

FL-PP-RJ45-SC - Patchpanel



2901643

<https://www.phoenixcontact.com/nl/producten/2901643>

Let erop dat de in dit pdf-document weergegeven gegevens uit onze online catalogus zijn gegenereerd. De volledige gegevens treft u aan in de gebruikersdocumentatie. Onze Algemene gebruiksvoorwaarden voor downloads zijn van kracht



Patchpanel, een RJ45-busconnector op 8 schroefaansluitklemmen (1:1-bezetting), CAT5e, 10/100/1000 Mbit/s, railadapter, IP20, schermverbinding met de montagerail via jumpers in te stellen

Productbeschrijving

Met Ethernet-patchpanels is een eenvoudige en snelle aansluiting tussen de veld- en schakelkastbekabeling te realiseren. De passieve aansluitingen zijn een comfortabel alternatief voor de confectionering ter plaatse met RJ45-connectoren.

Uw voordelen

- Veilige schermaansluiting op aardpotentialiaal
- CAT5e
- Montage op montagerail
- 10/100/1000 Mbit/s
- Schermaansluiting via jumper te selecteren
- Toelating voor scheepsbouw volgens DNV GL
- Geschikt voor PoE volgens IEEE 802.3bt, type 4

Commerciële gegevens

Artikelnummer	2901643
Verpakkingseenheid	10 Stuks
Minimale bestelhoeveelheid	1 Stuks
Verkoopcode	DNC331
Productcode	DNC331
GTIN	4046356623391
Gewicht per stuk (inclusief verpakking)	58,08 g
Gewicht per stuk (exclusief verpakking)	56,85 g
Douanetariefnummer	85366990
Land van herkomst	DE

Technische gegevens

Opmerking

Opmerking met betrekking tot de toepassing

Opmerking met betrekking tot de toepassing	Uitsluitend voor industrieel gebruik
--	--------------------------------------

Gebruiksbeperking

CCCex - aanwijzing	Het gebruik in explosiegevaarlijke omgevingen is in China niet toegestaan.
--------------------	--

Artikeleigenschappen

Producttype	Patchpanel
MTBF	6702 jaren (Telcordia-standaard, temperatuur: 25 °C, arbeidscyclus: 21 % (5 dagen per week, 8 uur per dag))
	2962 jaren (Telcordia-standaard, temperatuur: 40 °C, arbeidscyclus: 34,25 % (5 dagen per week, 12 uur per dag))

aansluitgegevens

Aansluitmethode	schroefaansluiting
-----------------	--------------------

Interfaces

Data: Ethernet-interface, 10/100/1000Base-T(X) volgens IEEE 802.3

seriële overdrachtssnelheid	10/100/1000 Mbit/s
Aansluitmethode	schroefaansluiting
Aantal kanalen	1
Aanhaalmoment	0,22 Nm ... 0,25 Nm
Pinbezetting	1:1
overdrachtsslengte	100 m (incl. patchkabels)
Eendraads/aansluitpunt stijf	0,14 mm ² ... 1,5 mm ²
Eendraads/aansluitpunt flexibel	0,14 mm ² ... 1 mm ²
Eendraads/aansluitpunt massief AWG max.	16
min. 1-draads/klempaats massief AWG	26

Data: Ethernet-interface, 10/100/1000Base-T(X) volgens IEEE 802.3

Aansluitmethode	RJ45 CAT5e
Aantal kanalen	1

Afmetingen

FL-PP-RJ45-SC - Patchpanel

2901643

<https://www.phoenixcontact.com/nl/producten/2901643>

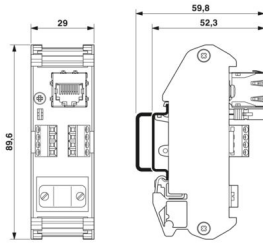
Maatschets	
Breedte	29 mm
Hoogte	90 mm
diepte	53 mm

Materiaal

Kleur (Behuizing)	groen (RAL 6021)
materiaal (Behuizing)	PVC / PA

Kabel/leiding

kabelbuitendiameter	6 mm ... 10 mm
kabelimpedantie	100 Ω

Mechanische eigenschappen

Mechanische gegevens

steekcycli	≤ 2500
------------	-------------

Mechanische tests

Trilbestendig volgens EN 60068-2-6/IEC 60068-2-6	Trilling (bedrijf): 5g, 10 ... 150 Hz, 2,5 h, in XYZ...richting
Schokbestendig volgens EN 60068-2-27/IEC 60068-2-27	schok (bedrijf): 25g, 11 ms duur, halfsinus-schokimpuls

Omgevings- en levensduuromstandigheden

Omgevingsomstandigheden

beschermklasse	IP20
omgevingstemperatuur (bedrijf)	-25 °C ... 70 °C
Omgevingstemperatuur (opslag/transport)	-25 °C ... 85 °C
omgevingstemperatuur (montage)	-10 °C ... 70 °C
Toelaatbare luchtvochtigheid (bedrijf)	25 % ... 95 % (geen condens)

Toelatingen

CE

Codering	CE-conform
----------	------------

ATEX

Codering	Ⓔ II 3 G Ex ec IIC Gc
Certificaat	PxCIF14ATEX2901642U
Opmerking	Neem de bijzondere installatieaanwijzingen in de documentatie

FL-PP-RJ45-SC - Patchpanel



2901643

<https://www.phoenixcontact.com/nl/producten/2901643>

	in acht!
--	----------

UKEX

Codering	Ⓜ II 3 G Ex ec IIC Gc
Certificaat	PxCIMA21UKEX2901642U

Schadelijke-gassentest

Codering	ISA-S71.04-1985 G3 Harsh Group A
----------	----------------------------------

Scheepsbouw

Codering	DNV GL
----------	--------

Scheepsbouwgegevens

Temperature	B
Humidity	A
Trillingen	A
EMC	B
Enclosure	Required protection according to the Rules shall be provided upon installation on board

Montage

montagetechniek	Railmontage
-----------------	-------------

FL-PP-RJ45-SC - Patchpanel

2901643

<https://www.phoenixcontact.com/nl/producten/2901643>



Tekeningen

Maatschets

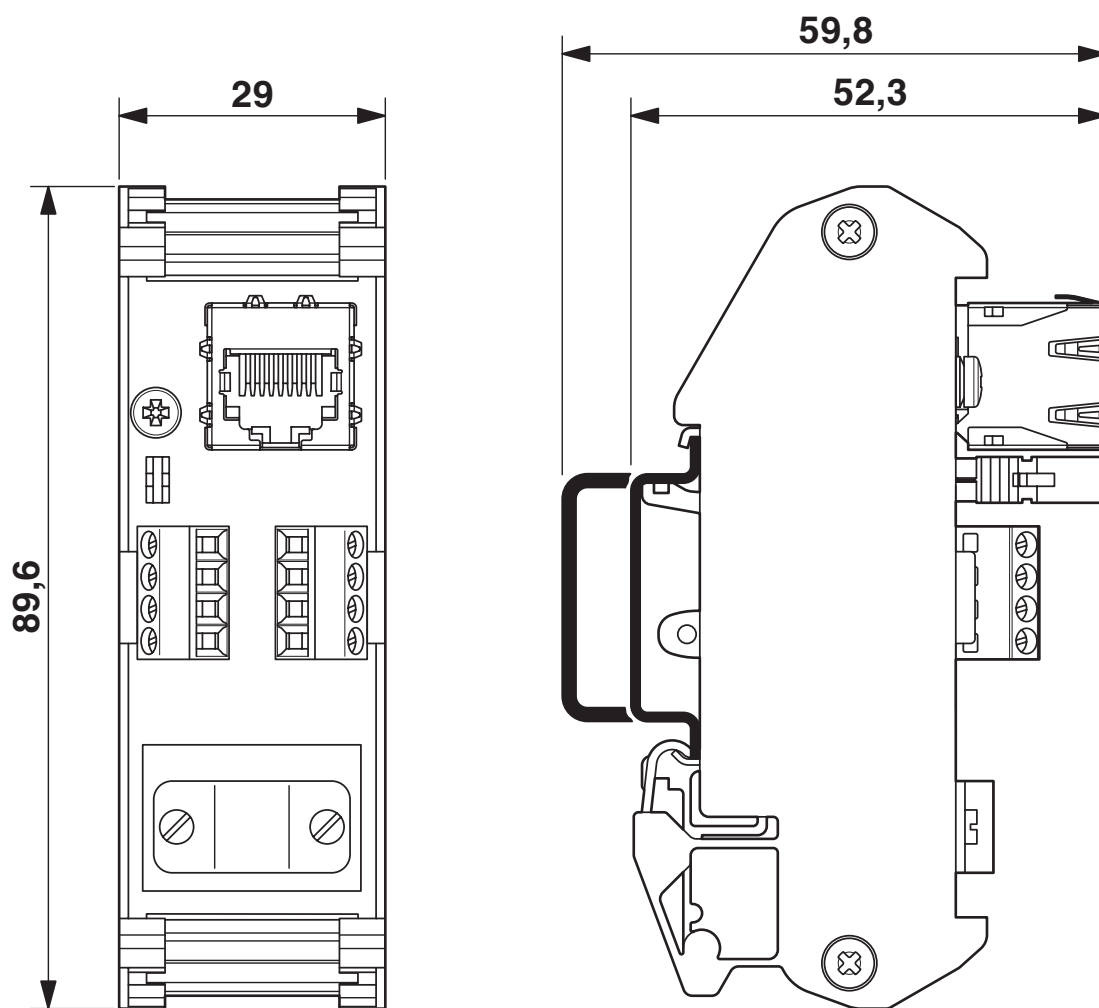

Maatschets

FL-PP-RJ45-SC - Patchpanel

2901643

<https://www.phoenixcontact.com/nl/producten/2901643>



schematekening

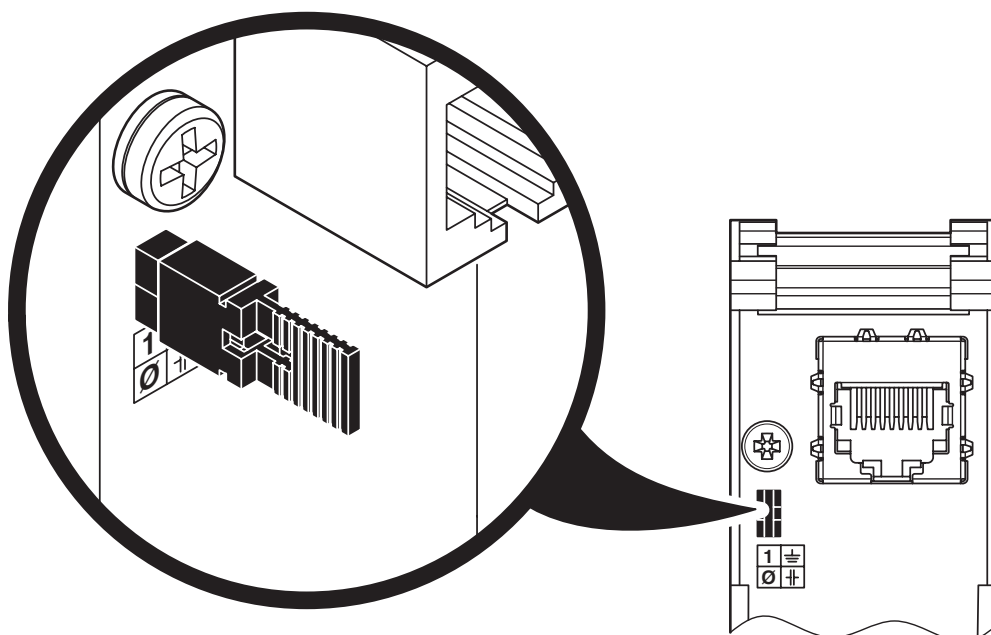

schermansluiting direct op PE

schematekening

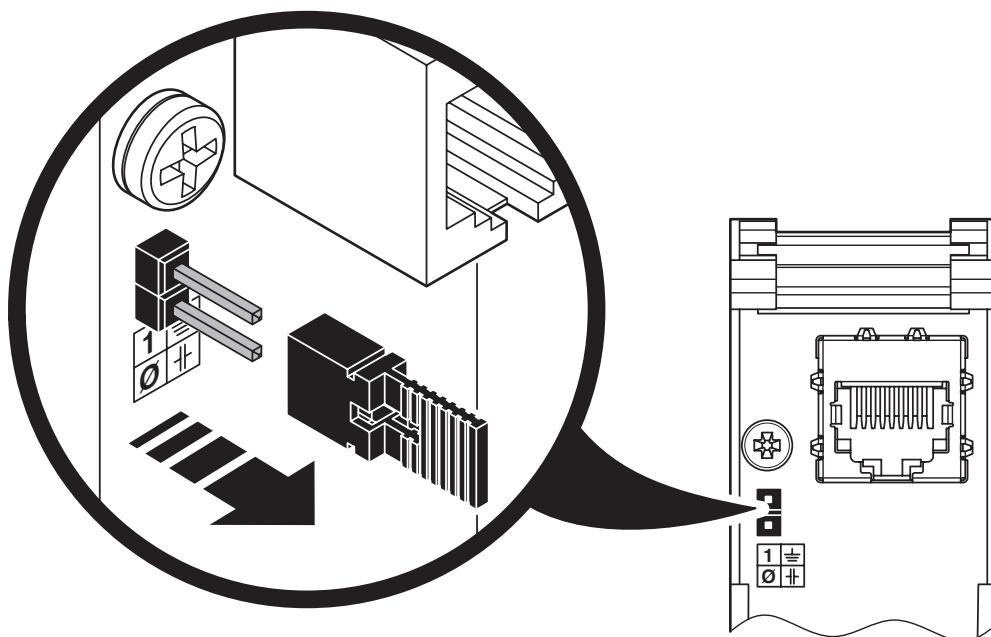

schermansluiting via RC-circuit op PE

FL-PP-RJ45-SC - Patchpanel

2901643

<https://www.phoenixcontact.com/nl/producten/2901643>



schakelschema

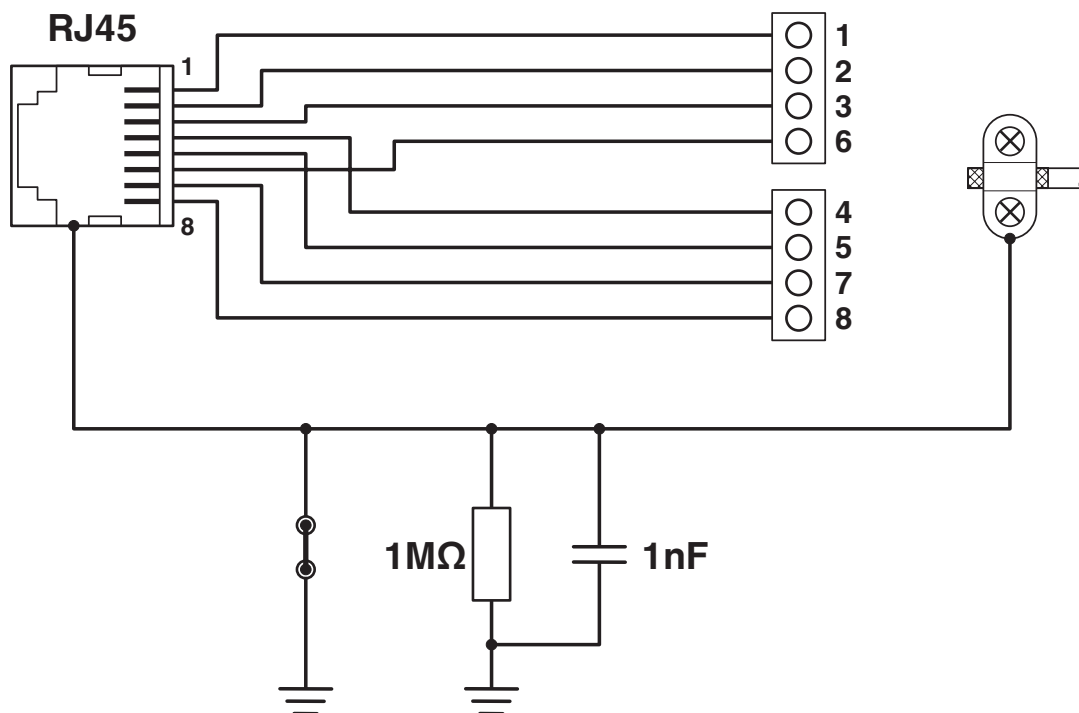

Schakelschema

FL-PP-RJ45-SC - Patchpanel

2901643

<https://www.phoenixcontact.com/nl/producten/2901643>



Toelatingen

 To download certificates, visit the product detail page: <https://www.phoenixcontact.com/nl/producten/2901643>



DNV GL

Toelatings-ID: TAA00001KR

FL-PP-RJ45-SC - Patchpanel

2901643

<https://www.phoenixcontact.com/nl/producten/2901643>



Classificaties

ECLASS

ECLASS-13.0	19170112
ECLASS-15.0	19170112

ETIM

ETIM 10.0	EC001128
-----------	----------

UNSPSC

UNSPSC 21.0	43223309
-------------	----------

FL-PP-RJ45-SC - Patchpanel



2901643

<https://www.phoenixcontact.com/nl/producten/2901643>

Environmental product compliance

EU RoHS

Voldoet aan de eisen van de RoHS-richtlijn	Ja, Geen uitzonderingsregelingen
--	----------------------------------

China RoHS

Environment friendly use period (EFUP)	EFUP-50
	Een China RoHS declaratietabel met betrekking tot het artikel, is als download beschikbaar en vindt u bij het betreffende artikel onder Fabrikantverklaring. Voor geen van de artikelen met EFUP-E is een China RoHS declaratietabel beschikbaar en nodig.

EU REACH SVHC

Aanduiding van REACH-kandidaatstof (CAS-nr.)	Geen stof met een massafractie van meer dan 0,1 %
--	---

Phoenix Contact 2026 © - Alle rechten voorbehouden
<https://www.phoenixcontact.com>

PHOENIX CONTACT B.V.
Hengelder 56 6902 PA Zevenaar
Postbus 246 6900 AE Zevenaar
(0316) 59 17 20
sales@phoenixcontact.nl