

EMK 12-B2 - Custodie per l'elettronica



2948995

<https://www.phoenixcontact.com/it/prodotti/2948995>

Si prega di notare che i dati visualizzati in questo PDF sono stati generati dal nostro catalogo online. I dati completi sono disponibili nella documentazione per l'utente. Si applicano le condizioni generali di utilizzo per i download.



Modulo d'equipaggiamento, costituito da custodie, morsetti di connessione MKDS 3 e c.s.

Dati commerciali

Codice articolo	2948995
Pezzi/conf.	10 Pezzi
Quantità di ordinazione minima	1 Pezzi
Codice vendita	ACHCAC
Codice prodotto	ACHCAC
GTIN	4017918083663
Peso per pezzo (confezione inclusa)	24,46 g
Peso per pezzo (confezione esclusa)	24,08 g
Numero tariffa doganale	85340090
Paese di origine	DE

2948995

<https://www.phoenixcontact.com/it/prodotti/2948995>

Dati tecnici

Caratteristiche articolo

Tipo di prodotto	Custodia completa
Tipo di custodia	Custodia completa
Serie di custodie	EMK
Tipo	Modulo vuoto, comprendente modulo, morsetti MKDS 3 e scheda c.s.
Numero di poli	4

Dimensioni

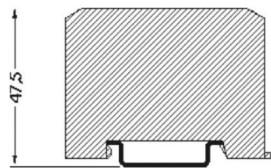
Disegno quotato		
Larghezza		12,5 mm
Altezza NS 35/7,5		47,5 mm
Profondità		60 mm
Lunghezza		60 mm

Indicazioni materiale

Colore (Custodia)	verde (RAL 6021)
Materiale Custodia	PC (rinforzata con fibra di vetro)
Classe di combustibilità a norma UL 94	V0

Condizioni ambientali e della vita elettrica

Condizioni ambientali

Temperatura ambiente (esercizio)	-40 °C ... 125 °C
----------------------------------	-------------------

Montaggio

Tipo di montaggio	Montaggio su guida DIN
-------------------	------------------------

Disegni

Disegno quotato

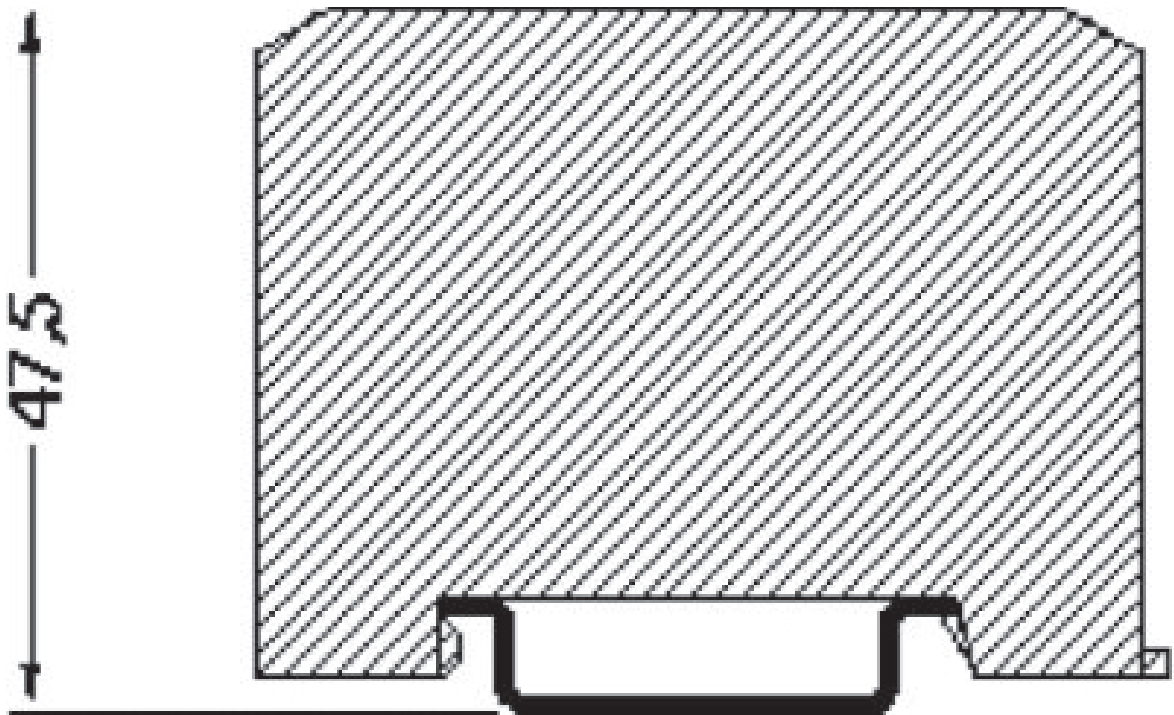

Disegno quotato

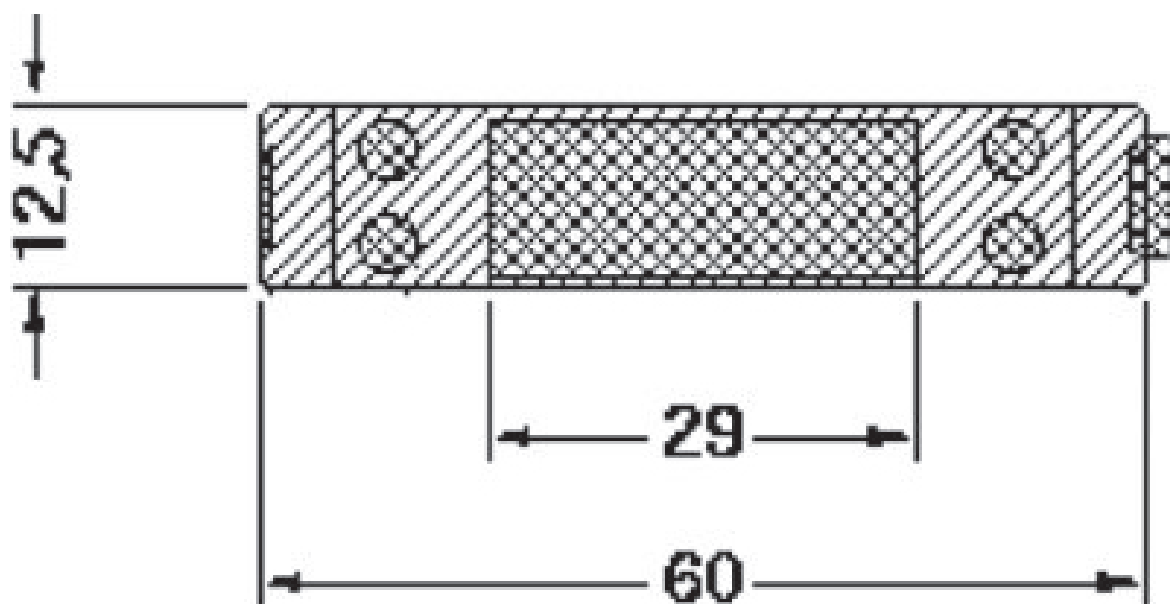

2948995

<https://www.phoenixcontact.com/it/prodotti/2948995>

Disegno quotato

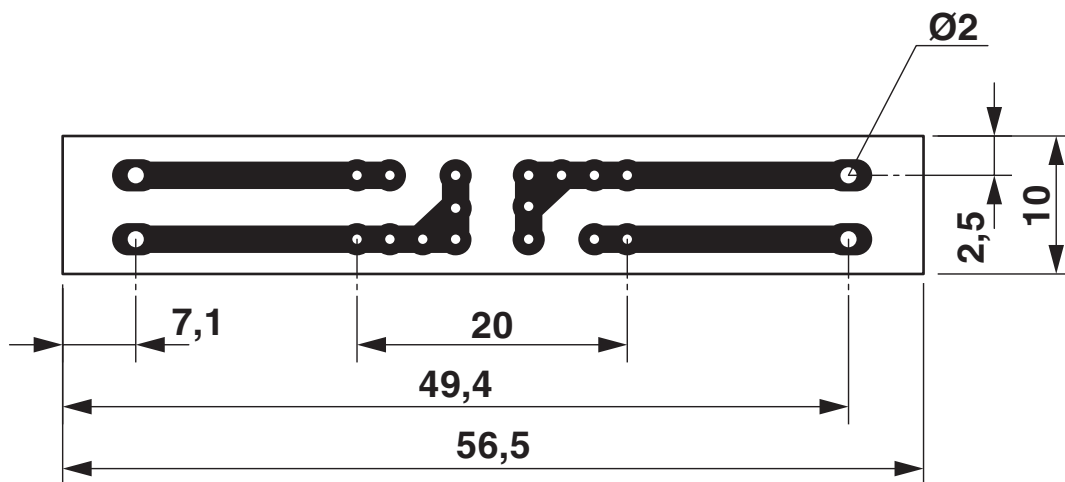

Superficie equipaggiabile EMK 12

2948995

<https://www.phoenixcontact.com/it/prodotti/2948995>

Classifiche

ECLASS

ECLASS-13.0	27190101
ECLASS-15.0	27190101

ETIM

ETIM 10.0	EC001031
-----------	----------

UNSPSC

UNSPSC 21.0	31261500
-------------	----------

Environmental product compliance

EU RoHS

Soddisfa i requisiti della direttiva RoHS	Sì
con eccezione delle deroghe, se note	6(c)

China RoHS

Environment friendly use period (EFUP)	EFUP-50
	Una tabella per la dichiarazione China RoHS in base all'articolo è disponibile nell'area di download di ciascun articolo alla voce "Dichiarazione del produttore". Per tutti gli articoli con EFUP-E non viene allestita né richiesta alcuna tabella per la dichiarazione China RoHS.

EU REACH SVHC

Avviso di sostanza candidata REACH (n. CAS)	Lead(n. CAS: 7439-92-1)
SCIP	5967add4-0742-473b-b120-21b1b9072331

EF3.1 Cambiamento climatico

CO2e kg	0,625 kg CO2e
---------	---------------