

F-MS 1100 ST - Spina di protezione contro le sovratensioni tipo 2

2909844

<https://www.phoenixcontact.com/it/prodotti/2909844>

Si prega di notare che i dati visualizzati in questo PDF sono stati generati dal nostro catalogo online. I dati completi sono disponibili nella documentazione per l'utente. Si applicano le condizioni generali di utilizzo per i download.



Spina di protezione contro le sovratensioni tipo 2, spinterometro ad alta resistenza di isolamento, utilizzo solo come spina di ricambio per il relativo articolo completo.

Dati commerciali

Codice articolo	2909844
Pezzi/conf.	1 Pezzi
Quantità di ordinazione minima	10 Pezzi
Nota	Produzione su ordinazione (non è possibile effettuare resi)
Codice vendita	CL1321
Codice prodotto	CL1321
GTIN	4055626394589
Peso per pezzo (confezione inclusa)	54,9 g
Peso per pezzo (confezione esclusa)	32,61 g
Numero tariffa doganale	85363010
Paese di origine	DE

F-MS 1100 ST - Spina di protezione contro le sovratensioni tipo 2

2909844

<https://www.phoenixcontact.com/it/prodotti/2909844>

Dati tecnici

Note

Note generali

Nota	La spina di protezione F-MS 1100 ST deve essere impiegata soltanto in combinazione con VAL-MS 400 ST nel controllo seriale. Non è adatta per l'impiego diretto su tensione di rete.
	$U_{agn} > 1100 \text{ V}$
	Con un'altezza di impiego $> 2000 \text{ m}$ (s.l.m.) deve essere rispettata una distanza laterale di 2 mm dai componenti attivi e messi a terra.

Caratteristiche articolo

Tipo di prodotto	Spine di ricambio
Famiglia di prodotti	VALVETRAB MS
Classe di prova IEC	II
	T2
Tipo EN	T2
Sistema di alimentazione di corrente IEC	IT
Tipo	Modulo guida bicomponente a innesto
Numero di poli	1
Segnalazione protezione contro le sovratensioni guasta	ottico

Caratteristiche di isolamento

Categoria di sovratensione	III
Grado di inquinamento	2

Caratteristiche elettriche

Frequenza nominale f_N	50 Hz
	60 Hz

Dati di collegamento

Collegamento	a innesto
--------------	-----------

Dimensioni

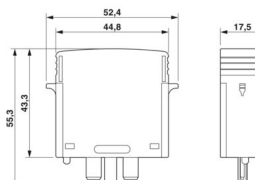
Disegno quotato	
Larghezza	17,5 mm
Altezza	52,4 mm

F-MS 1100 ST - Spina di protezione contro le sovratensioni tipo 2



2909844

<https://www.phoenixcontact.com/it/prodotti/2909844>

Profondità	55,3 mm
Unità modulare	1 TE

Indicazioni materiale

Colore	nero (RAL 9005) grigio (RAL 7042)
Classe di combustibilità a norma UL 94	V-0
Valore CTI del materiale	600
Materiale isolante	PA 6.6
Gruppo materiale	I
Materiale custodia	PA 6.6

Circuito di protezione

Dispositivi di protezione	L-PE (per sistemi IT senza N in serie con un connettore maschio VAL-MS)
Direzione di azione	N-PE
Frequenza nominale f_N	50 Hz 60 Hz
Tensione massima continuativa U_C	260 V AC
Corrente conduttori di terra I_{PE}	$\leq 3 \mu A$
Corrente nominale dispersa I_n (8/20) μs	20 kA
Max. corrente dispersa I_{max} (8/20) μs	40 kA
Resistenza ai corto circuiti I_{SCCR}	25 kA (in serie con un connettore maschio VAL-MS)
Livello di protezione U_p	$\leq 3 kV$
Tensione d'innesco 6 kV (1,2/50) μs	$\leq 3 kV$
Tempo di risposta t_A	$\leq 100 ns$

Condizioni ambientali e della vita elettrica

Condizioni ambientali

Grado di protezione	IP20
Temperatura ambiente (esercizio)	-40 °C ... 80 °C
Temperatura ambiente (stoccaggio/trasporto)	-40 °C ... 80 °C
Posizione elevata	$\leq 5000 m$ (s.l.m.)
Umidità dell'aria consentita (esercizio)	5 % ... 95 %
Urti (esercizio)	25g
Vibrazione (esercizio)	5g

Normative e prescrizioni

Norme/disposizioni	IEC 61643-11
Nota	2011
Norme/disposizioni	EN 61643-11
Nota	2012

F-MS 1100 ST - Spina di protezione contro le sovratensioni tipo 2



2909844

<https://www.phoenixcontact.com/it/prodotti/2909844>

Montaggio

Tipo di montaggio	sull'elemento base
-------------------	--------------------

F-MS 1100 ST - Spina di protezione contro le sovratensioni tipo 2

2909844

<https://www.phoenixcontact.com/it/prodotti/2909844>

Disegni

Disegno quotato

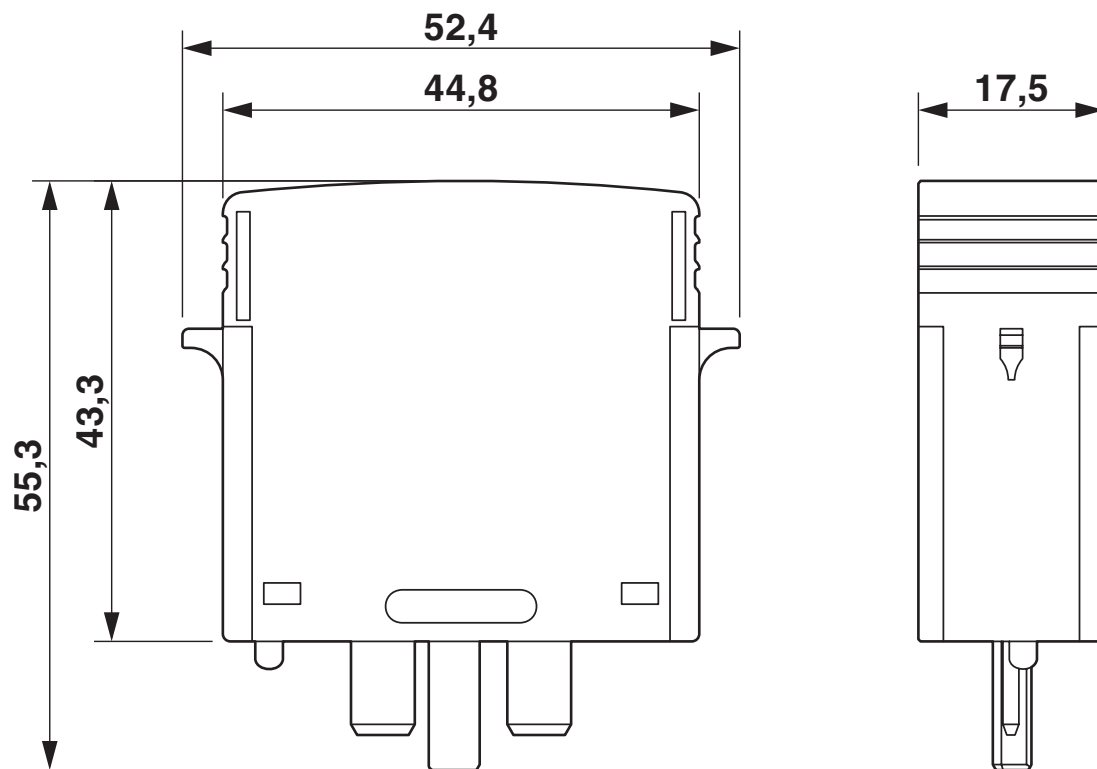

Schema di collegamento



F-MS 1100 ST - Spina di protezione contro le sovratensioni tipo 2



2909844

<https://www.phoenixcontact.com/it/prodotti/2909844>

Classifiche

ECLASS

ECLASS-13.0	27171292
ECLASS-15.0	27171292

ETIM

ETIM 10.0	EC002496
-----------	----------

UNSPSC

UNSPSC 21.0	39121600
-------------	----------

F-MS 1100 ST - Spina di protezione contro le sovratensioni tipo 2



2909844

<https://www.phoenixcontact.com/it/prodotti/2909844>

Environmental product compliance

EU RoHS

Soddisfa i requisiti della direttiva RoHS

Sì, Nessuna deroga

China RoHS

Environment friendly use period (EFUP)

EFUP-E

Nessuna sostanza pericolosa al di sopra dei valori limite

EU REACH SVHC

Avviso di sostanza candidata REACH (n. CAS)

Nessuna sostanza con una percentuale di massa maggiore dello 0,1%

Phoenix Contact 2026 © - Tutti i diritti riservati
<https://www.phoenixcontact.com>

PHOENIX CONTACT S.p.a.
Via Bellini, 39/41
20095 Cusano Milanino (MI)
+39 02 660591
info_it@phoenixcontact.com