

EMG150-LG/O - Custodie per l'elettronica



2906571

<https://www.phoenixcontact.com/it/prodotti/2906571>

Si prega di notare che i dati visualizzati in questo PDF sono stati generati dal nostro catalogo online. I dati completi sono disponibili nella documentazione per l'utente. Si applicano le condizioni generali di utilizzo per i download.



Custodia per elettronica, per l'inserimento di una scheda c.s., senza morsetti a vite e calotta, con vano di serraggio aperto

Dati commerciali

Codice articolo	2906571
Pezzi/conf.	2 Pezzi
Quantità di ordinazione minima	2 Pezzi
Codice vendita	ACHCBA
Codice prodotto	ACHCBA
GTIN	4017918131357
Peso per pezzo (confezione inclusa)	104 g
Peso per pezzo (confezione esclusa)	107,96 g
Numero tariffa doganale	84879090
Paese di origine	DE

Dati tecnici

Caratteristiche articolo

Tipo di prodotto	Custodia completa
Tipo di custodia	Custodia
Serie di custodie	EMG
Famiglia di prodotti	EMG
Tipo	Base custodia, copertura opzionale smontabile
Apertura di ventilazione disponibile	no

Dimensioni

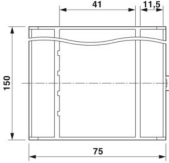
Disegno quotato	
Larghezza	150 mm
Altezza di installazione	47,5 mm
Altezza NS 35/7,5	55 mm
	83 mm
Profondità	75 mm
Lunghezza	75 mm

Indicazioni materiale

Colore (Custodia)	verde (RAL 6021)
Materiale Custodia	PC (rinforzata con fibra di vetro)
Classe di combustibilità a norma UL 94	V0
Finitura superficiale	non trattato

Condizioni ambientali e della vita elettrica

Condizioni ambientali

Temperatura ambiente (esercizio)	-40 °C ... 125 °C
----------------------------------	-------------------

Montaggio

Tipo di montaggio	Montaggio su guida DIN
-------------------	------------------------

EMG150-LG/O - Custodie per l'elettronica

2906571

<https://www.phoenixcontact.com/it/prodotti/2906571>



Disegni

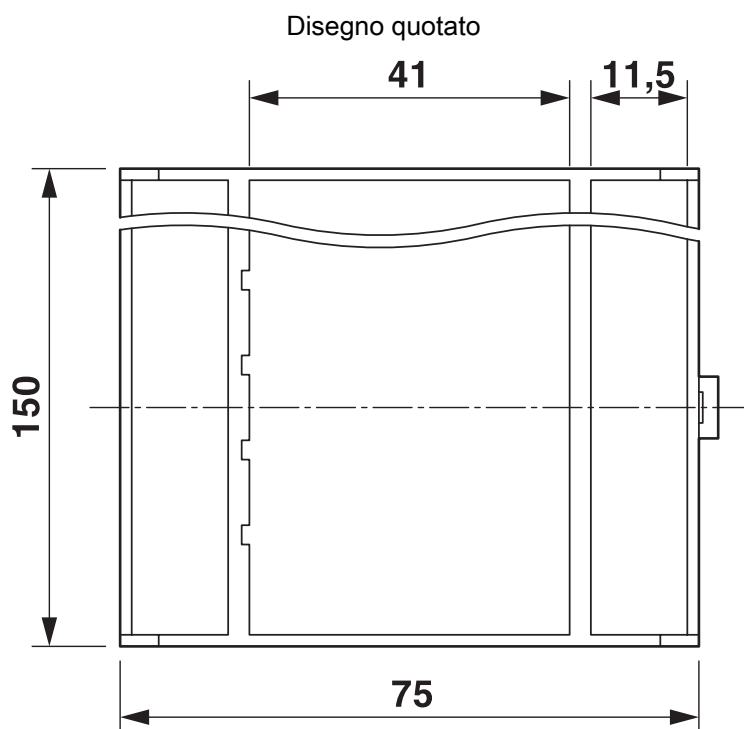

EMG150-LG/O - Custodie per l'elettronica

2906571

<https://www.phoenixcontact.com/it/prodotti/2906571>



Disegno quotato

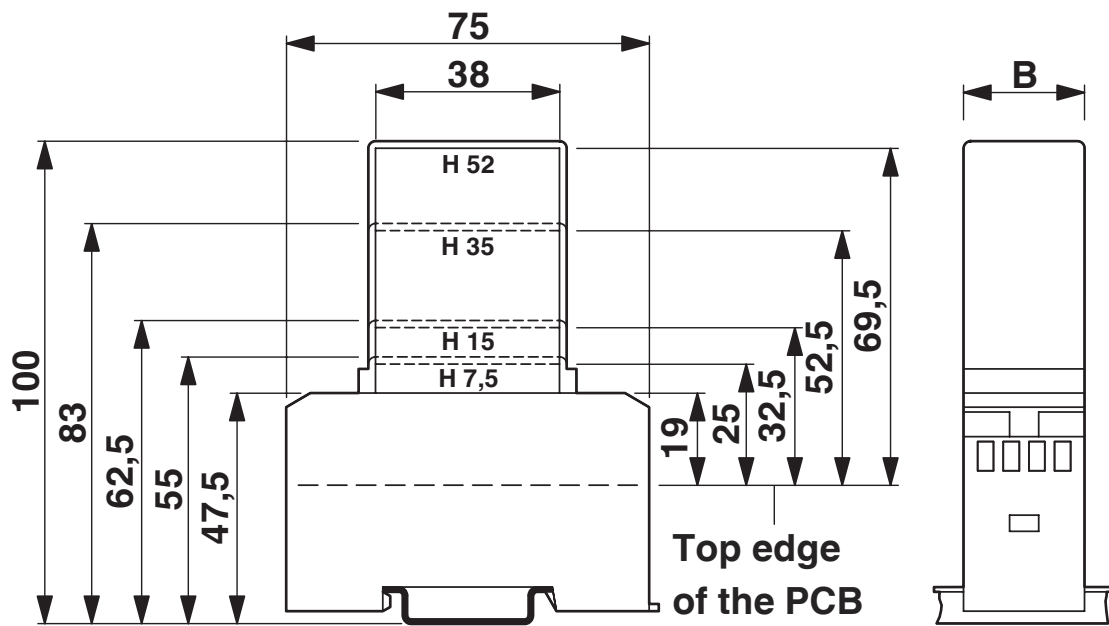

1 = parte superiore c.s.

B = larghezza custodia

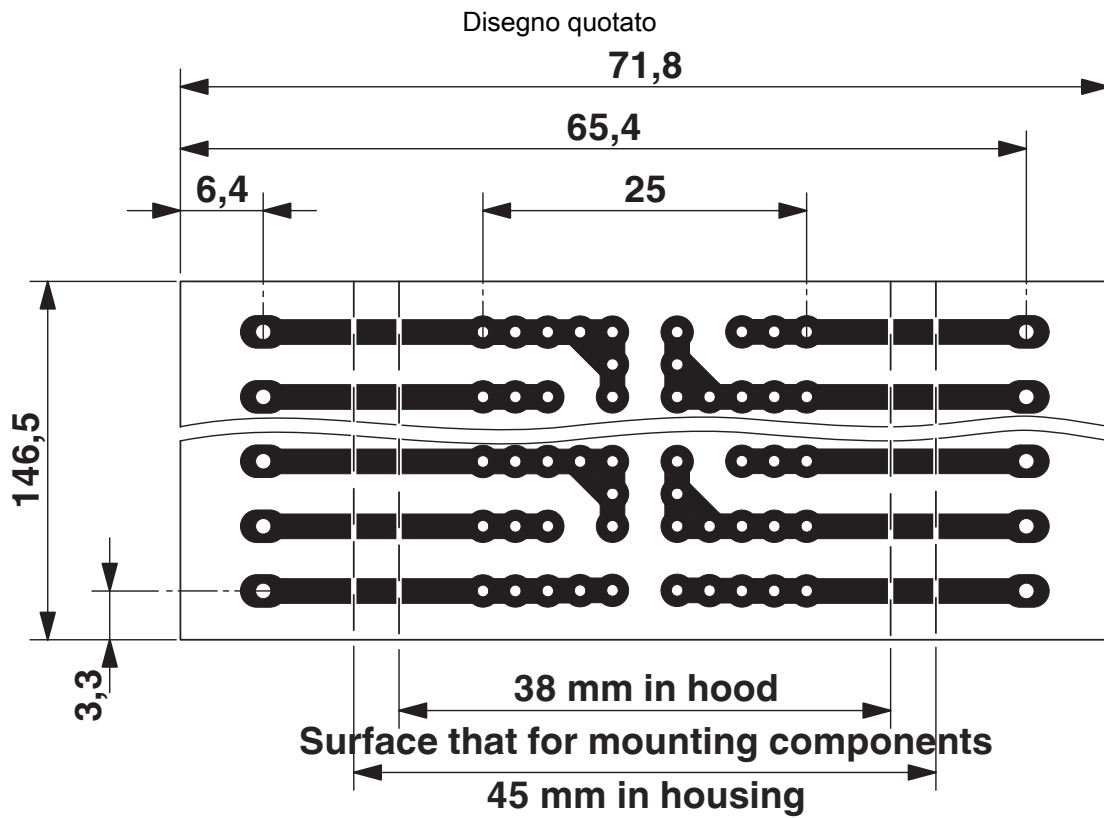

2906571

<https://www.phoenixcontact.com/it/prodotti/2906571>

Classifiche

ECLASS

ECLASS-13.0	27190101
ECLASS-15.0	27190101

ETIM

ETIM 10.0	EC001031
-----------	----------

UNSPSC

UNSPSC 21.0	31261500
-------------	----------

2906571

<https://www.phoenixcontact.com/it/prodotti/2906571>

Environmental product compliance

EU RoHS

Soddisfa i requisiti della direttiva RoHS

Sì, Nessuna deroga

China RoHS

Environment friendly use period (EFUP)

EFUP-E

Nessuna sostanza pericolosa al di sopra dei valori limite

EU REACH SVHC

Avviso di sostanza candidata REACH (n. CAS)

Nessuna sostanza con una percentuale di massa maggiore dello 0,1%

Phoenix Contact 2026 © - Tutti i diritti riservati
<https://www.phoenixcontact.com>

PHOENIX CONTACT S.p.a.
Via Bellini, 39/41
20095 Cusano Milanino (MI)
+39 02 660591
info_it@phoenixcontact.com