

# BLT-T2-320-UT - Scaricatori di sovratensioni tipo 2



2906100

<https://www.phoenixcontact.com/it/prodotti/2906100>

Si prega di notare che i dati visualizzati in questo PDF sono stati generati dal nostro catalogo online. I dati completi sono disponibili nella documentazione per l'utente. Si applicano le condizioni generali di utilizzo per i download.



Scaricatori di tensione tipo 2 per il montaggio universale in luci e scatole per cavi. Speciale per classe di protezione isolamento II con segnalazione di guasto ottica. Installaz. in cablaggi a linea di derivaz. o di tipo passante. Esecuz.: 230 V AC

## I vantaggi

- Ottimale protezione supplementare dell'installazione in edifici per una maggiore vita elettrica e disponibilità dei terminali
- Ottimale protezione dell'alimentazione per una maggiore vita elettrica e disponibilità dell'illuminazione LED
- Perfettamente informati grazie alla funzione di disattivazione del circuito di corrente di carico in caso di errore
- Semplice controllo di stato senza tensione sul dispositivo con indicatore di stato ottico meccanico
- Installazione flessibile grazie al fissaggio tramite fori longitudinali integrati
- Specifico per classe di isolamento II con isolamento doppio o rinforzato
- Installazione flessibile
- Fissaggio mediante fori longitudinali integrati
- Esecuzione compatta
- Indicazione ottica di stato
- Connessione in cablaggi di derivazione o di tipo passante
- Isolamento doppio o rinforzato
- Impiego universale per illuminazione di strade, gallerie e oggetti
- L' segnala il guasto del dispositivo di protezione contro le sovratensioni scollegando l'alimentatore sulla lampada

## Dati commerciali

Codice articolo	2906100
Pezzi/conf.	10 Pezzi
Quantità di ordinazione minima	10 Pezzi
Codice vendita	CL1361
Codice prodotto	CL1361
GTIN	4055626058078
Peso per pezzo (confezione inclusa)	39 g
Peso per pezzo (confezione esclusa)	39 g
Numero tariffa doganale	85363030
Paese di origine	CN

# BLT-T2-320-UT - Scaricatori di sovratensioni tipo 2



2906100

<https://www.phoenixcontact.com/it/prodotti/2906100>

## Dati tecnici

### Caratteristiche articolo

Tipo di prodotto	Scaricatore di sovratensione
Classe di prova IEC	II / III
	T2 / T3
Tipo EN	T2 / T3
Sistema di alimentazione di corrente IEC	TT
	TN-C
	IT
Tipo	Modulo da incasso
Segnalazione protezione contro le sovratensioni guasta	ottico
Numero di porte	One

### Caratteristiche di isolamento

Classe di protezione	II
Categoria di sovratensione	III
Grado di inquinamento	2

### Caratteristiche elettriche

Frequenza nominale $f_N$	50 Hz (60 Hz)
Tensione nominale $U_N$	100 V AC ... 277 V AC
Resistenza alla tensione	< 6 kV

### Dati di collegamento

Collegamento	Morsetti a vite
Filettatura	M3
Coppia di serraggio	0,6 Nm
Sezione conduttore flessibile	0,2 mm <sup>2</sup> ... 2,5 mm <sup>2</sup>
Sezione conduttore rigida	0,2 mm <sup>2</sup> ... 4 mm <sup>2</sup>

### Dimensioni

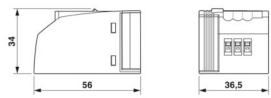
Disegno quotato	
Larghezza	36,5 mm
Altezza	56 mm
Profondità	34 mm

### Indicazioni materiale

Colore	grigio chiaro (RAL 7035)
Classe di combustibilità a norma UL 94	V-0
Valore CTI del materiale	600

# BLT-T2-320-UT - Scaricatori di sovratensioni tipo 2



2906100

<https://www.phoenixcontact.com/it/prodotti/2906100>

Materiale isolante	PA 6.6
Gruppo materiale	I
Materiale custodia	PA 6.6

## Circuito di protezione

Dispositivi di protezione	L-N
Direzione di azione	1L-N
Tensione nominale $U_N$	100 V AC ... 277 V AC
Frequenza nominale $f_N$	50 Hz (60 Hz)
Tensione massima continuativa $U_C$	320 V AC
Corrente di carico nom. $I_L$	16 A
Corrente nominale dispersa $I_n$ (8/20) $\mu$ s	5 kA
Max. corrente dispersa $I_{max}$ (8/20) $\mu$ s	10 kA
Impulso combinato $U_{OC}$	10 kV
Resistenza ai corto circuiti $I_{SCCR}$	3 kA
Livello di protezione $U_p$	$\leq 1,3$ kV
Tensione residua $U_{res}$	$\leq 1,3$ kV (con $I_n$ ) $\leq 1,3$ kV (con $U_{OC}$ )
Comportamento TOV con $U_T$	400 V AC (5 s / withstand mode) 528 V AC (120 min / safe failure mode)
Tempo di risposta $t_A$	$\leq 25$ ns
Prefusibile massimo per cablaggio di tipo passante (V)	16 A (MCB B/C)
Prefusibile massimo per cablaggio standard	16 A (MCB B/C)

## Condizioni ambientali e della vita elettrica

### Condizioni ambientali

Grado di protezione	IP20
Temperatura ambiente (esercizio)	-40 °C ... 80 °C
Temperatura ambiente (stoccaggio/trasporto)	-40 °C ... 80 °C
Posizione elevata	$\leq 2000$ m (s.l.m.)
Umidità dell'aria consentita (esercizio)	5 % ... 95 %

## Normative e prescrizioni

Norme/disposizioni	IEC 61643-11
Nota	2011
Norme/disposizioni	EN 61643-11
Nota	2012

## Montaggio

Tipo di montaggio	Vite da 4 mm
-------------------	--------------

## Disegni

Disegno quotato

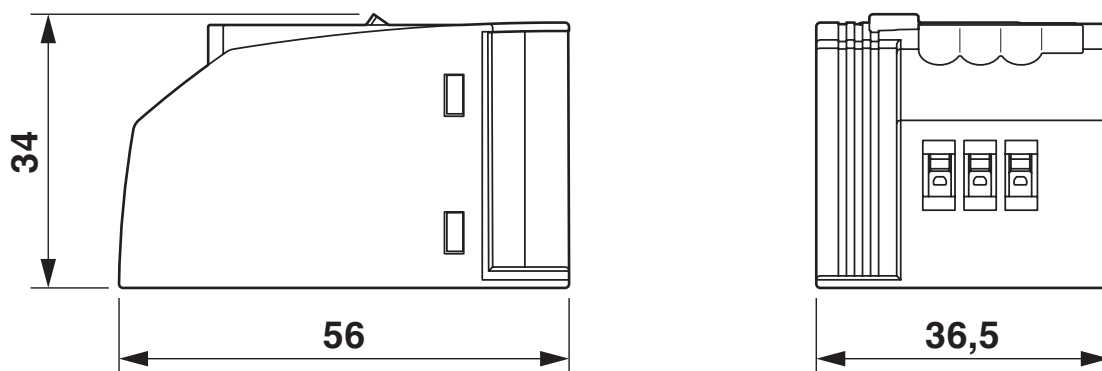

Schema di collegamento

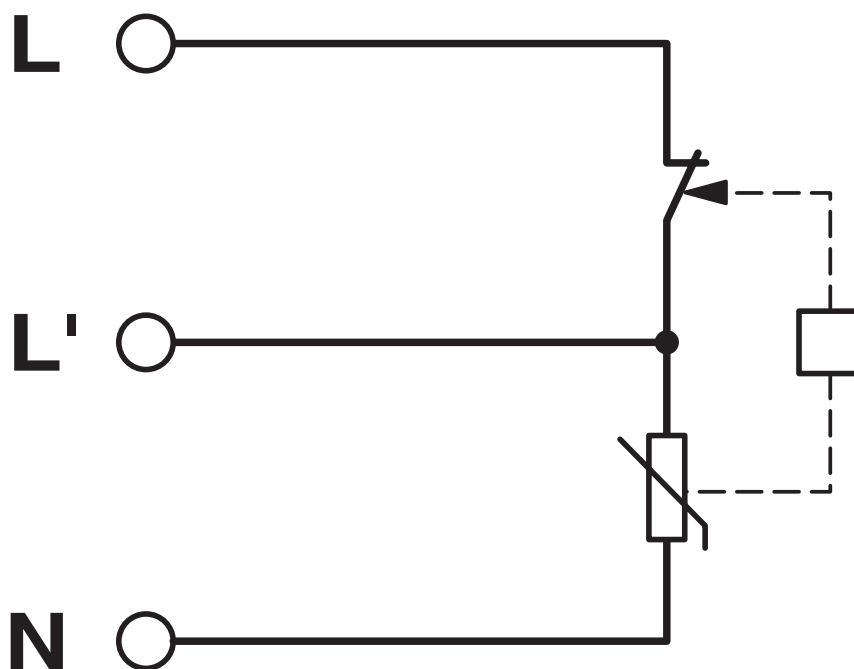

# BLT-T2-320-UT - Scaricatori di sovratensioni tipo 2

2906100

<https://www.phoenixcontact.com/it/prodotti/2906100>



Dima di forat./geometria di pad di saldat.

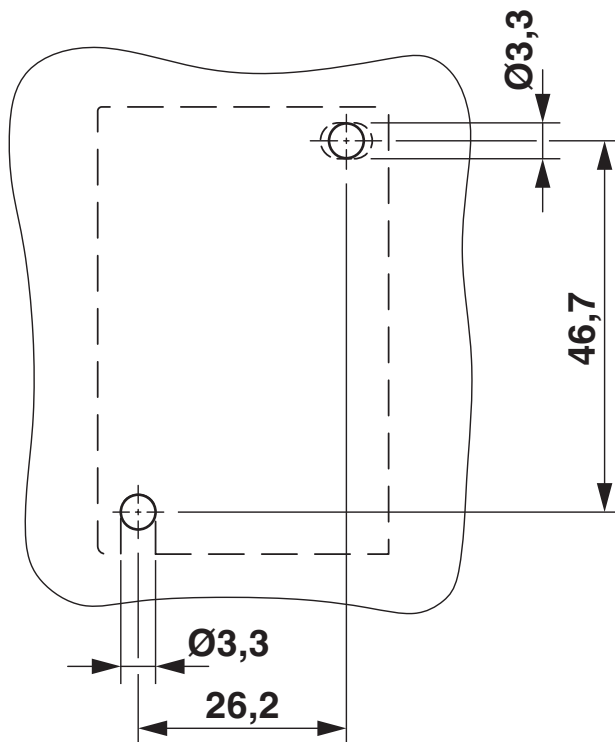

# BLT-T2-320-UT - Scaricatori di sovratensioni tipo 2



2906100

<https://www.phoenixcontact.com/it/prodotti/2906100>

## Omologazioni

🔗 To download certificates, visit the product detail page: <https://www.phoenixcontact.com/it/prodotti/2906100>



**IECEE CB Scheme**

ID omologazione: NL-36565

**CCA**

ID omologazione: NTR-NL 7418



**KEMA-KEUR**

ID omologazione: 2179938.01

**UAE-RoHS**

ID omologazione: 23-10-88350

# BLT-T2-320-UT - Scaricatori di sovratensioni tipo 2



2906100

<https://www.phoenixcontact.com/it/prodotti/2906100>

## Classifiche

### ECLASS

ECLASS-13.0	27171202
ECLASS-15.0	27171202

### ETIM

ETIM 10.0	EC000941
-----------	----------

### UNSPSC

UNSPSC 21.0	39121600
-------------	----------

2906100

<https://www.phoenixcontact.com/it/prodotti/2906100>

## Environmental product compliance

### EU RoHS

Soddisfa i requisiti della direttiva RoHS

Sì, Nessuna deroga

### China RoHS

Environment friendly use period (EFUP)

EFUP-E

Nessuna sostanza pericolosa al di sopra dei valori limite

### EU REACH SVHC

Avviso di sostanza candidata REACH (n. CAS)

Nessuna sostanza con una percentuale di massa maggiore dello 0,1%

Phoenix Contact 2026 © - Tutti i diritti riservati  
<https://www.phoenixcontact.com>

PHOENIX CONTACT S.p.a.  
Via Bellini, 39/41  
20095 Cusano Milanino (MI)  
+39 02 660591  
[info\\_it@phoenixcontact.com](mailto:info_it@phoenixcontact.com)