

RAD-ADP-RSMA/M-RSMA/F-90 - Adattatore



2904790

<https://www.phoenixcontact.com/it/prodotti/2904790>

Si prega di notare che i dati visualizzati in questo PDF sono stati generati dal nostro catalogo online. I dati completi sono disponibili nella documentazione per l'utente. Si applicano le condizioni generali di utilizzo per i download.



Adattatore per antenna, campo di frequenza: 0,3 GHz ... 6 GHz, connessione: RSMA (maschio)
-> RSMA (femmina), angolare a 90°

I vantaggi

- Per l'adattamento tra moduli e cavi
- Adattatore per l'installazione dell'antenna all'interno di edifici

Dati commerciali

Codice articolo	2904790
Pezzi/conf.	1 Pezzi
Quantità di ordinazione minima	1 Pezzi
Codice vendita	DNC6A3
Codice prodotto	DNC6A3
GTIN	4046356888264
Peso per pezzo (confezione inclusa)	5,3 g
Peso per pezzo (confezione esclusa)	5,195 g
Numero tariffa doganale	85366910
Paese di origine	US

RAD-ADP-RSMA/M-RSMA/F-90 - Adattatore



2904790

<https://www.phoenixcontact.com/it/prodotti/2904790>

Dati tecnici

Note

Nota per l'utilizzo

Nota per l'utilizzo

Solo per l'uso industriale

Caratteristiche articolo

Tipo di prodotto

Adattatore coassiale

Caratteristiche elettriche

Frequenza

0,3 GHz ... 6 GHz

Dati di collegamento

Collegamento

RSMA (maschio) -> RSMA (femmina)

Dimensioni

Disegno quotato

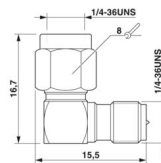

Larghezza

15,5 mm

Altezza

16,7 mm

Indicazioni materiale

Materiale custodia

Ottone (CuZn)

Condizioni ambientali e della vita elettrica

Condizioni ambientali

Grado di protezione

IP20

Temperatura ambiente (esercizio)

-65 °C ... 165 °C

Temperatura ambiente (stoccaggio/trasporto)

-65 °C ... 165 °C

Montaggio

Nota per il montaggio

Per interni

RAD-ADP-RSMA/M-RSMA/F-90 - Adattatore

2904790

<https://www.phoenixcontact.com/it/prodotti/2904790>



Disegni

Disegno quotato

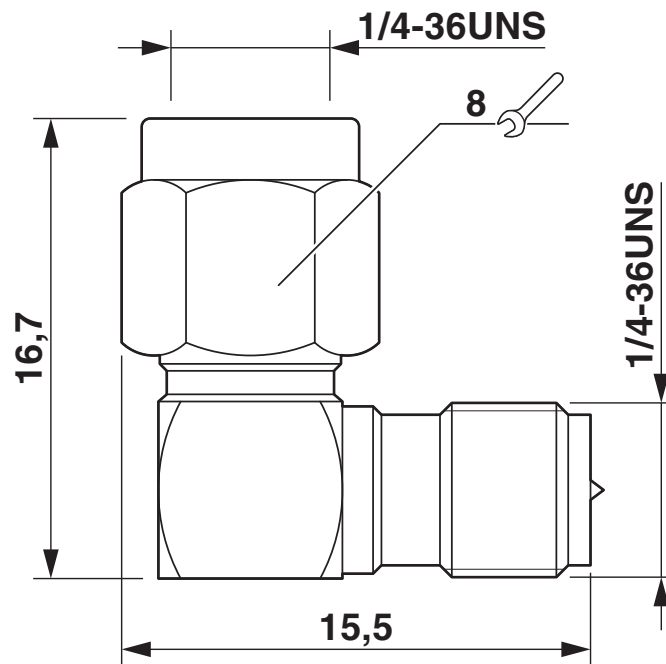

RAD-ADP-RSMA/M-RSMA/F-90 - Adattatore



2904790

<https://www.phoenixcontact.com/it/prodotti/2904790>

Classifiche

ECLASS

ECLASS-13.0	19070417
ECLASS-15.0	19070417

ETIM

ETIM 10.0	EC001135
-----------	----------

UNSPSC

UNSPSC 21.0	39121400
-------------	----------

RAD-ADP-RSMA/M-RSMA/F-90 - Adattatore



2904790

<https://www.phoenixcontact.com/it/prodotti/2904790>

Environmental product compliance

China RoHS

Environment friendly use period (EFUP)	EFUP-E
	Nessuna sostanza pericolosa al di sopra dei valori limite

EU REACH SVHC

Avviso di sostanza candidata REACH (n. CAS)	Nessuna sostanza con una percentuale di massa maggiore dello 0,1%
---	---

EF3.1 Cambiamento climatico

CO2e kg	2,159 kg CO2e
---------	---------------

Phoenix Contact 2026 © - Tutti i diritti riservati
<https://www.phoenixcontact.com>

PHOENIX CONTACT S.p.a.
Via Bellini, 39/41
20095 Cusano Milanino (MI)
+39 02 660591
info_it@phoenixcontact.com