

MINI MCR-2-V8-FLK 16 - Adattatore di sistema



2901993

<https://www.phoenixcontact.com/it/prodotti/2901993>

Si prega di notare che i dati visualizzati in questo PDF sono stati generati dal nostro catalogo online. I dati completi sono disponibili nella documentazione per l'utente. Si applicano le condizioni generali di utilizzo per i download.



Ad un solo controllore è possibile collegare otto amplificatori di isolamento MINI Analog Pro e convertitori di misura utilizzando un adattatore di sistema e un cablaggio di sistema con costi di cablaggio ridotti e completamente senza errori.

Descrizione del prodotto

L'adattatore di sistema offre una soluzione di cablaggio rapido grazie al suo innovativo concetto di innesto. È possibile collegare in modo semplice a un controllore otto convertitori di segnale MINI Analog Pro mediante cablaggio di sistema a innesto. In questo modo si riducono notevolmente i tempi e il rischio di errori rispetto al cablaggio dei singoli conduttori sul lato PLC.

Dati commerciali

Codice articolo	2901993
Pezzi/conf.	1 Pezzi
Quantità di ordinazione minima	1 Pezzi
Codice vendita	DK112Z
Codice prodotto	DK112Z
GTIN	4046356651813
Peso per pezzo (confezione inclusa)	142 g
Peso per pezzo (confezione esclusa)	132,6 g
Numero tariffa doganale	85389099
Paese di origine	DE

Dati tecnici

Caratteristiche articolo

Tipo di prodotto	Modulo di interfaccia
Famiglia di prodotti	MINI Analog Pro

Caratteristiche di isolamento: GB Standard

Categoria di sovratensione	II
Grado di inquinamento	2

Caratteristiche elettriche

Tensione di isolamento nominale	50 V _{eff}
Tensione di prova ingresso/uscita	0,5 kV

Dati di ingresso

Numero ingressi	8
Configurabile/Programmabile	no
Max. corrente d'ingresso	4 A (500 mA per canale)
Tensione d'ingresso massima	30 V

Dati di uscita

Numero uscite	8
Configurabile/Programmabile	no

Dati di collegamento

Uscita

Collegamento	Connettore maschio IDC/FLK
Numero di poli	16
Passo	2,54 mm

Dati EX

Installazione Ex (EPL)	Gc
	Div. 2

Dimensioni

Larghezza	51,1 mm
Altezza	104,1 mm
Profondità	56,8 mm

Indicazioni materiale

Colore	grigio (RAL 7042)
Materiale custodia	PBT 7 % GF V0

Condizioni ambientali e della vita elettrica

MINI MCR-2-V8-FLK 16 - Adattatore di sistema



2901993

<https://www.phoenixcontact.com/it/prodotti/2901993>

Condizioni ambientali

Grado di protezione	IP20 (Protezione contro i contatti accidentali)
Temperatura ambiente (esercizio)	-40 °C ... 70 °C
Temperatura ambiente (stoccaggio/trasporto)	-40 °C ... 70 °C
Umidità dell'aria consentita (esercizio)	5 % ... 95 %
Umidità dell'aria consentita (stoccaggio/trasporto)	5 % ... 95 %

Campo di impiego ad alta quota (≤ 2000 m)

Posizione elevata	≤ 2000 m
Temperatura ambiente (esercizio)	-40 °C ... 70 °C
Tensione di isolamento nominale	50 V AC/DC

Campo di impiego ad alta quota (≤ 3000 m)

Gamma di altezze	> 2000 m ... 3000 m
Temperatura ambiente (esercizio)	-40 °C ... 63 °C
Tensione di isolamento nominale	40 V AC/DC

Campo di impiego ad alta quota (≤ 4000 m)

Gamma di altezze	> 3000 m ... 4000 m
Temperatura ambiente (esercizio)	-40 °C ... 56 °C
Tensione di isolamento nominale	30 V AC/DC

Campo di impiego ad alta quota (≤ 5000 m)

Gamma di altezze	> 4000 m ... 5000 m
Temperatura ambiente (esercizio)	-40 °C ... 49 °C
Tensione di isolamento nominale	30 V AC/DC

Omologazioni

CE

Certificato	Conformità CE
-------------	---------------

ATEX

Siglatura	⊕ II 3 G Ex ec IIC Gc
Certificato	PxCIF16ATEX2901993U

UKCA Ex (UKEX)

Siglatura	⊕ II 3 G Ex ec IIC Gc
Certificato	PxCIF22UKEX2901993U

IECEX

Siglatura	Ex ec IIC Gc
Certificato	IECEX BVS 22.0005U

CCC / China-Ex

Siglatura	Ex ec IIC Gc
Certificato	2022122308115723

MINI MCR-2-V8-FLK 16 - Adattatore di sistema



2901993

<https://www.phoenixcontact.com/it/prodotti/2901993>

UL, USA / Canada

Siglatura	UL 61010 Listed
	Class I, Div. 2, Groups A, B, C, D T5
	Class I, Zone 2, Group IIC T5

EAC Ex

Siglatura	Ex nA IIC T4 Gc U
Certificato	BY/112 02.01 TP012 103.01 00081

Normative e prescrizioni

GB Standard

Norme/Disposizioni	GB 3836.1
	GB 3836.3

Montaggio

Posizione di installazione	a scelta
----------------------------	----------

Note

Limitazione dell'uso

Nota EMC	EMC: prodotto in classe A, vedere la dichiarazione del produttore nell'area download
----------	--

MINI MCR-2-V8-FLK 16 - Adattatore di sistema

2901993

<https://www.phoenixcontact.com/it/prodotti/2901993>

Disegni

Diagramma a blocchi

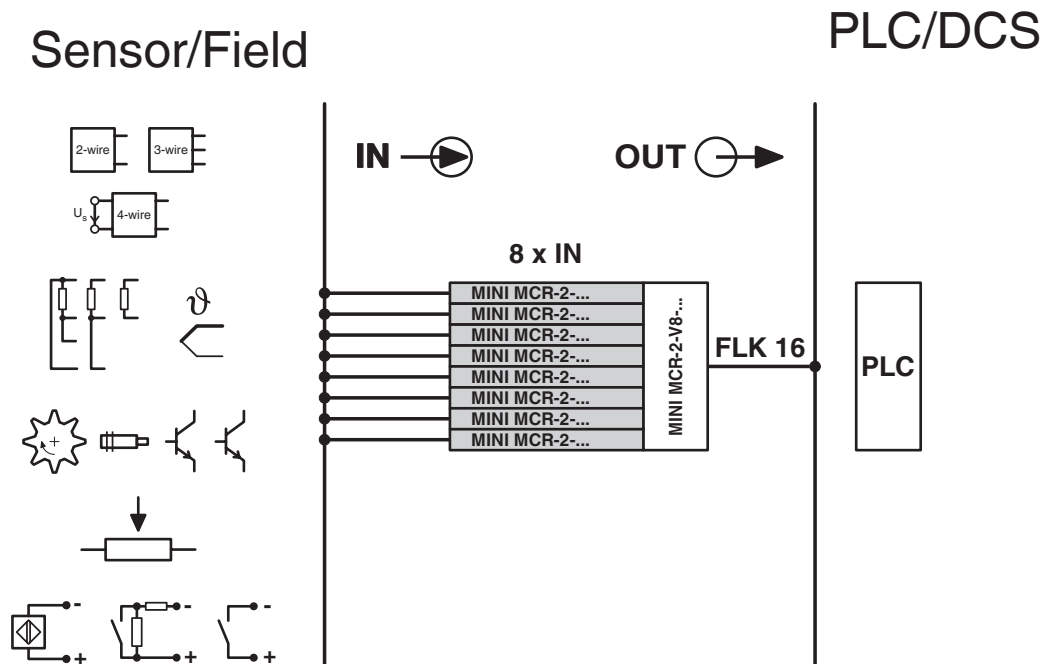

2901993

<https://www.phoenixcontact.com/it/prodotti/2901993>

Omologazioni

🔗 To download certificates, visit the product detail page: <https://www.phoenixcontact.com/it/prodotti/2901993>

 **UL Listed**
ID omologazione: E238705

 **cUL Listed**
ID omologazione: E238705

 **CCC**
ID omologazione: 2022122308115723

 **cUL Listed**
ID omologazione: E196811

 **UL Listed**
ID omologazione: E196811

 **IECEX**
ID omologazione: IECEX BVS 22.0005U

MINI MCR-2-V8-FLK 16 - Adattatore di sistema



2901993

<https://www.phoenixcontact.com/it/prodotti/2901993>

Classifiche

ECLASS

ECLASS-13.0	27141152
ECLASS-15.0	27141152

ETIM

ETIM 10.0	EC002780
-----------	----------

UNSPSC

UNSPSC 21.0	39121400
-------------	----------

Environmental product compliance

EU RoHS

Soddisfa i requisiti della direttiva RoHS

Sì, Nessuna deroga

China RoHS

Environment friendly use period (EFUP)

EFUP-E

Nessuna sostanza pericolosa al di sopra dei valori limite

EU REACH SVHC

Avviso di sostanza candidata REACH (n. CAS)

Nessuna sostanza con una percentuale di massa maggiore dello 0,1%