

FL PA SFNT 5-8 - Piastra di montaggio



2891012

<https://www.phoenixcontact.com/it/prodotti/2891012>

Si prega di notare che i dati visualizzati in questo PDF sono stati generati dal nostro catalogo online. I dati completi sono disponibili nella documentazione per l'utente. Si applicano le condizioni generali di utilizzo per i download.

Piastra di montaggio per switch SFNT



Descrizione del prodotto

Piastra di montaggio per switch SFNT a 5 e 8 porte

Dati commerciali

Codice articolo	2891012
Pezzi/conf.	1 Pezzi
Quantità di ordinazione minima	1 Pezzi
Codice vendita	DNN1ZZ
Codice prodotto	DNN1ZZ
GTIN	4046356587075
Peso per pezzo (confezione inclusa)	238 g
Peso per pezzo (confezione esclusa)	224 g
Numero tariffa doganale	76169990
Paese di origine	TW

FL PA SFNT 5-8 - Piastra di montaggio



2891012

<https://www.phoenixcontact.com/it/prodotti/2891012>

Dati tecnici

Note

Nota per l'utilizzo

Nota per l'utilizzo

Solo per l'uso industriale

Caratteristiche articolo

Tipo di prodotto

Adattatore per montaggio

Dimensioni

Disegno quotato

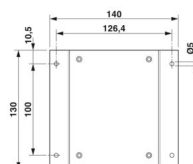

Larghezza

140 mm

Altezza

130 mm

FL PA SFNT 5-8 - Piastra di montaggio

2891012

<https://www.phoenixcontact.com/it/prodotti/2891012>



Disegni

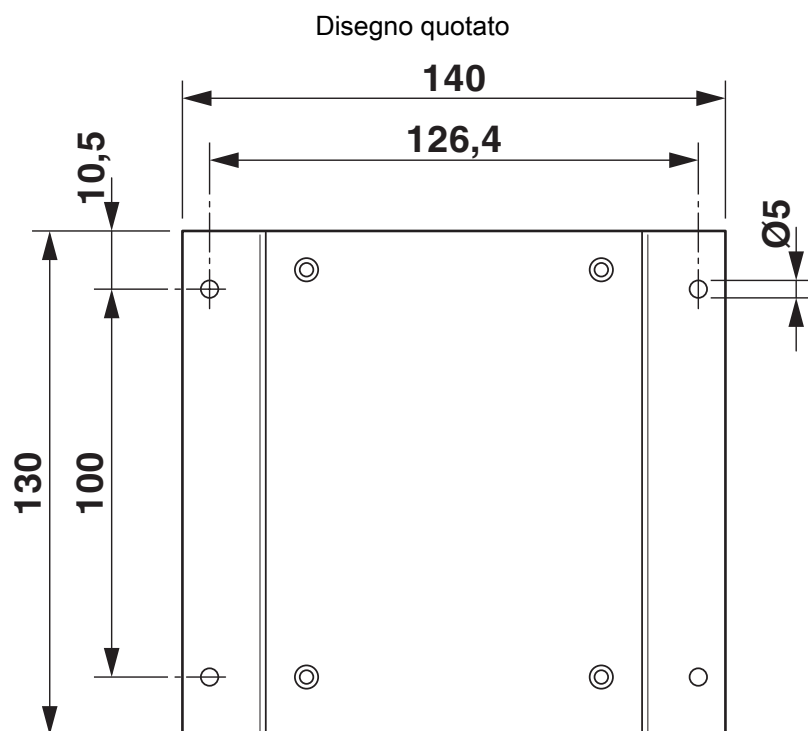

FL PA SFNT 5-8 - Piastra di montaggio



2891012

<https://www.phoenixcontact.com/it/prodotti/2891012>

Classifiche

ECLASS

ECLASS-13.0

27371392

ETIM

ETIM 9.0

EC002498

UNSPSC

UNSPSC 21.0

39121100

2891012

<https://www.phoenixcontact.com/it/prodotti/2891012>

Environmental product compliance

EU RoHS

Soddisfa i requisiti della direttiva RoHS	Sì, Nessuna deroga
---	--------------------

China RoHS

Environment friendly use period (EFUP)	EFUP-E
	Nessuna sostanza pericolosa al di sopra dei valori limite

EU REACH SVHC

Avviso di sostanza candidata REACH (n. CAS)	Nessuna sostanza con una percentuale di massa maggiore dello 0,1%
---	---

Phoenix Contact 2026 © - Tutti i diritti riservati
<https://www.phoenixcontact.com>

PHOENIX CONTACT S.p.a.
Via Bellini, 39/41
20095 Cusano Milanino (MI)
+39 02 660591
info_it@phoenixcontact.com