

CTM 1X2-110AC - Spina di protezione contro la sovratensione



2838539

<https://www.phoenixcontact.com/it/prodotti/2838539>

Si prega di notare che i dati visualizzati in questo PDF sono stati generati dal nostro catalogo online. I dati completi sono disponibili nella documentazione per l'utente. Si applicano le condizioni generali di utilizzo per i download.



Connettore LSA-PLUS (COMTRAB CTM) per circuiti del segnale privi di potenziale, per la protezione dei fili doppi delle interfacce per telecomunicazioni analogiche e digitali (fino a 50 MBit/s). Tensione nominale: 110 V AC

I vantaggi

- Soluzione a ingombro ridotto grazie alla struttura di piccole dimensioni
- Possibilità d'impiego flessibili grazie alla spina estraibile modulare
- Utilizzabile nei listelli di separazione e commutazione LSA-PLUS o CT-TERMIBLOCK mediante la tecnologia di connessione adattata

Dati commerciali

Codice articolo	2838539
Pezzi/conf.	10 Pezzi
Quantità di ordinazione minima	1 Pezzi
Codice vendita	CL3211
Codice prodotto	CL3211
GTIN	4017918819569
Peso per pezzo (confezione inclusa)	9,9 g
Peso per pezzo (confezione esclusa)	9,9 g
Numero tariffa doganale	85363010
Paese di origine	DE

CTM 1X2-110AC - Spina di protezione contro la sovratensione

2838539

<https://www.phoenixcontact.com/it/prodotti/2838539>

Dati tecnici

Caratteristiche articolo

Tipo di prodotto	Protezione contro le sovratensioni per i sistemi informatici
Famiglia di prodotti	COMTRAB
Classe di prova IEC	B2
	C1
	C2
	C3
	D1
Tipo	Modulo LSA-PLUS
Segnalazione protezione contro le sovratensioni guasta	nessuna
Scaricatore testabile con CHECKMASTER da versione software:	da rev. soft. 1.10
Coppia di fili per modulo	1

Caratteristiche di isolamento

Categoria di sovratensione	II
Grado di inquinamento	2

Caratteristiche elettriche

Tensione nominale U_N	110 V AC
-------------------------	----------

Dati di collegamento

Collegamento	Innestabile nel COMTRAB-TERMIBLOCK e nelle barre di separazione e di attivazione LSA-PLUS.
--------------	--

Interfacce

Velocità di trasmissione	42 MBit/s
--------------------------	-----------

Dimensioni

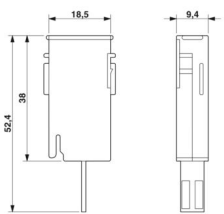
Disegno quotato	
Larghezza	9,4 mm
Altezza	21 mm
Profondità	52,4 mm

Indicazioni materiale

Colore	nero (RAL 9005)
	color rame
Classe di combustibilità a norma UL 94	V-0

CTM 1X2-110AC - Spina di protezione contro la sovratensione



2838539

<https://www.phoenixcontact.com/it/prodotti/2838539>

Materiale custodia	PA 6.6
--------------------	--------

Caratteristiche meccaniche

Dati meccanici

Parete laterale aperta	No
------------------------	----

Circuito di protezione

Direzione di azione	Line-Line & Line-Earth Ground
Tensione nominale U_N	110 V AC
Tensione massima continuativa U_C	60 V DC 125 V AC
Corrente nominale	380 mA AC (25 °C) 150 mA DC (25 °C)
Corrente attiva di esercizio I_C a U_C	$\leq 5 \mu\text{A}$ (nel circuito di segnale)
Corrente conduttori di terra I_{PE}	$\leq 2 \mu\text{A}$ (per conduttore)
Corrente nominale dispersa I_n (8/20) μs (filo-filo)	5 kA
Corrente nominale dispersa I_n (8/20) μs (filo-terra)	5 kA
Corrente dispersa a impulsi I_{imp} (10/350) μs (conduttore-terra)	1 kA
Corrente dispersa I_{Total} (8/20) μs	10 kA
Corrente dispersa I_{Total} (10/350) μs	2,5 kA
Corrente ad impulsi nominale I_{an} (10/1000) μs (filo-filo)	100 A
Corrente ad impulsi nominale I_{an} (10/1000) μs (filo-terra)	100 A
Limitazione di tensione in uscita a 1KV/ μs (filo-filo) spike	≤ 260 V
Limitazione di tensione in uscita a 1KV/ μs (filo-terra) spike	≤ 800 V
Tensione residua a I_n (filo-filo)	≤ 10 V
Tensione residua a I_n (filo-terra)	≤ 55 V
Tensione residua con I_{an} (10/1000) μs (conduttore-conduttore)	≤ 10 V
Tensione residua con I_{an} (10/1000) μs (conduttore-terra)	≤ 12 V
Livello di protezione U_p (conduttore-conduttore)	≤ 260 V (C2 - 10 kV / 5 kA) ≤ 260 V (C3 - 100 A)
Livello di protezione U_p (conduttore-terra)	≤ 800 V (C2 - 10 kV / 5 kA) ≤ 800 V (C3 - 100 A)
Livello di protezione U_p statico (conduttore-conduttore)	≤ 10 V (C2 - 10 kV / 5 kA) ≤ 10 V (C3 - 100 A)
Livello di protezione U_p statico (conduttore-terra)	≤ 60 V (C2 - 10 kV / 5 kA) ≤ 12 V (C3 - 100 A)
Tempo di eccitazione t_A (filo-filo)	≤ 1 ns
Tempo di eccitazione t_A (filo-terra)	≤ 100 ns
Attenuazione d'inserzione aE, simm.	tip. 0,3 dB ($\leq 1,8$ MHz / 100 Ω)
Frequenza limite fg (3 dB), simm. nel sistema a 100 Ω	tip. 20 MHz
Capacità (filo-filo)	tip. 100 pF
Resistenza per percorso	3,3 Ω 20 %
Segnalazione protezione contro le sovratensioni guasta	nessuna
Prefusibile necessario massimo	150 mA (T / IEC 60127-2/3)

CTM 1X2-110AC - Spina di protezione contro la sovratensione



2838539

<https://www.phoenixcontact.com/it/prodotti/2838539>

Resistenza corrente impulsiva (conduttore-conduttore)	B2 - 4 kV / 100 A
	C2 - 10 kV / 5 kA
	C3 - 100 A
Resistenza corrente impulsiva (conduttore-terra)	B2 - 4 kV / 100 A
	C2 - 10 kV / 5 kA
	C3 - 100 A
	D1 - 1 kA
Resistenza alla corrente alternata (conduttore-terra)	5 A - 1 s

Condizioni ambientali e della vita elettrica

Condizioni ambientali

Grado di protezione	IP20
Temperatura ambiente (esercizio)	-25 °C ... 75 °C
Posizione elevata	≤ 2000 m (s.l.m.)

Normative e prescrizioni

Norme/disposizioni	IEC 61643-21
Nota	2000 + rettifica 2001 + A1:2008, modificato + A2:2012
Norme/disposizioni	EN 61643-21
Nota	2001 + A1:2009 + A2:2013

Montaggio

Tipo di montaggio	su CT-TERMIBLOCK e barra di separazione LSA-PLUS
-------------------	--

CTM 1X2-110AC - Spina di protezione contro la sovratensione

2838539

<https://www.phoenixcontact.com/it/prodotti/2838539>

Disegni

Disegno quotato

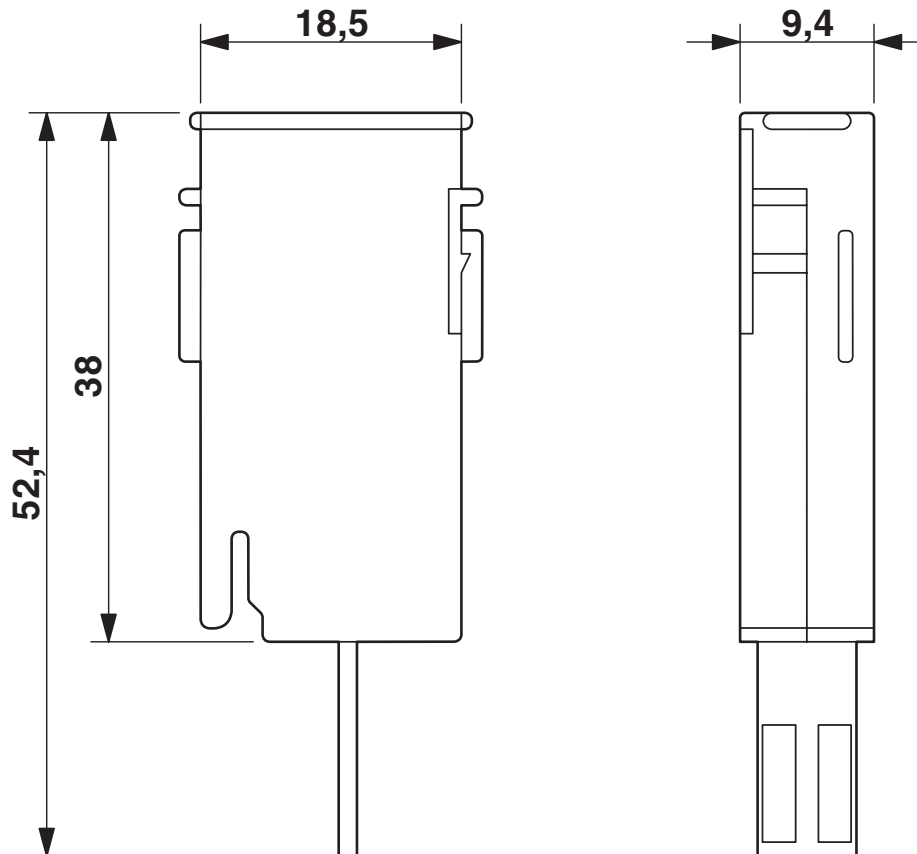

Diagramma

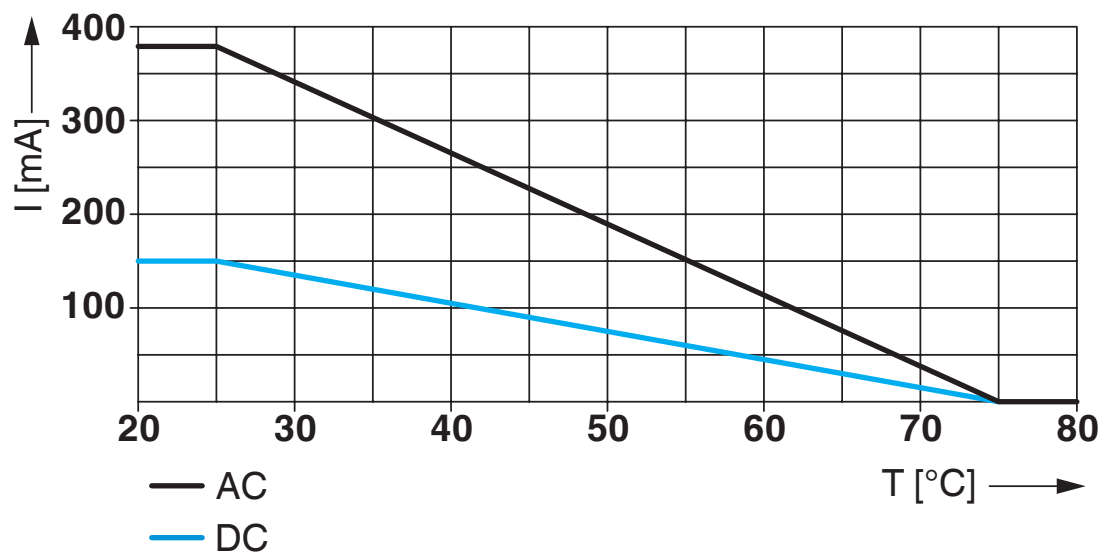

CTM 1X2-110AC - Spina di protezione contro la sovratensione

2838539

<https://www.phoenixcontact.com/it/prodotti/2838539>

Schema di collegamento

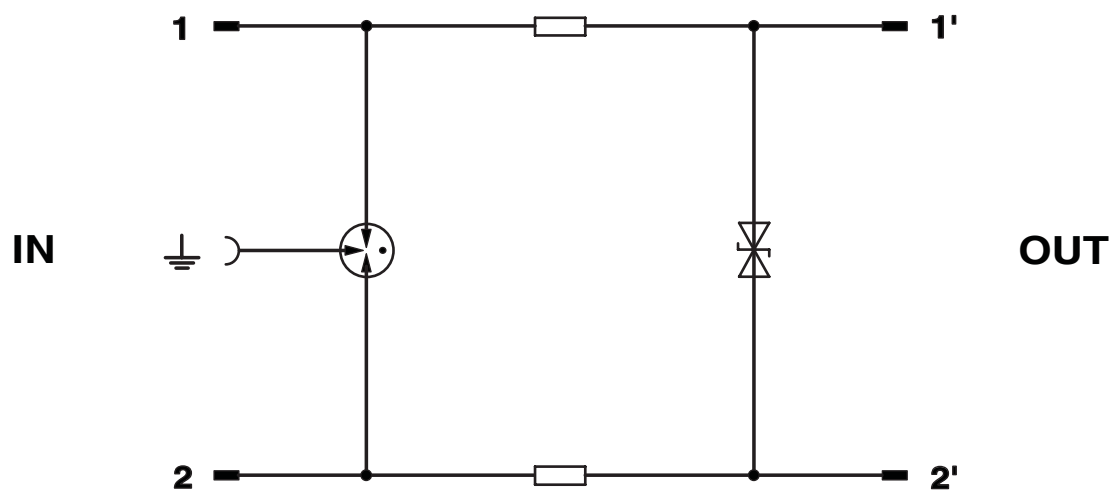

CTM 1X2-110AC - Spina di protezione contro la sovratensione



2838539

<https://www.phoenixcontact.com/it/prodotti/2838539>

Omologazioni

🔗 To download certificates, visit the product detail page: <https://www.phoenixcontact.com/it/prodotti/2838539>



UL Listed

ID omologazione: FILE E 138168

CTM 1X2-110AC - Spina di protezione contro la sovratensione



2838539

<https://www.phoenixcontact.com/it/prodotti/2838539>

Classifiche

ECLASS

ECLASS-13.0	27171501
ECLASS-15.0	27171501

ETIM

ETIM 10.0	EC001466
-----------	----------

UNSPSC

UNSPSC 21.0	39121600
-------------	----------

CTM 1X2-110AC - Spina di protezione contro la sovratensione



2838539

<https://www.phoenixcontact.com/it/prodotti/2838539>

Environmental product compliance

EU RoHS

Soddisfa i requisiti della direttiva RoHS	Sì
con eccezione delle deroghe, se note	7(a), 7(c)-I

China RoHS

Environment friendly use period (EFUP)	EFUP-50
	Una tabella per la dichiarazione China RoHS in base all'articolo è disponibile nell'area di download di ciascun articolo alla voce "Dichiarazione del produttore". Per tutti gli articoli con EFUP-E non viene allestita né richiesta alcuna tabella per la dichiarazione China RoHS.

EU REACH SVHC

Avviso di sostanza candidata REACH (n. CAS)	Lead(n. CAS: 7439-92-1)
SCIP	175f04d9-e65e-4189-a01e-f824d657583b

EF3.1 Cambiamento climatico

CO2e kg	1,78 kg CO2e
---------	--------------

Phoenix Contact 2026 © - Tutti i diritti riservati
<https://www.phoenixcontact.com>

PHOENIX CONTACT S.p.a.
Via Bellini, 39/41
20095 Cusano Milanino (MI)
+39 02 660591
info_it@phoenixcontact.com