

2781453

<https://www.phoenixcontact.com/it/prodotti/2781453>

Si prega di notare che i dati visualizzati in questo PDF sono stati generati dal nostro catalogo online. I dati completi sono disponibili nella documentazione per l'utente. Si applicano le condizioni generali di utilizzo per i download.



Custodia per elettronica, per l'inserimento di una scheda c.s., con connettore maschio Combicon a 12 poli

Dati commerciali

Codice articolo	2781453
Pezzi/conf.	10 Pezzi
Quantità di ordinazione minima	10 Pezzi
Codice vendita	ACHCC
Codice prodotto	ACHCC
GTIN	4017918068967
Peso per pezzo (confezione inclusa)	52,07 g
Peso per pezzo (confezione esclusa)	45,5 g
Numero tariffa doganale	85366990
Paese di origine	DE

Dati tecnici

Caratteristiche articolo

Tipo di prodotto	Custodia completa
Tipo di custodia	Custodie per guide DIN
Tipo di custodia	Custodia di supporto
Serie di custodie	UEGM
Famiglia di prodotti	UEGM-MSTB
Tipo	Connessione integrata, custodia integrata
Numero di poli	12
Apertura di ventilazione disponibile	no

Dimensioni

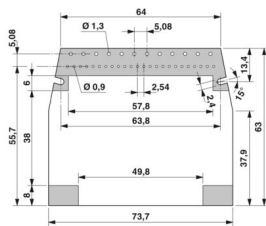
Disegno quotato	
Larghezza	25 mm
Altezza di installazione	90,5 mm
Altezza NS 35/7,5	90,5 mm
Profondità	79 mm
Lunghezza	79 mm

Indicazioni materiale

Colore (Custodia)	verde (RAL 6021)
Materiale Custodia	PA
Classe di combustibilità a norma UL 94	V2

Condizioni ambientali e della vita elettrica

Condizioni ambientali

Temperatura ambiente (esercizio)	-40 °C ... 105 °C
----------------------------------	-------------------

Montaggio

Tipo di montaggio	Montaggio su guida DIN
-------------------	------------------------

Disegni

Disegno quotato

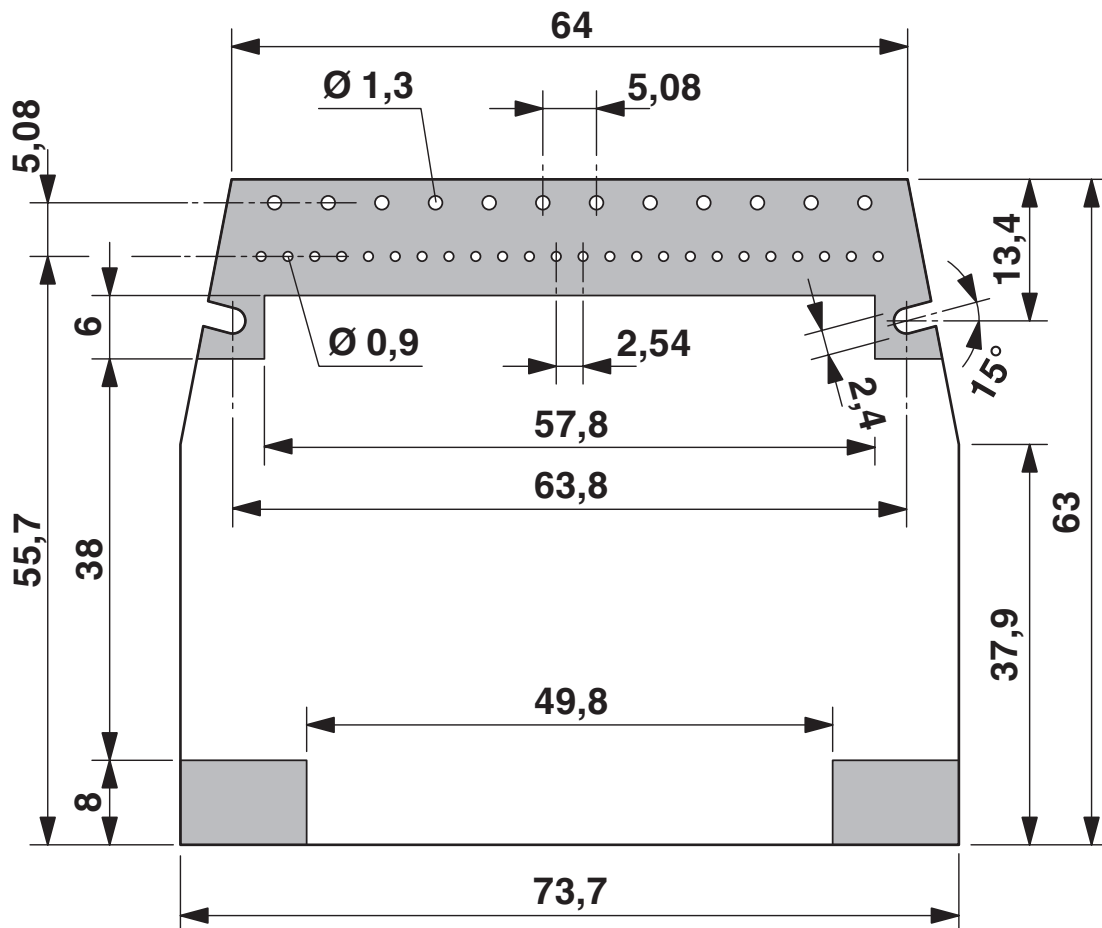

UEGM-MSTB - Custodie per l'elettronica

2781453

<https://www.phoenixcontact.com/it/prodotti/2781453>



Disegno quotato

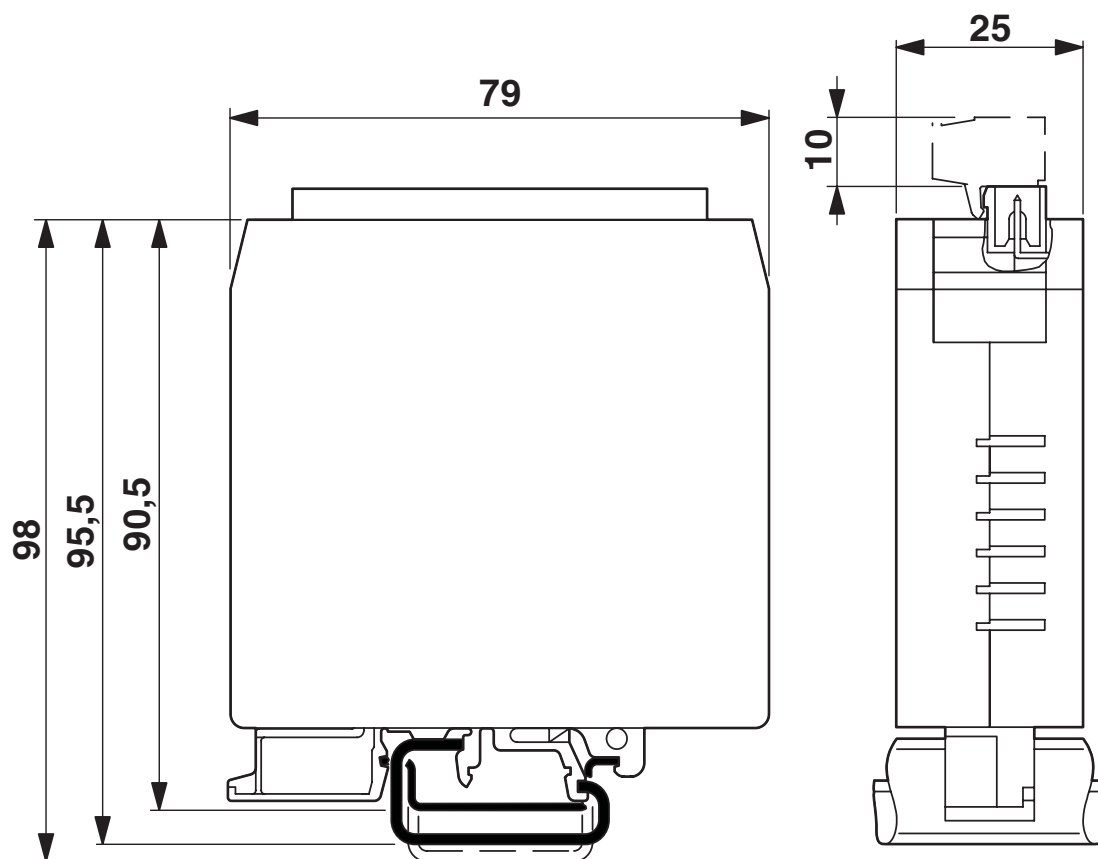

Disegno quotato

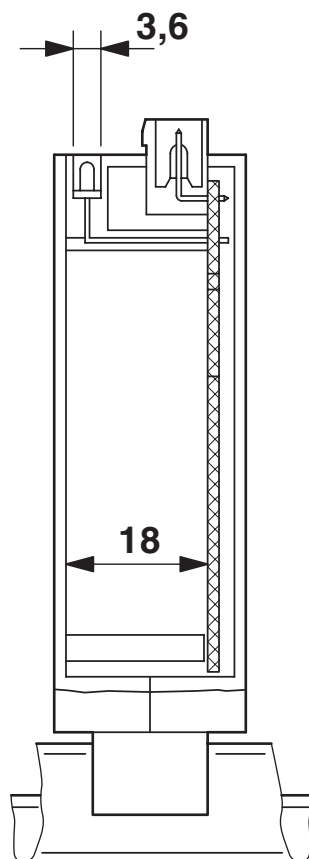

Altezza massima dei componenti sulla scheda c.s.

Disegno esploso

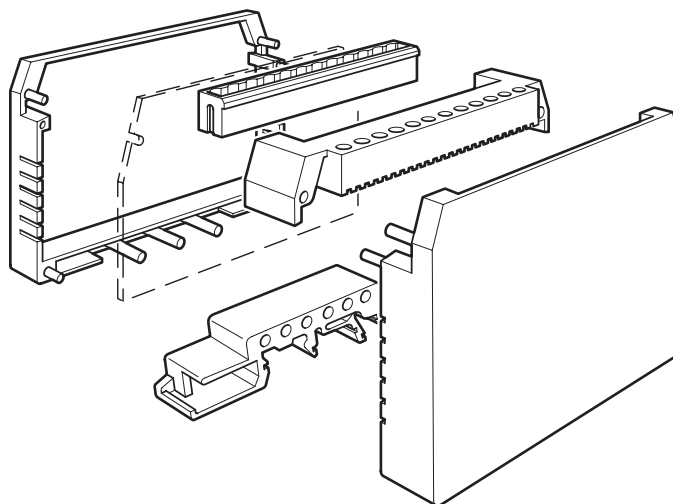

UEGM-MSTB - Custodie per l'elettronica



2781453

<https://www.phoenixcontact.com/it/prodotti/2781453>

Omologazioni

🔗 To download certificates, visit the product detail page: <https://www.phoenixcontact.com/it/prodotti/2781453>



UL Recognized

ID omologazione: E240868

2781453

<https://www.phoenixcontact.com/it/prodotti/2781453>

Classifiche

ECLASS

ECLASS-13.0	27190301
ECLASS-15.0	27190301

ETIM

ETIM 10.0	EC001031
-----------	----------

UNSPSC

UNSPSC 21.0	31261500
-------------	----------

Environmental product compliance

EU RoHS

Soddisfa i requisiti della direttiva RoHS

Sì, Nessuna deroga

China RoHS

Environment friendly use period (EFUP)

EFUP-E

Nessuna sostanza pericolosa al di sopra dei valori limite

EU REACH SVHC

Avviso di sostanza candidata REACH (n. CAS)

Nessuna sostanza con una percentuale di massa maggiore dello 0,1%