

PP-RJ-SCC - Patch panel

2703018

<https://www.phoenixcontact.com/it/prodotti/2703018>



Si prega di notare che i dati visualizzati in questo PDF sono stati generati dal nostro catalogo online. I dati completi sono disponibili nella documentazione per l'utente. Si applicano le condizioni generali di utilizzo per i download.



Vista da sopra a destra,
coperchio aperto

Patch panel, connettore femmina RJ45 su morsetti componibili Push-in, CAT5e, 10/100/1000 MBit/s, adattatore per guida DIN, IP20, collegamento schermatura con sistema antitrazione

Descrizione del prodotto

Il prodotto è il successore di FL-PP-RJ45-SCC, codice articolo 2901642. I Patch Panel Ethernet consentono una connessione semplice e veloce tra il cablaggio in campo e il quadro elettrico. Gli adattatori di connessione passivi sono un'alternativa pratica al confezionamento in loco di connettori RJ45.

I vantaggi

- Range di temperatura esteso da -40 °C ... +75 °C
- Connessione rapida del cavo di campo
- Vano del cablaggio coperto dal coperchio frontale
- Contatto di schermatura senza l'utilizzo di utensili con scarico della trazione
- Compatibile con PoE secondo IEEE 802.3bt, tipo 4



Dati commerciali

Codice articolo	2703018
Pezzi/conf.	10 Pezzi
Quantità di ordinazione minima	1 Pezzi
Codice vendita	DNC334
Codice prodotto	DNC334
GTIN	4055626462882

PP-RJ-SCC - Patch panel

2703018

<https://www.phoenixcontact.com/it/prodotti/2703018>



Peso per pezzo (confezione inclusa)	65,49 g
Peso per pezzo (confezione esclusa)	62,63 g
Numero tariffa doganale	85369010
Paese di origine	DE

Dati tecnici

Note

Nota per l'utilizzo

Nota per l'utilizzo	Solo per l'uso industriale
---------------------	----------------------------

Limitazione dell'uso

Indicazioni CCCex	In Cina non è consentito l'utilizzo nelle zone a potenziale rischio di esplosione.
-------------------	--

Caratteristiche articolo

Tipo di prodotto	Patchpanel
MTTF	105699 Anni

Caratteristiche di isolamento

Categoria di sovratensione	II
Grado di inquinamento	2

Caratteristiche elettriche

Potenza dissipata massima in condizioni nominali	0 W (componente passivo, non richiede tensione di alimentazione)
Tensione di isolamento nominale	85 V DC

Interfacce

Dati: Interfaccia Ethernet, 10/100/1000Base-T(X) secondo IEEE 802.3

Velocità di trasmissione seriale	10/100/1000 MBit/s
Frequenza	125 MHz
Collegamento	Connessione Push-in
Nota sul tipo di connessione	CAT5e
Assegnazione poli	1:1
Lunghezza di trasmissione	100 m (Con cavi patch)
Cavo unipolare/Punto di collegamento rigido	0,2 mm ² ... 1,5 mm ²
Cavo unipolare/Punto di collegamento flessibile	0,2 mm ² ... 1,5 mm ²
Sezione conduttore flessibile con capocorda montato e collare in plastica	0,25 mm ² ... 1,5 mm ² (solo in combinazione con CRIMPFOX 6)
Sezione del conduttore flessibile con capocorda senza collare in plastica	0,25 mm ² ... 1,5 mm ² (solo in combinazione con CRIMPFOX 6)
Sezione max. del conduttore flessibile AWG	16
Sezione min. conduttore flessibile AWG	26
Cavo unipolare/punto di connessione rigido AWG max.	16
Cavo unipolare/punto di connessione rigido AWG min.	26
Lunghezza del tratto da spelare	8 mm
Mezzo trasmissivo	Rame
Tensione nominale in uscita	< 57 V DC
Potenza di uscita massima	60 W

PP-RJ-SCC - Patch panel



2703018

<https://www.phoenixcontact.com/it/prodotti/2703018>

Corrente di uscita massima	725 mA (Per canale)
Dati: Interfaccia Ethernet, 10/100/1000Base-T(X) secondo IEEE 802.3	
Collegamento	Connettore femmina RJ45

Dimensioni

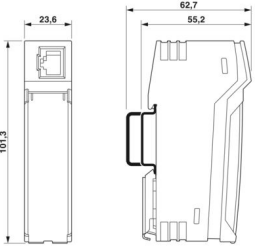
Disegno quotato	
Larghezza	23,8 mm
Altezza	101,3 mm
Profondità	50 mm

Indicazioni materiale

Colore (Custodia)	grigio chiaro (RAL 7035)
Materiale (Custodia)	Plastica
Classe di combustibilità a norma UL 94	V0

Cavo / linea

Diametro esterno conduttore	5,5 mm ... 6,5 mm
-----------------------------	-------------------

Controlli meccanici

Resistenza alle vibrazioni secondo EN 60068-2-6/IEC 60068-2-6	: 10 Hz ... 57 Hz, ampiezza $\pm 3,5$ mm, 57 Hz ... 150 Hz, 5g
Urti secondo EN 60068-2-27/IEC 60068-2-27	: 30 g per 11 ms, tre urti in ogni direzione
Urti continui secondo EN 60068-2-27/IEC 60068-2-27	: 10 g per 16 ms, 1000 urti in ogni direzione

Condizioni ambientali e della vita elettrica

Condizioni ambientali	
Grado di protezione	IP20 (Dichiarazione del produttore)
Temperatura ambiente (esercizio)	-40 °C ... 75 °C
Temperatura ambiente (stoccaggio/trasporto)	-40 °C ... 85 °C
Posizione elevata	≤ 5000 m (Per le limitazioni, vedere la dichiarazione del produttore per il funzionamento in quota)
Umidità dell'aria consentita (esercizio)	10 % ... 95 % (senza condensa)

Omologazioni

CE	
Certificato	Conformità CE

UL	
----	--

PP-RJ-SCC - Patch panel

2703018

<https://www.phoenixcontact.com/it/prodotti/2703018>



Siglatura	UL 61010 Listed
-----------	-----------------

Montaggio

Tipo di montaggio	Montaggio su guida, fisso
Nota per il montaggio	Il prodotto si inserisce a scatto su tutte le guide DIN da 35 mm secondo EN 60715.

PP-RJ-SCC - Patch panel

2703018

<https://www.phoenixcontact.com/it/prodotti/2703018>



Disegni

Disegno quotato

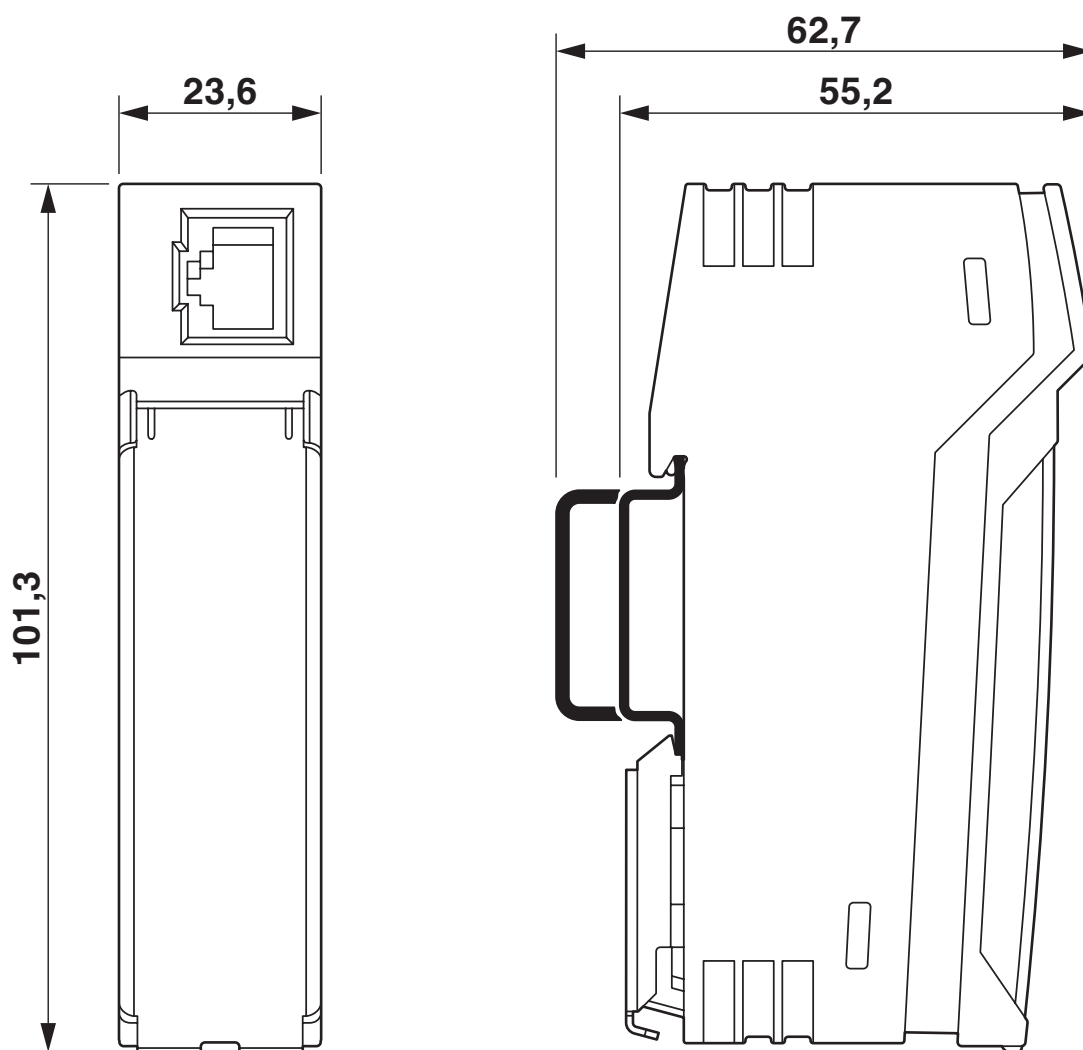

Custodia compatta

PP-RJ-SCC - Patch panel

2703018

<https://www.phoenixcontact.com/it/prodotti/2703018>

Disegno schema

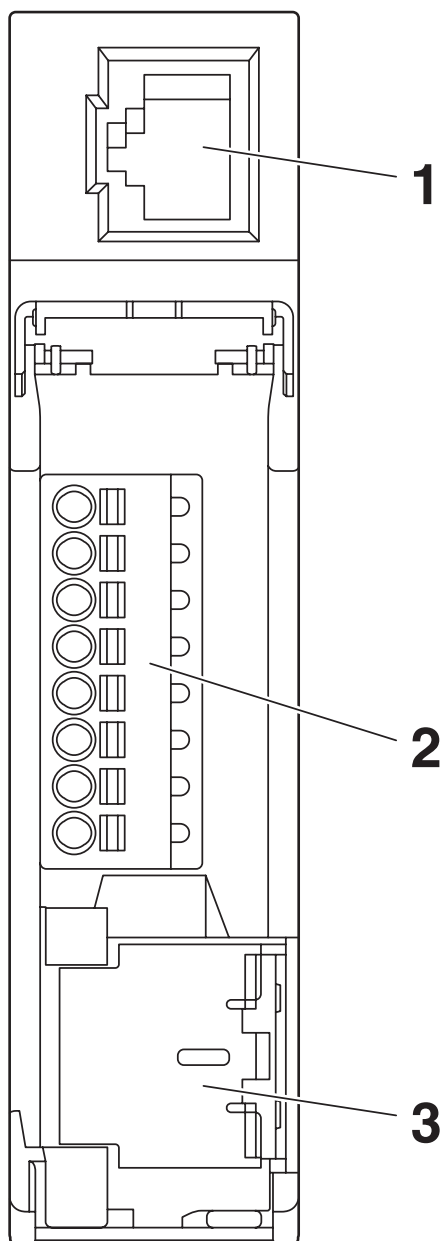

Vista anteriore

Disegno schema

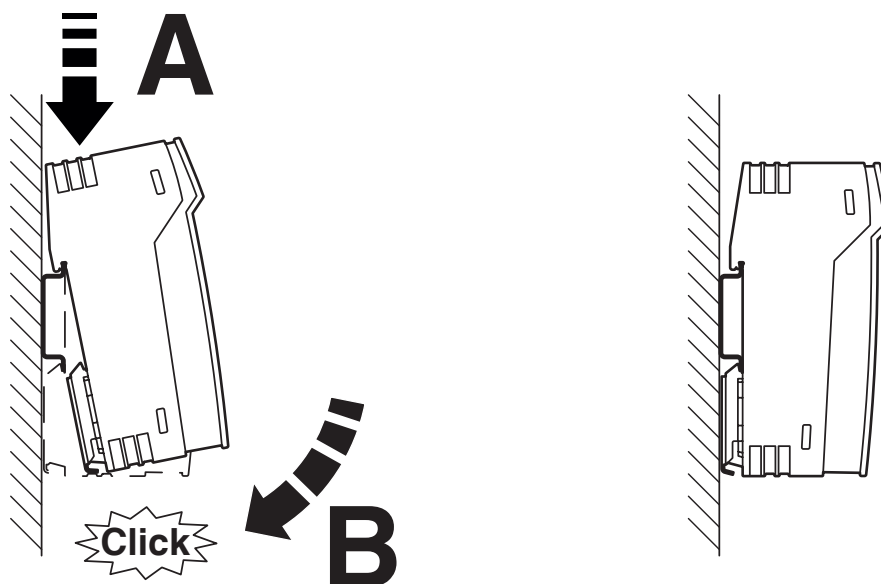

Montaggio su guida DIN

Disegno schema

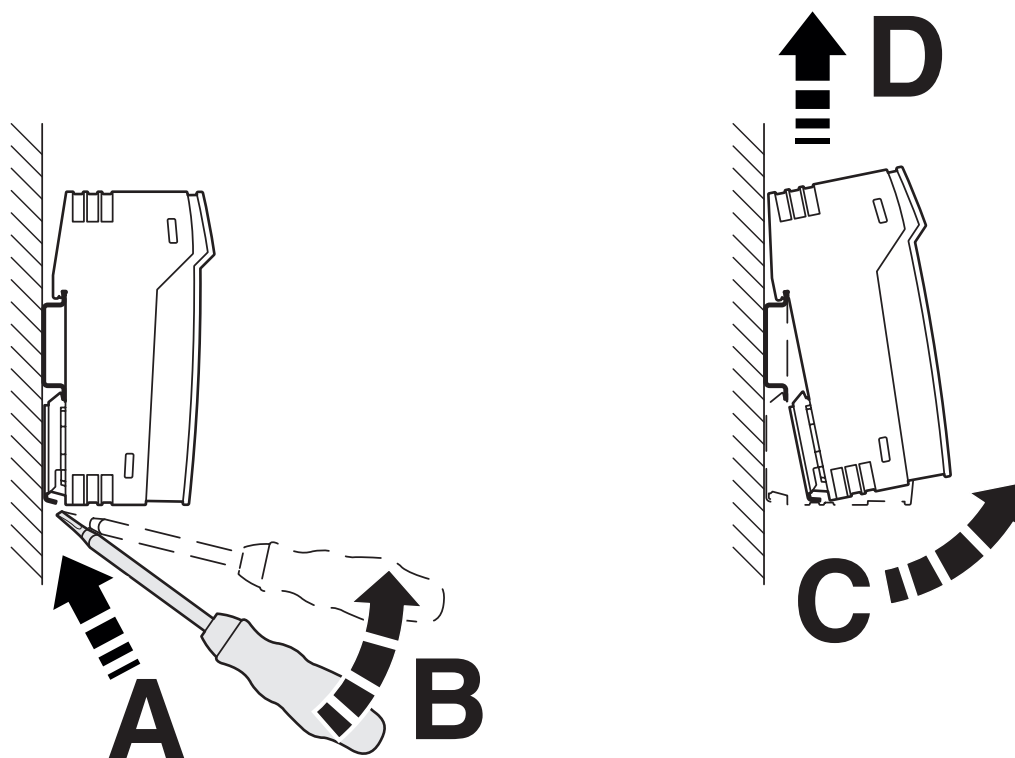

Smontaggio

Disegno schema

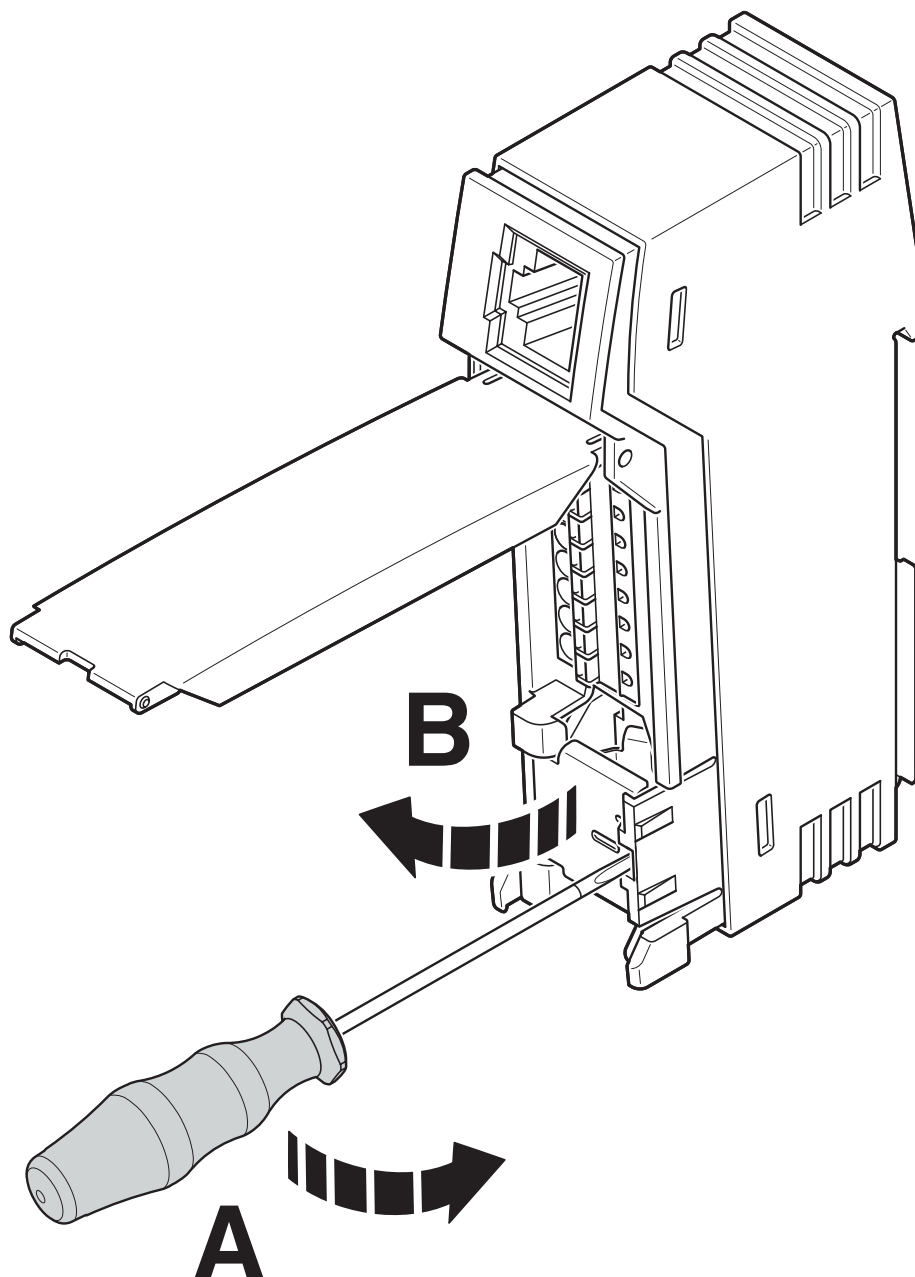

Aprire le molle elastiche di contatto

PP-RJ-SCC - Patch panel

2703018

<https://www.phoenixcontact.com/it/prodotti/2703018>



Disegno schema

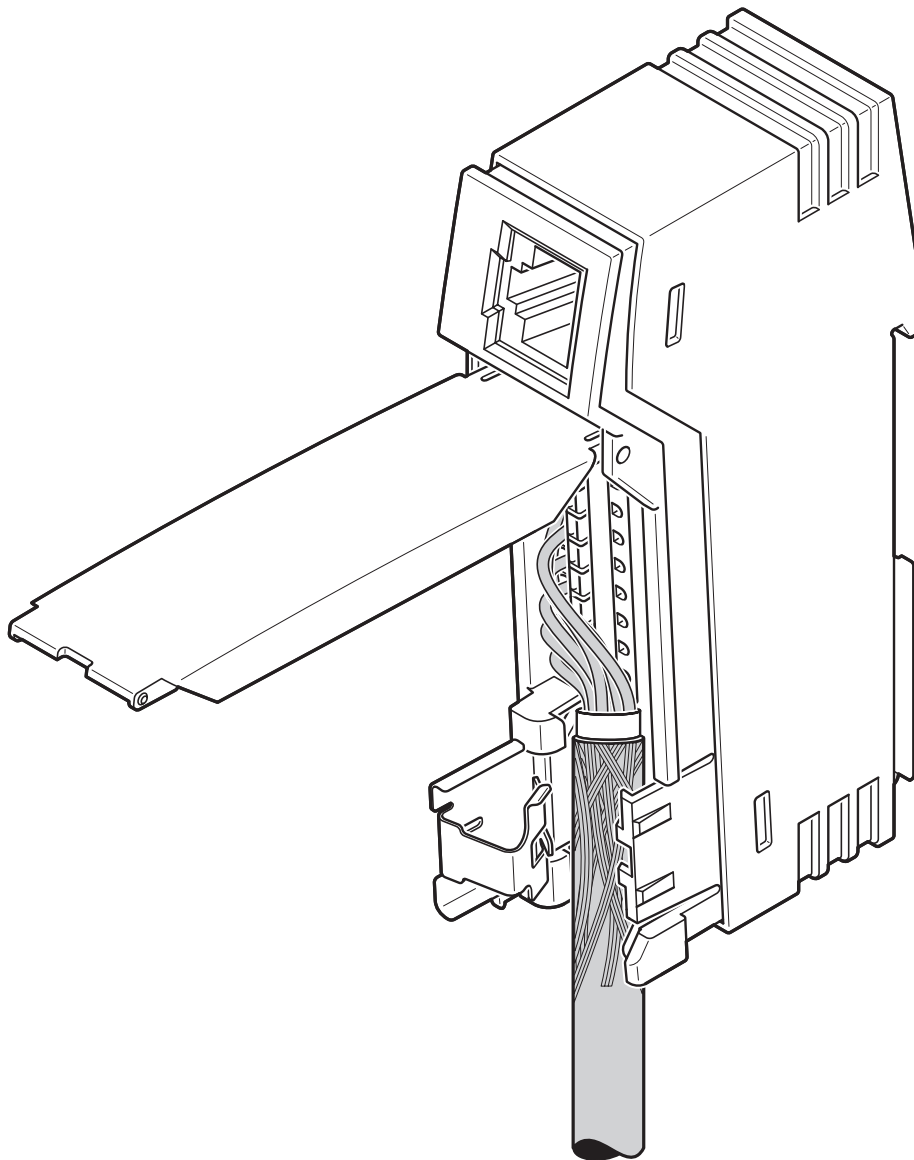

Introduzione del cavo

Disegno schema

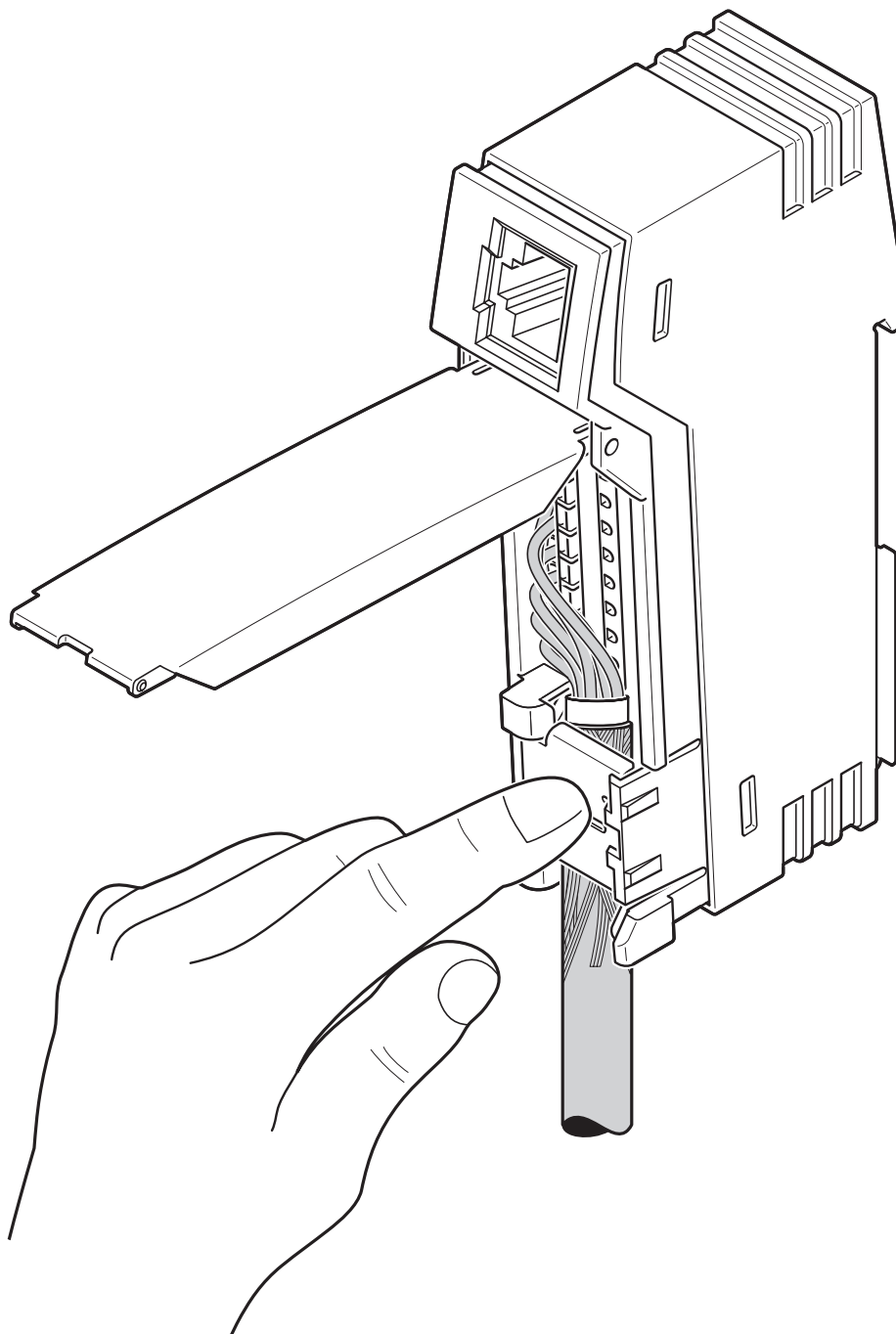

Chiudere le molle elastiche di contatto

PP-RJ-SCC - Patch panel

2703018

<https://www.phoenixcontact.com/it/prodotti/2703018>



Disegno schema

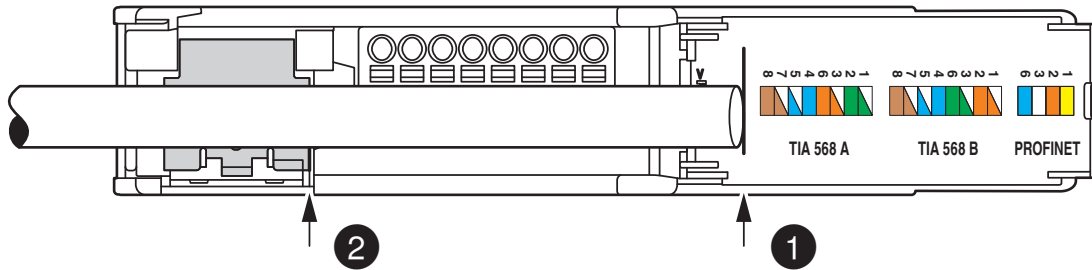

Lunghezza di spelatura

Schema di collegamento

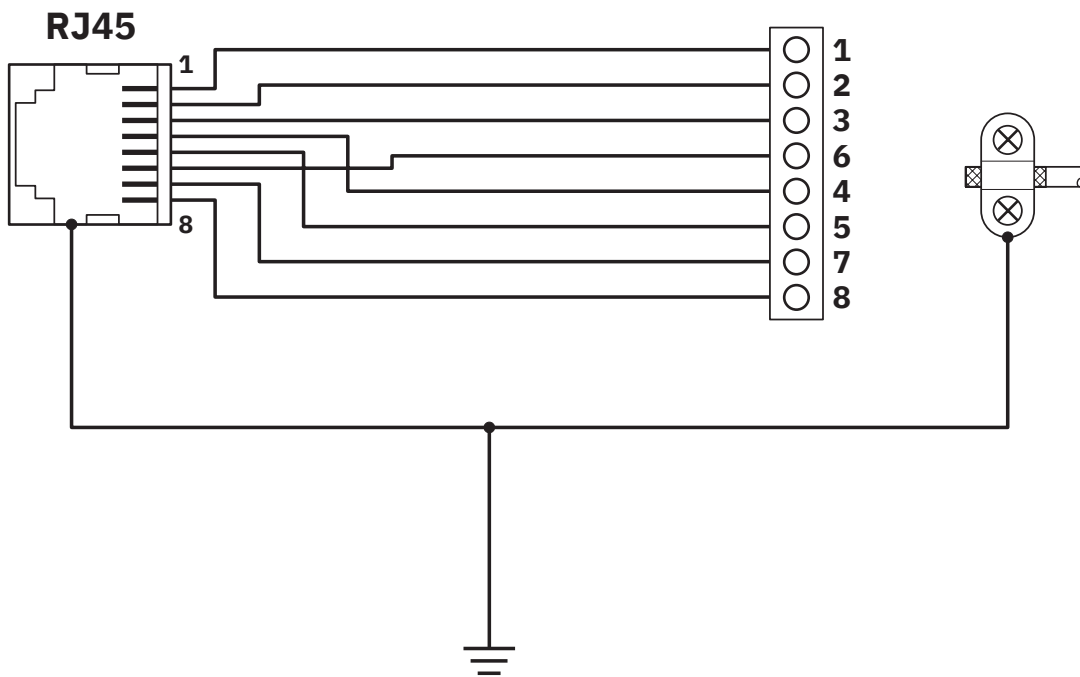

PP-RJ-SCC - Patch panel

2703018

<https://www.phoenixcontact.com/it/prodotti/2703018>



Omologazioni

🔗 To download certificates, visit the product detail page: <https://www.phoenixcontact.com/it/prodotti/2703018>



cULus Listed

ID omologazione: E238705

PP-RJ-SCC - Patch panel

2703018

<https://www.phoenixcontact.com/it/prodotti/2703018>



Classifiche

ECLASS

ECLASS-13.0	19170112
ECLASS-15.0	19170112

ETIM

ETIM 10.0	EC001128
-----------	----------

UNSPSC

UNSPSC 21.0	43223300
-------------	----------

PP-RJ-SCC - Patch panel

2703018

<https://www.phoenixcontact.com/it/prodotti/2703018>



Environmental product compliance

China RoHS

Environment friendly use period (EFUP)	EFUP-E
	Nessuna sostanza pericolosa al di sopra dei valori limite

EU REACH SVHC

Avviso di sostanza candidata REACH (n. CAS)	Nessuna sostanza con una percentuale di massa maggiore dello 0,1%
---	---

Phoenix Contact 2026 © - Tutti i diritti riservati

<https://www.phoenixcontact.com>

PHOENIX CONTACT S.p.a.

Via Bellini, 39/41

20095 Cusano Milanino (MI)

+39 02 660591

info_it@phoenixcontact.com