

# IL EC BK-PAC - Accoppiatore bus



2702507

<https://www.phoenixcontact.com/it/prodotti/2702507>

Si prega di notare che i dati visualizzati in questo PDF sono stati generati dal nostro catalogo online. I dati completi sono disponibili nella documentazione per l'utente. Si applicano le condizioni generali di utilizzo per i download.



Inline, Accoppiatore bus, EtherCAT®, Connettore femmina RJ45, velocità di trasmissione nel bus locale: 500 kBit/s / 2 MBit/s, grado di protezione: IP20, connettore Inline e cartellini di siglatura incl.

## Descrizione del prodotto

L'accoppiatore bus è pensato per l'impiego in una rete EtherCAT® e rappresenta l'elemento di connessione al sistema I/O Inline. All'accoppiatore bus possono essere affiancati fino a 63 utenti Inline. EtherCAT® è un marchio registrato e una tecnologia brevettata concessa in licenza da Beckhoff Automation GmbH, Germania. Per l'integrazione della stazione Inline nel sistema di programmazione è disponibile il rispettivo file ESI. Questo file può essere scaricato al seguente indirizzo: [www.phoenixcontact.net/product/2702507](http://www.phoenixcontact.net/product/2702507)

## I vantaggi

- 2 connessioni RJ45
- Indirizzamento automatico
- Figura della stazione come dispositivo modulare EtherCAT® mediante Modular Device Profile (MDP)
- Comunicazione dati aciclica (protocolli Mailbox)
- SafetyBridge V3 supportato
- Aggiornamento firmware

## Dati commerciali

Codice articolo	2702507
Pezzi/conf.	1 Pezzi
Quantità di ordinazione minima	1 Pezzi
Codice vendita	DRI11E
Codice prodotto	DRI11E
GTIN	4055626258683
Peso per pezzo (confezione inclusa)	156,3 g
Peso per pezzo (confezione esclusa)	133 g
Numero tariffa doganale	85176200
Paese di origine	DE

# IL EC BK-PAC - Accoppiatore bus

2702507

<https://www.phoenixcontact.com/it/prodotti/2702507>

## Dati tecnici

### Dimensioni

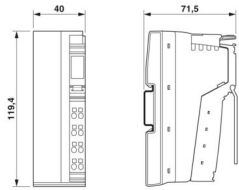
Disegno quotato	
Larghezza	40 mm
Altezza	119,4 mm
Profondità	71,5 mm
Nota sulle dimensioni	Dimensioni

### Note

#### Nota per l'utilizzo

Nota per l'utilizzo	Solo per l'uso industriale
---------------------	----------------------------

### Interfacce

#### EtherCAT®

Numero di interfacce	2
Collegamento	Connettore femmina RJ45
Nota sul tipo di connessione	Autonegoziatione e autocrossing
Velocità di trasmissione	100 MBit/s (Full duplex)
Fisica di trasmissione	Ethernet in RJ45-Twisted-Pair

#### bus locale Inline

Numero di interfacce	1
Collegamento	Ripartitore dati Inline
Velocità di trasmissione	500 kBit/s / 2 MBit/s (riconoscimento automatico, nessun sistema misto)

#### EtherCAT®

Protocolli specifici per il sistema	Protocolli Mailbox CAN application protocol over EtherCAT® Protocolli Mailbox File access over EtherCAT®
Specifica	ETG.1000 V1.02

### Caratteristiche del sistema

#### Limiti di sistema

Numero di utilizzatori supportati	max. 63 (da ogni stazione)
Numero di utilizzatori bus locale collegabili	max. 63
numero delle stazioni con canale parametri	max. 16
Numero di morsetti di derivazione supportati con derivazione di	0

# IL EC BK-PAC - Accoppiatore bus



2702507

<https://www.phoenixcontact.com/it/prodotti/2702507>

bus remoto	
------------	--

## Modulo

Codice ID (esadecimale)	none
-------------------------	------

## Caratteristiche articolo

Tipo di prodotto	Componenti I/O
Famiglia di prodotti	Inline
Tipo	modularità
Posizione di installazione	a scelta
Volume di consegna	connettore Inline e cartellini di siglatura incl.
Messaggi di diagnostica	Messaggi mediante l'oggetto 10F3 <sub>hex</sub> Diagnosis history

## Caratteristiche di isolamento

Categoria di sovratensione	II (IEC 60664-1, EN 60664-1)
Grado di inquinamento	2 (IEC 60664-1, EN 60664-1)

## Caratteristiche elettriche

Potenza dissipata massima in condizioni nominali	3,6 W
--	-------

Potenziali: Alimentazione accoppiatore bus  $U_{BK}$ ; dall'alimentazione accoppiatore bus si genera l'alimentazione logica  $U_L$  (7,5 V) e l'alimentazione analogica  $U_{ANA}$  (24 V).

Tensione di alimentazione	24 V DC (tramite connettore Inline)
Range tensione di alimentazione	19,2 V DC ... 30 V DC (comprese tutte le tolleranze, ripple incluso)
Corrente assorbita	max. 0,9 A (con numero massimo di moduli I/O collegati)
	tip. 50 mA (nessun modulo bus locale collegato, da HW 04)
	tip. 70,6 mA (nessun modulo bus locale collegato, fino a HW 03)

Potenziali: Alimentazione della logica ( $U_L$ )

Tensione di alimentazione	7,5 V DC
Alimentatore	max. 0,8 A

Potenziali: Alimentazione del modulo analogico ( $U_{ANA}$ )

Tensione di alimentazione	24 V DC
Range tensione di alimentazione	19,2 V DC ... 30 V DC (comprese tutte le tolleranze, ripple incluso)
Alimentatore	max. 0,5 A DC

Potenziali: Alimentazione del circuito principale ( $U_M$ )

Tensione di alimentazione	24 V DC (tramite connettore Inline)
Range tensione di alimentazione	19,2 V DC ... 30 V DC (comprese tutte le tolleranze, ripple incluso)
Alimentatore	max. 8 A DC (Somma di $U_M + U_S$ )

Potenziali: Alimentazione del circuito di segmento ( $U_S$ )

Tensione di alimentazione	24 V DC (tramite connettore Inline)
Range tensione di alimentazione	19,2 V DC ... 30 V DC (comprese tutte le tolleranze, ripple incluso)

# IL EC BK-PAC - Accoppiatore bus



2702507

<https://www.phoenixcontact.com/it/prodotti/2702507>

Alimentatore	max. 8 A DC (Somma di $U_M + U_S$ )
Isolamento galvanico/isolamento dei campi di tensione	
Tensione di prova: Interfaccia Ethernet 1 / interfaccia Ethernet 2	1500 V AC, 50 Hz, 1 min
Tensione di prova: Interfaccia Ethernet 1 / Logica ( $U_{BK}$ , $U_L$ , $U_{ANA}$ )	1500 V AC, 50 Hz, 1 min
Tensione di prova: Interfaccia Ethernet 1 / Periferica ( $U_M$ , $U_S$ )	1500 V AC, 50 Hz, 1 min
Tensione di prova: Interfaccia Ethernet 1 / terra funzionale	1500 V AC, 50 Hz, 1 min
Tensione di prova: Interfaccia Ethernet 2 / Logica ( $U_{BK}$ , $U_L$ , $U_{ANA}$ )	1500 V AC, 50 Hz, 1 min
Tensione di prova: Interfaccia Ethernet 2 / Periferica ( $U_M$ , $U_S$ )	1500 V AC, 50 Hz, 1 min
Tensione di prova: Interfaccia Ethernet 2 / terra funzionale	1500 V AC, 50 Hz, 1 min
Tensione di prova: Logica ( $U_{BK}$ , $U_L$ , $U_{ANA}$ ) / Periferica ( $U_M$ , $U_S$ )	500 V AC, 50 Hz, 1 min
Tensione di prova: Logica ( $U_{BK}$ , $U_L$ , $U_{ANA}$ ) / terra funzionale	500 V AC, 50 Hz, 1 min
Tensione di prova: Periferica ( $U_M$ , $U_S$ ) / terra funzionale	500 V AC, 50 Hz, 1 min

## Dati di collegamento

### Tecnologia di connessione

Denominazione collegamento	Connettore Inline
----------------------------	-------------------

### Connettore Inline

Collegamento	Connessione a molla
Sezione conduttore rigida	0,08 mm <sup>2</sup> ... 1,5 mm <sup>2</sup>
Sezione conduttore flessibile	0,08 mm <sup>2</sup> ... 1,5 mm <sup>2</sup>
Sezione del conduttore AWG	28 ... 16
Lunghezza del tratto da spelare	8 mm

## Condizioni ambientali e della vita elettrica

### Condizioni ambientali

Temperatura ambiente (esercizio)	-25 °C ... 55 °C
Grado di protezione	IP20
Pressione aria (funzionamento)	70 kPa ... 106 kPa (fino a 3000 m s.l.m.)
Pressione aria (trasporto e stoccaggio)	70 kPa ... 106 kPa (fino a 3000 m s.l.m.)
Temperatura ambiente (stoccaggio/trasporto)	-40 °C ... 85 °C
Umidità dell'aria consentita (esercizio)	10 % ... 95 % (senza condensa)
Umidità dell'aria consentita (stoccaggio/trasporto)	10 % ... 95 % (senza condensa)

## Normative e prescrizioni

Classe di protezione	III (IEC 61140, EN 61140, VDE 0140-1)
----------------------	---------------------------------------

## Montaggio

Tipo di montaggio	Montaggio su guida DIN
Posizione di installazione	a scelta

# IL EC BK-PAC - Accoppiatore bus

2702507

<https://www.phoenixcontact.com/it/prodotti/2702507>

## Disegni

Disegno quotato

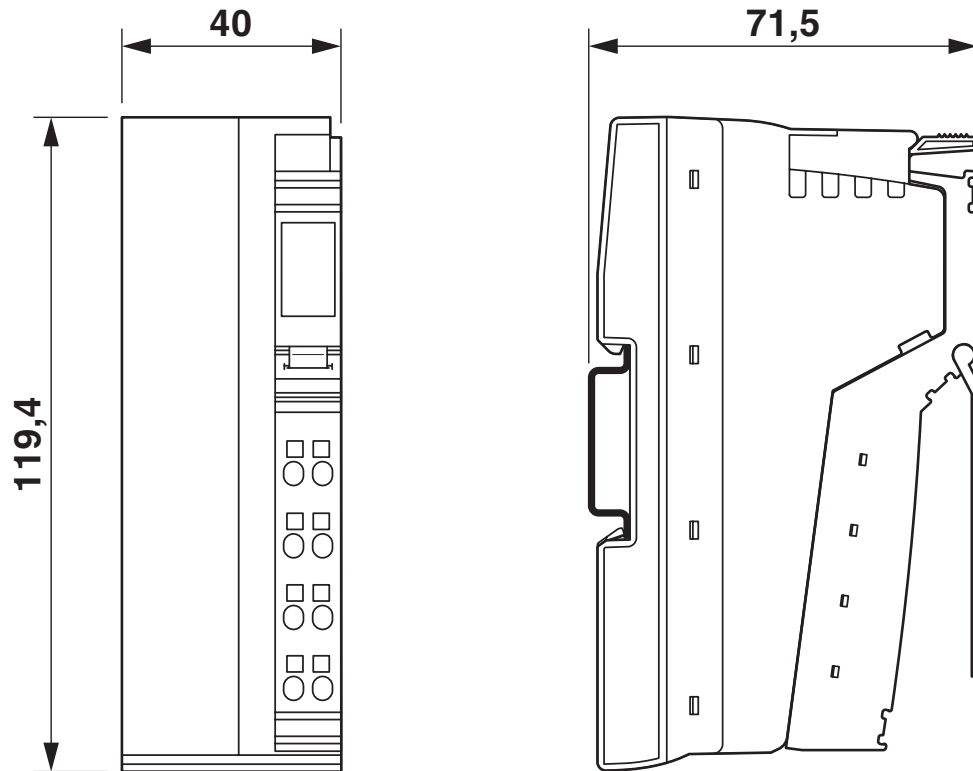

Disegno collegamento

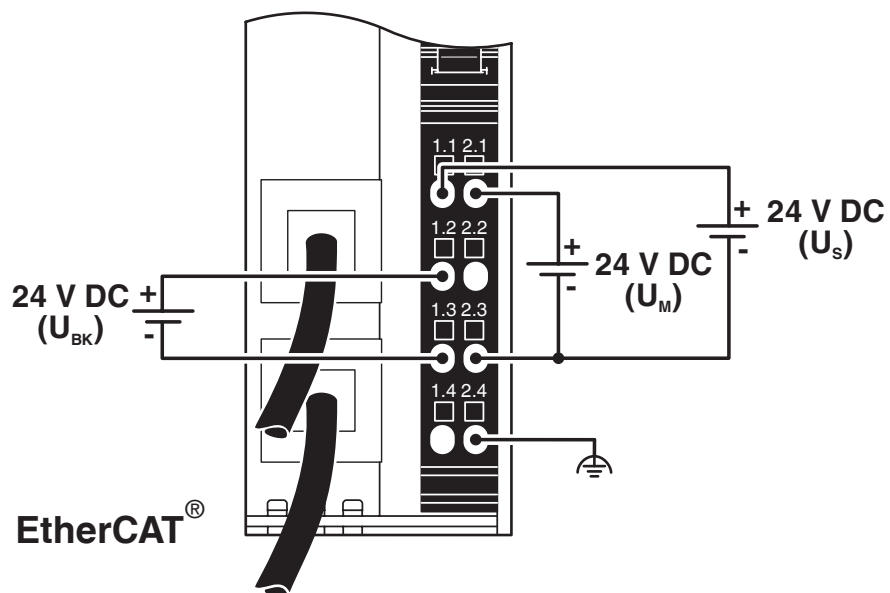

# IL EC BK-PAC - Accoppiatore bus

2702507

<https://www.phoenixcontact.com/it/prodotti/2702507>



Diagramma a blocchi

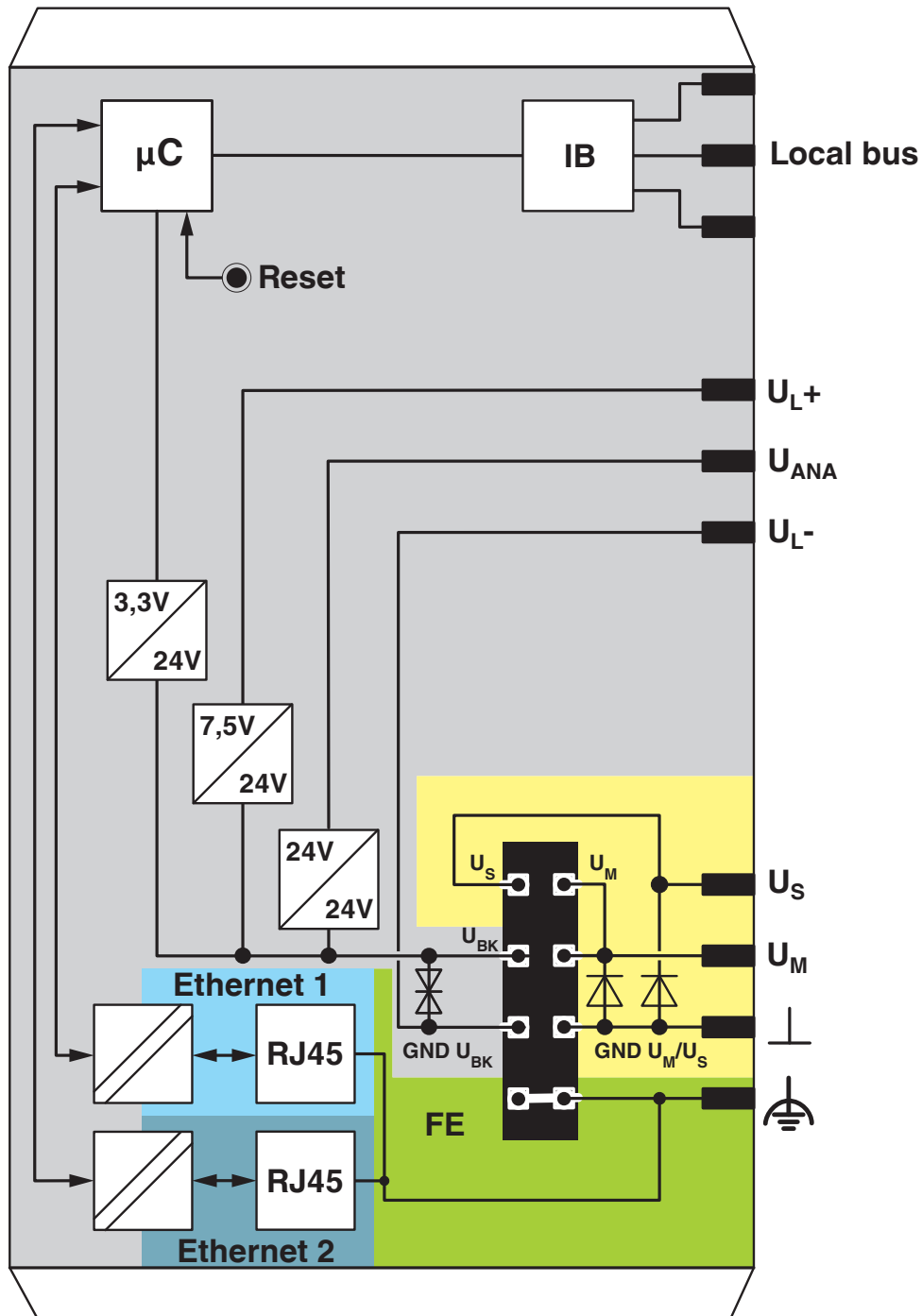

# IL EC BK-PAC - Accoppiatore bus



2702507

<https://www.phoenixcontact.com/it/prodotti/2702507>

## Omologazioni

🔗 To download certificates, visit the product detail page: <https://www.phoenixcontact.com/it/prodotti/2702507>



**cULus Listed**

ID omologazione: E238705



**cULus Listed**

ID omologazione: E238705

# IL EC BK-PAC - Accoppiatore bus



2702507

<https://www.phoenixcontact.com/it/prodotti/2702507>

## Classifiche

### ECLASS

ECLASS-13.0	27242608
ECLASS-15.0	27242608

### ETIM

ETIM 10.0	EC001604
-----------	----------

### UNSPSC

UNSPSC 21.0	32151600
-------------	----------

## Environmental product compliance

### EU RoHS

Soddisfa i requisiti della direttiva RoHS	Sì
con eccezione delle deroghe, se note	7(a), 7(c)-I

### China RoHS

Environment friendly use period (EFUP)	EFUP-50
	Una tabella per la dichiarazione China RoHS in base all'articolo è disponibile nell'area di download di ciascun articolo alla voce "Dichiarazione del produttore". Per tutti gli articoli con EFUP-E non viene allestita né richiesta alcuna tabella per la dichiarazione China RoHS.

### EU REACH SVHC

Avviso di sostanza candidata REACH (n. CAS)	Lead(n. CAS: 7439-92-1)
SCIP	9cba4bf3-dfdd-471d-b3b7-e112abf1e545