

PSD-S ME BR-SM/1S - Angolare di montaggio



2700160

<https://www.phoenixcontact.com/it/prodotti/2700160>

Si prega di notare che i dati visualizzati in questo PDF sono stati generati dal nostro catalogo online. I dati completi sono disponibili nella documentazione per l'utente. Si applicano le condizioni generali di utilizzo per i download.

Angolo per il montaggio a pavimento su un singolo lato, inserzione del cavo coperta, nero



I vantaggi

- Montaggio su un lato per massimo 5 elementi di segnale
- Con inserzione del cavo nascosta

Dati commerciali

Codice articolo	2700160
Pezzi/conf.	1 Pezzi
Quantità di ordinazione minima	1 Pezzi
Codice vendita	DRL117
Codice prodotto	DRL117
GTIN	4046356491501
Peso per pezzo (confezione inclusa)	63,8 g
Peso per pezzo (confezione esclusa)	63,8 g
Numero tariffa doganale	39269097
Paese di origine	DE

PSD-S ME BR-SM/1S - Angolare di montaggio



2700160

<https://www.phoenixcontact.com/it/prodotti/2700160>

Dati tecnici

Note

Nota per l'utilizzo

Nota per l'utilizzo	Solo per l'uso industriale
---------------------	----------------------------

Caratteristiche articolo

Tipo di prodotto	Elemento di montaggio
Famiglia di prodotti	PSD-S
Volume di consegna	2 pezzi, vite Parker a testa cilindrica tonda 2 pezzi, guarnizione 2 pezzi, vite Parker a testa cilindrica tonda 2 pezzi, guarnizione

Dimensioni

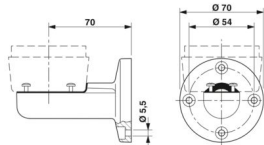
Disegno quotato	
Altezza	98 mm
Diametro	70 mm

Indicazioni materiale

Colore	nero
Materiale	PA A3 x 2G5

Condizioni ambientali e della vita elettrica

Condizioni ambientali

Grado di protezione	IP66/IP69K (a partire dalla revisione articolo 02) UL Type 4 (a partire dalla revisione articolo 02) UL Type 4X (a partire dalla revisione articolo 02) UL Type 12 (a partire dalla revisione articolo 02) UL Type 13 (a partire dalla revisione articolo 02)
Temperatura ambiente (esercizio)	-30 °C ... 60 °C

Montaggio

Tipo di montaggio	Montaggio a vite (Guarnizione inclusa)
Posizione di installazione	a scelta

Disegni

Disegno quotato

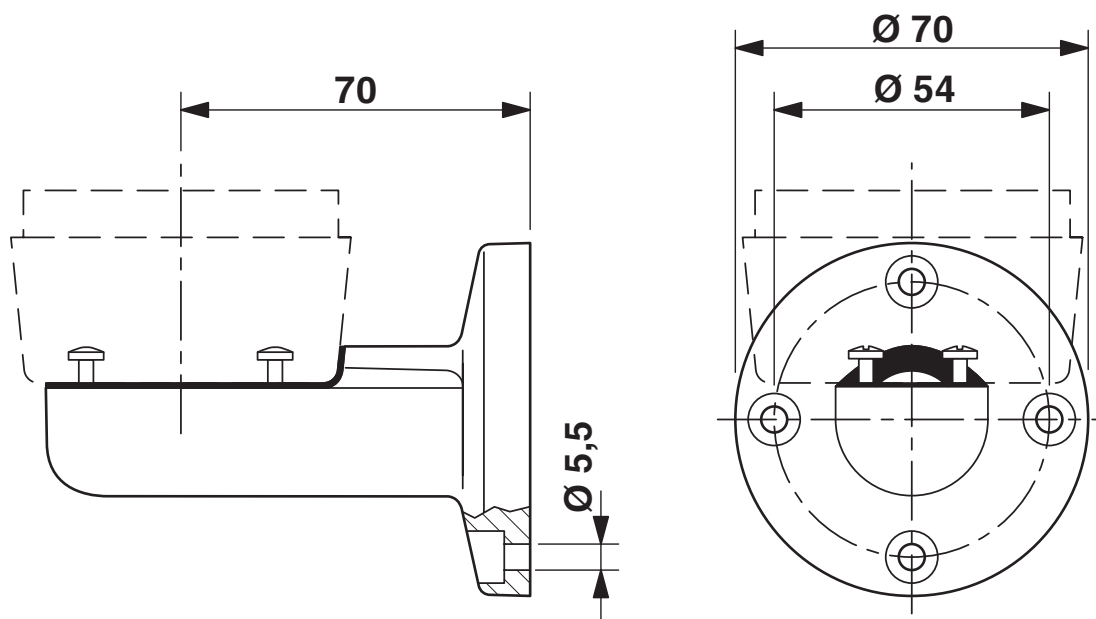

2700160

<https://www.phoenixcontact.com/it/prodotti/2700160>

Classifiche

ECLASS

ECLASS-13.0	27371233
ECLASS-15.0	27371233

ETIM

ETIM 10.0	EC001153
-----------	----------

UNSPSC

UNSPSC 21.0	46171600
-------------	----------

Environmental product compliance

EU RoHS

Soddisfa i requisiti della direttiva RoHS	Sì
con eccezione delle deroghe, se note	6(a), 6(a)-I

China RoHS

Environment friendly use period (EFUP)	EFUP-25
	Una tabella per la dichiarazione China RoHS in base all'articolo è disponibile nell'area di download di ciascun articolo alla voce "Dichiarazione del produttore". Per tutti gli articoli con EFUP-E non viene allestita né richiesta alcuna tabella per la dichiarazione China RoHS.

EU REACH SVHC

Avviso di sostanza candidata REACH (n. CAS)	Lead(n. CAS: 7439-92-1)
SCIP	c5098158-1e87-4ded-9cd7-ba1cd04a66ba

EF3.1 Cambiamento climatico

CO2e kg	0,75 kg CO2e
---------	--------------