

QUINT-UPS/ 24DC/ 24DC/10/3.4AH - Gruppo di continuità



2320267

<https://www.phoenixcontact.com/it/prodotti/2320267>

Si prega di notare che i dati visualizzati in questo PDF sono stati generati dal nostro catalogo online. I dati completi sono disponibili nella documentazione per l'utente. Si applicano le condizioni generali di utilizzo per i download.



Gruppo di continuità con IQ Technology e batteria integrata per il montaggio su guida DIN, ingresso: 24 V DC, uscita: 24 V DC / 10 A, batteria: piombo AGM 4 Ah, incl. adattatore per guide DIN universali montato UTA 107/30

Descrizione del prodotto

I moduli UPS con batteria integrata sono particolarmente compatti: modulo UPS e batteria sono riuniti in un'unica custodia. È sufficiente collegare un alimentatore a monte.

I vantaggi

- Semplicità d'uso grazie al riconoscimento automatico della batteria, alla sua sostituzione senza utensili durante il funzionamento e alla comunicazione mediante interfacce IFS
- Affidabilità di attivazione in presenza di carichi pesanti grazie alla riserva di potenza statica POWER BOOST fino a 1,5 volte la potenza nominale
- Intervento rapido degli interruttori magnetotermici standard grazie alla tecnologia SFB (Selective Fuse Breaking Technology)
- Impiego universale dell'apparecch. grazie al vasto pacchetto di omologazioni e alle numerose possibilità di parametrizzaz. e diagnostica

Dati commerciali

Codice articolo	2320267
Pezzi/conf.	1 Pezzi
Quantità di ordinazione minima	1 Pezzi
Nota	Produzione su ordinazione (non è possibile effettuare resi)
Codice vendita	CMUQV3
Codice prodotto	CMUQV3
GTIN	4046356554183
Peso per pezzo (confezione inclusa)	4.590 g
Peso per pezzo (confezione esclusa)	4.114 g
Numero tariffa doganale	85371091
Paese di origine	CN

QUINT-UPS/ 24DC/ 24DC/10/3.4AH - Gruppo di continuità



2320267

<https://www.phoenixcontact.com/it/prodotti/2320267>

Dati tecnici

Note

Note generali

Nota relative alla batteria	Questo prodotto contiene una batteria a durata limitata che deve essere ricaricata a intervalli di pochi mesi. Sulla confezione del prodotto è riportato quando la batteria deve essere messa in servizio o ricaricata. La durata di conservazione generale è riportata nella sezione Accumulo alla voce "Ultima messa in servizio".
-----------------------------	--

Dati di ingresso

Funzionamento DC

Tensione d'ingresso	24 V DC
Range tensione d'ingresso	18 V DC ... 30 V DC
Campo delle tensioni d'ingresso DC	18 V DC ... 30 V DC
Tipo di tensione della tensione di alimentazione	DC
Tempo di riserva	180 min (1 A) 10 min (10 A)
Corrente assorbita	17 A (massima) 65 mA (a vuoto) 1,7 A (Procedura di ricarica) 11,9 A (con corrente d'uscita nominale e ricaricare)

Dati di uscita

Efficienza	> 97,6 % (Funzionamento di rete, con accumulo carico) 96,41 %
Tensione di uscita nominale	24 V DC
Range tensione d'uscita	18 V DC ... 30 V DC
Corrente nominale di uscita (I_N)	10 A (0 °C ... 40 °C)
Limitazione corrente d'uscita	> 15 A (Funzionamento della batteria)
Declassamento	60 °C ... 70 °C (2,5 %/K)
Potenza di uscita	240 W
Potenza dissipata	3,1 W (Funzionamento di rete) 3,19 W (Funzionamento di rete) 1,8 W (Funzionamento di rete) 6,3 W (Funzionamento della batteria) 4 W (Funzionamento della batteria) 5,1 W (Funzionamento della batteria)
Fusibile d'uscita	1x 25 A
Possibilità di collegamento in parallelo	2
Possibilità di collegamento in serie	no

Funzionamento della rete

QUINT-UPS/ 24DC/ 24DC/10/3.4AH - Gruppo di continuità



2320267

<https://www.phoenixcontact.com/it/prodotti/2320267>

Tensione di uscita nominale	24 V DC
Range tensione d'uscita	18 V DC ... 30 V DC ($U_{OUT} = U_{IN} - 0,1 \text{ V DC}$)
Corrente nominale di uscita (I_N)	10 A (0 °C ... 40 °C)
POWER BOOST (I_{Boost})	15 A (0 °C ... 40 °C)
Selective Fuse Breaking (I_{SFB})	60 A (0 °C ... 40 °C)
Durata	12 ms (Tecnologia SFB)

Funzionamento a batteria

Tensione di uscita nominale	24 V DC
Range tensione d'uscita	19,2 V DC ... 27,6 V DC ($U_{OUT} = U_{BAT} - 0,5 \text{ V DC}$)
Corrente nominale di uscita (I_N)	10 A (0 °C ... 40 °C)
POWER BOOST (I_{Boost})	15 A (0 °C ... 40 °C)
Selective Fuse Breaking (I_{SFB})	65 A (0 °C ... 40 °C)
Durata	15 ms (Tecnologia SFB)

Segnale: Allarme

Descrizione dell'uscita	Relè
Tensione d'uscita	$\leq 30 \text{ V AC/DC}$
Corrente di carico permanente	$\leq 100 \text{ mA}$

Segnale: Battery Charge

Descrizione dell'uscita	Relè
Tensione d'uscita	$\leq 30 \text{ V AC/DC}$
Corrente di carico permanente	$\leq 100 \text{ mA}$

Segnale: Battery Mode

Descrizione dell'uscita	Relè
Tensione d'uscita	$\leq 30 \text{ V AC/DC}$
Corrente di carico permanente	$\leq 100 \text{ mA}$

Segnale

Corrente di carico permanente	$\leq 200 \text{ mA}$
-------------------------------	-----------------------

Accumulo

Tensione nominale U_N	24 V DC
Tensione di carica	24 V DC ... 29 V DC (a compensazione di temperatura)
Corrente di carica	1,2 A
Capacità nominale	4 Ah
Tempo di riserva	180 min (1 A) 10 min (10 A)
Vita elettrica modulo batteria	6 Anni ... 9 Anni (20 °C)
Messa in servizio ritardata (solo batteria)	6 Mesi (0 °C ... 20 °C)
Messa in servizio ritardata (solo batteria) - Area	3 Mesi ... 6 Mesi (20 °C ... 30 °C) 1 Mesi ... 3 Mesi (30 °C ... 40 °C)
Tecnologia batteria	VRLA-AGM
Supporto di memorizzazione	VRLA-AGM Battery 4.0 Ah

QUINT-UPS/ 24DC/ 24DC/10/3.4AH - Gruppo di continuità



2320267

<https://www.phoenixcontact.com/it/prodotti/2320267>

Tipo accumulatore	2x BB Battery HR4.2-12FR (from UPS V/C-level 06)
Tecnologia IQ	sì
Sensore di temperatura	sì
Gestione di rete	Sì

Dati di collegamento

Ingresso

Collegamento	Connessione a vite
Sezione conduttore rigido min.	0,2 mm ²
Sezione conduttore rigido max.	2,5 mm ²
Sezione conduttore flessibile min.	0,2 mm ²
Sezione conduttore flessibile max.	2,5 mm ²
Sezione trasversale conduttore AWG min.	16
Sezione trasversale conduttore AWG max.	12
Lunghezza del tratto da spelare	7 mm
Filettatura	M4
Coppia min.	0,5 Nm
Coppia max.	0,6 Nm

Uscita

Collegamento	Connessione a vite
Sezione conduttore rigido min.	0,2 mm ²
Sezione conduttore rigido max.	2,5 mm ²
Sezione conduttore flessibile min.	0,2 mm ²
Sezione conduttore flessibile max.	2,5 mm ²
Sezione trasversale conduttore AWG min.	16
Sezione trasversale conduttore AWG max.	12
Lunghezza del tratto da spelare	7 mm
Filettatura	M4
Coppia min.	0,5 Nm
Coppia max.	0,6 Nm

Segnale

Collegamento	Connessione Push-in
Sezione conduttore rigido min.	0,2 mm ²
Sezione conduttore rigido max.	2,5 mm ²
Sezione conduttore flessibile min.	0,2 mm ²
Sezione conduttore flessibile max.	2,5 mm ²
Sezione trasversale conduttore AWG min.	24
Sezione trasversale conduttore AWG max.	12
Filettatura	M4
Coppia min.	0,5 Nm
Coppia max.	0,6 Nm

Segnale

QUINT-UPS/ 24DC/ 24DC/10/3.4AH - Gruppo di continuità



2320267

<https://www.phoenixcontact.com/it/prodotti/2320267>

Collegamento	Connessione Push-in
--------------	---------------------

Segnale

Collegamento	Connessione Push-in
--------------	---------------------

Segnale

Collegamento	Connessione Push-in
--------------	---------------------

Segnale

Collegamento	Connessione Push-in
--------------	---------------------

Segnale

Collegamento	Connessione Push-in
--------------	---------------------

Interfacce

Interfaccia	IFS (interfaccia Interface System)
-------------	------------------------------------

Segnalazione

Tipi di segnalazione	LED
	Contatto relè
	Interfaccia / software

Uscita segnale

Denominazione segnalazione	Power In OK
Segnalazione stato	LED
Nota relativa all'indicatore di stato	statico
	statico

Uscita segnale: Uscita di commutazione

Denominazione segnalazione	Allarme
Segnalazione stato	LED
Nota relativa all'indicatore di stato	statico
Colore	rosso
Nota relativa all'indicatore di stato	statico

Uscita segnale: Uscita di commutazione

Denominazione segnalazione	Battery Charge
Segnalazione stato	Bargraph a LED
Nota relativa all'indicatore di stato	dinamico
Colore	rosso/verde
Nota relativa all'indicatore di stato	dinamico

Uscita segnale: Uscita di commutazione

Denominazione segnalazione	Battery Mode
Segnalazione stato	LED
Nota relativa all'indicatore di stato	statico
Colore	giallo
Nota relativa all'indicatore di stato	statico

QUINT-UPS/ 24DC/ 24DC/10/3.4AH - Gruppo di continuità



2320267

<https://www.phoenixcontact.com/it/prodotti/2320267>

Caratteristiche articolo

Tipo di prodotto	UPS DC con batteria integrata
Famiglia di prodotti	QUINT DC UPS con batteria integrata
Smaltimento	Non smaltire le vecchie batterie nei rifiuti domestici, seguire le rispettive norme nazionali in vigore.
Tecnologia IQ	sì
MTBF (IEC 61709, SN 29500)	> 806000 h (40 °C)

Caratteristiche di isolamento

Classe di protezione	III
Grado d'inquinamento	2

Aspettativa del ciclo di vita (condensatori elettrici)

Tempo	295585 h
-------	----------

Dimensioni

Larghezza	120 mm
Altezza	169 mm
Profondità	125 mm

Dimensioni di montaggio

Distanza di montaggio destra/sinistra	5 mm / 5 mm
Distanza di montaggio in alto/in basso	50 mm / 50 mm

Montaggio

Tipo di montaggio	Montaggio su guida DIN
Nota per il montaggio	affiancabile: orizzontale 5 mm, verticale 50 mm
Posizione di installazione	Guida di supporto orizzontale NS 35, EN 60715

Indicazioni materiale

Materiale custodia	Metallo
Materiale custodia	Lamiera d'acciaio zincata
Materiale della custodia	Lamiera d'acciaio zincata
Materiale degli elementi laterali	Lamiera d'acciaio zincata, chiusa

Condizioni ambientali e della vita elettrica

Condizioni ambientali

Grado di protezione	IP20
Temperatura ambiente (stoccaggio/trasporto)	-20 °C ... 40 °C
Temperatura ambiente (carica)	0 °C ... 40 °C
Temperatura ambiente (scarica)	-20 °C ... 50 °C
Classe di climatizzazione	3K3 (a norma EN 60721)
Umidità dell'aria massima consentita (funzionamento)	≤ 95 % (25 °C, senza condensa)
Urti	18 ms, 30g in ogni direzione (secondo IEC 60068-2-27)

QUINT-UPS/ 24DC/ 24DC/10/3.4AH - Gruppo di continuità



2320267

<https://www.phoenixcontact.com/it/prodotti/2320267>

Vibrazioni (funzionamento)	< 15 Hz, ampiezza $\pm 2,5$ mm (secondo IEC 60068-2-6)
	15 Hz ... 150 Hz, 2,3g $t_v = 90$ min.

Normative e prescrizioni

Applicazioni ferroviarie	EN 50121-4
Riferimento normativo - Equipaggiamento elettronico per uso in installazioni di potenza	EN 50178/VDE 0160 (PELV)
Sicurezza elettrica a norma	EN 60950-1/VDE 0805 (SELV)
	EN 61558-2-17

Omologazioni

Omologazioni UL	UL/C-UL Recognized UL 60950-1
	UL Listed UL 508

Dati EMC

Compatibilità elettromagnetica	Conformità alla direttiva EMC 2014/30/EU
Direttiva sulla bassa tensione	Conformità alla direttiva LVD 2014/35/CE
Requisiti delle interferenze elettromagnetiche Emissione di disturbi	EN 61000-6-3
	EN 61000-6-4
Requisiti delle interferenze elettromagnetiche Immunità ai disturbi	EN 61000-6-1
	EN 61000-6-2

Scariche elettrostatiche

Norme/Disposizioni	EN 61000-4-2
--------------------	--------------

Scariche elettrostatiche

Scarica contatti	8 kV (Grado severità collaudo 4)
Scarica in aria	15 kV (Grado severità collaudo 4)
Osservazioni	Criterio A

Campi elettromagnetici ad alta frequenza

Norme/Disposizioni	EN 61000-4-3
--------------------	--------------

Campi elettromagnetici ad alta frequenza

Frequenza	80 MHz ... 1 GHz
Forza del campo di prova	20 V/m
Frequenza	1 GHz ... 3 GHz
Forza del campo di prova	10 V/m
Frequenza	2 GHz ... 3 GHz
Forza del campo di prova	3 V/m
Osservazioni	Criterio A

Transitori veloci (Burst)

Norme/Disposizioni	EN 61000-4-4
--------------------	--------------

Transitori veloci (Burst)

Ingresso	2 kV (Grado severità collaudo 3 - asimmetrico)
----------	--

QUINT-UPS/ 24DC/ 24DC/10/3.4AH - Gruppo di continuità



2320267

<https://www.phoenixcontact.com/it/prodotti/2320267>

Uscita	2 kV (Grado severità collaudo 3 - asimmetrico)
Segnale	2 kV (Grado severità collaudo 4 - asimmetrico)
Osservazioni	Criterio A

Sollecitazione degli impulsi di tensione (Surge)

Norme/Disposizioni	EN 61000-4-5
--------------------	--------------

Sollecitazione degli impulsi di tensione (Surge)

Ingresso	1 kV (Grado severità collaudo 2 - simmetrico)
	2 kV (Grado severità collaudo 3 - asimmetrico)
Uscita	1 kV (Grado severità collaudo 2 - simmetrico)
	2 kV (Grado severità collaudo 3 - asimmetrico)
Segnale	1 kV (Grado severità collaudo 2 - asimmetrico)
Osservazioni	Criterio A

Influenza condotta

Norme/Disposizioni	EN 61000-4-6
--------------------	--------------

Influenza condotta

Ingresso/Uscita/Segnale	asimmetrico
Frequenza	0,15 MHz ... 80 MHz
Osservazioni	Criterio A
Tensione	10 V (Grado severità collaudo 3)

Emissione di disturbi

Norme/Disposizioni	EN 61000-6-3
Tensione di radiodisturbo secondo norma EN 55011	EN 55011 (EN 55022) classe B campo di impiego Industria e ambiente domestico
Raggio di radiodisturbo secondo norma EN 55011	EN 55011 (EN 55022) classe B campo di impiego Industria e ambiente domestico

Criteri

Criterio A	Segnalazione di stato normale entro i limiti fissati.
Criterio B	Segnalazione di stato temporaneamente compromessa, corretta automaticamente dal dispositivo.

QUINT-UPS/ 24DC/ 24DC/10/3.4AH - Gruppo di continuità



2320267

<https://www.phoenixcontact.com/it/prodotti/2320267>

Disegni

Diagramma a blocchi



Diagramma a blocchi

Graphic

Load Current	Buffertime																			
	Minutes															Hours				
	1	2	3	4	5	6	7	8	9	10	15	20	25	30	40	45	50	1	2	3
0.5 A																				
1 A																				
2 A																				
3 A																				
5 A																				
7 A																				
10 A																				

The data is based on an ambient temperature of +25 °C at the start of use.

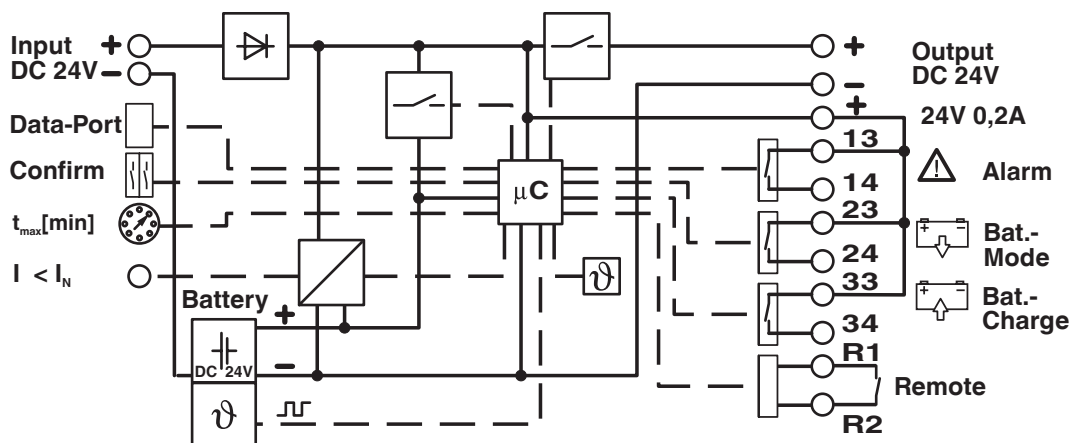
2320254 QUINT-UPS/24DC/24DC/5/1.3AH
 2320267 QUINT-UPS/24DC/24DC/10/3.4AH

Tempi di copertura QUINT DC UPS con batteria integrata

QUINT-UPS/ 24DC/ 24DC/10/3.4AH - Gruppo di continuità



2320267

<https://www.phoenixcontact.com/it/prodotti/2320267>

Omologazioni

To download certificates, visit the product detail page: <https://www.phoenixcontact.com/it/prodotti/2320267>



cUL Recognized
ID omologazione: E211944



UL Recognized
ID omologazione: E211944



UL Listed
ID omologazione: E123528



cUL Listed
ID omologazione: E123528



KC
ID omologazione: R-R-PCK-2320267



IECEE CB Scheme
ID omologazione: DE/PTZ/0049



cUL Listed
ID omologazione: E199827



UL Listed
ID omologazione: E199827

QUINT-UPS/ 24DC/ 24DC/10/3.4AH - Gruppo di continuità



2320267

<https://www.phoenixcontact.com/it/prodotti/2320267>

Classifiche

ECLASS

ECLASS-13.0	27040705
ECLASS-15.0	27040705

ETIM

ETIM 10.0	EC000382
-----------	----------

UNSPSC

UNSPSC 21.0	39121000
-------------	----------

QUINT-UPS/ 24DC/ 24DC/10/3.4AH - Gruppo di continuità



2320267

<https://www.phoenixcontact.com/it/prodotti/2320267>

Environmental product compliance

EU RoHS

Soddisfa i requisiti della direttiva RoHS	Sì
con eccezione delle deroghe, se note	7(a), 7(c)-I

China RoHS

Environment friendly use period (EFUP)	EFUP-3
	Una tabella per la dichiarazione China RoHS in base all'articolo è disponibile nell'area di download di ciascun articolo alla voce "Dichiarazione del produttore". Per tutti gli articoli con EFUP-E non viene allestita né richiesta alcuna tabella per la dichiarazione China RoHS.

EU REACH SVHC

Avviso di sostanza candidata REACH (n. CAS)	Lead(n. CAS: 7439-92-1)
SCIP	daade506-04eb-4a5c-8132-f3afebb0e666

Phoenix Contact 2026 © - Tutti i diritti riservati
<https://www.phoenixcontact.com>

PHOENIX CONTACT S.p.a.
Via Bellini, 39/41
20095 Cusano Milanino (MI)
+39 02 660591
info_it@phoenixcontact.com