

DCS 15 M C O C C 7035 - Custodie per l'elettronica



2203189

<https://www.phoenixcontact.com/it/prodotti/2203189>

Si prega di notare che i dati visualizzati in questo PDF sono stati generati dal nostro catalogo online. I dati completi sono disponibili nella documentazione per l'utente. Si applicano le condizioni generali di utilizzo per i download.



Custodia display 15" grigio chiaro, finestra centrale, frontale piano, composta da due semigusci con viti

I vantaggi

- Custodia display per unità di comando mobili e fisse
- Integrazione di display TFT e tastiere a membrana
- Grado di protezione fino a IP54
- Plastica ABS resiliente
- Classe di combustibilità V0 a norma UL 94

Dati commerciali

Codice articolo	2203189
Pezzi/conf.	4 Pezzi
Quantità di ordinazione minima	1 Pezzi
Codice vendita	ACFBAA
Codice prodotto	ACFBAA
GTIN	4055626378435
Peso per pezzo (confezione inclusa)	756 g
Peso per pezzo (confezione esclusa)	756 g
Numero tariffa doganale	39269097
Paese di origine	DE

Dati tecnici

Caratteristiche articolo

Tipo di prodotto	Custodia completa
Tipo di custodia	Supporti per display
Tipo di custodia	Supporti per display
Serie di custodie	DCS
Famiglia di prodotti	DCS 15..
Apertura di ventilazione disponibile	no
Scomparto batterie	no

Display

Diagonale	15 " / 38,3 cm (Finestra per display)
-----------	---------------------------------------

Dimensioni

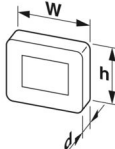
Disegno quotato	
Larghezza	363 mm
Altezza	286 mm
Profondità	62 mm
Dimensioni	306 mm x 230 mm (Finestra per display, posizione centrale)

Design del circuito stampato

Spessore circuito stampato	1,4 mm ... 1,8 mm
----------------------------	-------------------

Indicazioni materiale

Colore (Custodia)	grigio chiaro (RAL 7035)
Materiale Custodia	ABS
Classe di combustibilità a norma UL 94	V0
CTI secondo IEC 60112	$400 \leq CTI < 600$

Condizioni ambientali e della vita elettrica

Prova al filo incandescente

Specifica di prova	DIN EN 60695-2-11 (VDE 0471-2-11):2014-11
Temperatura	850 °C
Durata di applicazione	30 s

Resistenza al calore / prova di pressione della sfera

Specifica di prova	DIN EN 60695-10-2 (VDE 0471-10-2):2016-01
Temperatura	80 °C
Durata di prova	1 h

DCS 15 M C O C C 7035 - Custodie per l'elettronica



2203189

<https://www.phoenixcontact.com/it/prodotti/2203189>

Forza	20
-------	----

Grado di protezione (codice IP)

Specifica di prova	DIN EN 60529 (VDE 0470-1):2014-09
--------------------	-----------------------------------

Condizioni ambientali

Codice IP max. da raggiungere	IP54
-------------------------------	------

Indicazioni relative al circuito stampato

Numero degli alloggiamenti dei circuiti stampati	2
Spessore circuito stampato	1,4 mm ... 1,8 mm

Montaggio

Fissaggio a parete	no
Posizione di installazione	a scelta

Disegni

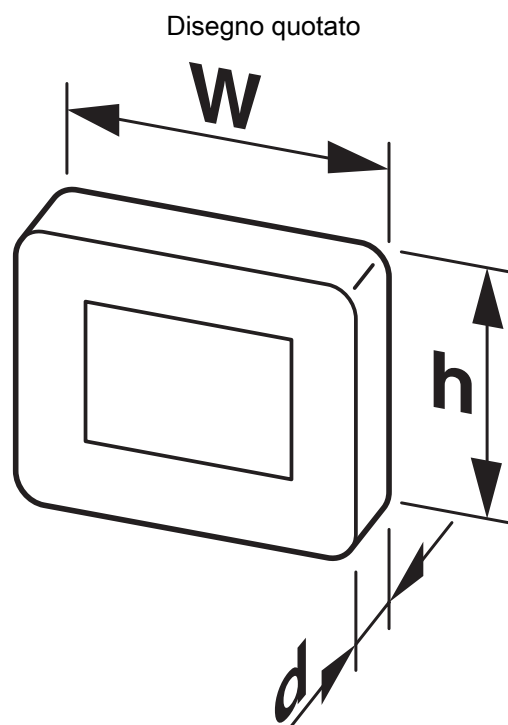

Rappresentazione schematica - per ulteriori dettagli vedere il disegno della linea di prodotti nel Download Center

2203189

<https://www.phoenixcontact.com/it/prodotti/2203189>

Classifiche

ECLASS

ECLASS-13.0	27190103
ECLASS-15.0	27190103

ETIM

ETIM 9.0	EC001031
----------	----------

UNSPSC

UNSPSC 21.0	31261500
-------------	----------

2203189

<https://www.phoenixcontact.com/it/prodotti/2203189>

Environmental product compliance

EU RoHS

Soddisfa i requisiti della direttiva RoHS

Sì, Nessuna deroga

China RoHS

Environment friendly use period (EFUP)

EFUP-E

Nessuna sostanza pericolosa al di sopra dei valori limite

EU REACH SVHC

Avviso di sostanza candidata REACH (n. CAS)

Nessuna sostanza con una percentuale di massa maggiore dello 0,1%

Phoenix Contact 2026 © - Tutti i diritti riservati
<https://www.phoenixcontact.com>

PHOENIX CONTACT S.p.a.
Via Bellini, 39/41
20095 Cusano Milanino (MI)
+39 02 660591
info_it@phoenixcontact.com