

1624153

<https://www.phoenixcontact.com/it/prodotti/1624153>

Si prega di notare che i dati visualizzati in questo PDF sono stati generati dal nostro catalogo online. I dati completi sono disponibili nella documentazione per l'utente. Si applicano le condizioni generali di utilizzo per i download.



CHARX connect standard, CCS tipo 2, Supporto del connettore di ricarica, Accessori, Montaggio anteriore, custodia: nero, per connettori di ricarica lato veicolo alla stazione di ricarica (EVSE), IEC 62196-3, L'articolo non è compatibile con il cavo di ricarica HPC CCS Tipo 2 di Phoenix Contact.

Descrizione del prodotto

Supporto per connettore di ricarica del veicolo come supporti di connettori di ricarica su stazioni di ricarica per mobilità elettrica (EVSE)

Dati commerciali

Codice articolo	1624153
Pezzi/conf.	1 Pezzi
Quantità di ordinazione minima	1 Pezzi
Codice vendita	XWBMY Y
Codice prodotto	XWBMY Y
GTIN	4055626242873
Peso per pezzo (confezione inclusa)	182,9 g
Peso per pezzo (confezione esclusa)	131 g
Numero tariffa doganale	39269097
Paese di origine	PL

Dati tecnici

Note

Nota per l'utilizzo	L'articolo non è compatibile con il cavo di ricarica HPC CCS Tipo 2 di Phoenix Contact.
---------------------	---

Caratteristiche articolo

Tipo di prodotto	Supporto del connettore di ricarica
Famiglia di prodotti	CHARX connect standard
Esecuzione	Accessori
Standard di ricarica	CCS tipo 2
Modalità di carica	Mode 4
Variazioni per i clienti	Su richiesta

Indicazioni materiale

Colore (Custodia)	nero (9005)
Colore (Maniglie)	grigio (7042)
Colore (Insero frontale)	nero (9005)
Colore (Cappuccio di protezione)	nero (9005)
Colore (Cavo)	nero (9005)
Classe di combustibilità a norma UL 94	V0 ()

Caratteristiche meccaniche

Fissaggio	Con ganci di bloccaggio per il bloccaggio
Rimozione	Sollevarlo e rimuoverlo

Condizioni ambientali e della vita elettrica

Condizioni ambientali

Grado di protezione	IP54 (inserito)
Temperatura ambiente (esercizio)	-30 °C ... 50 °C
Temperatura ambiente (stoccaggio/trasporto)	-40 °C ... 80 °C

Normative e prescrizioni

Norme

Norme/Disposizioni	IEC 62196-3
--------------------	-------------

Montaggio

Tipo di montaggio Supporto del connettore di ricarica	Montaggio anteriore (Inclinazione frontale da 0° ... 45°)
Diametro foro di fissaggio	6,00 mm (ø)

1624153

<https://www.phoenixcontact.com/it/prodotti/1624153>

Disegni

Disegno quotato

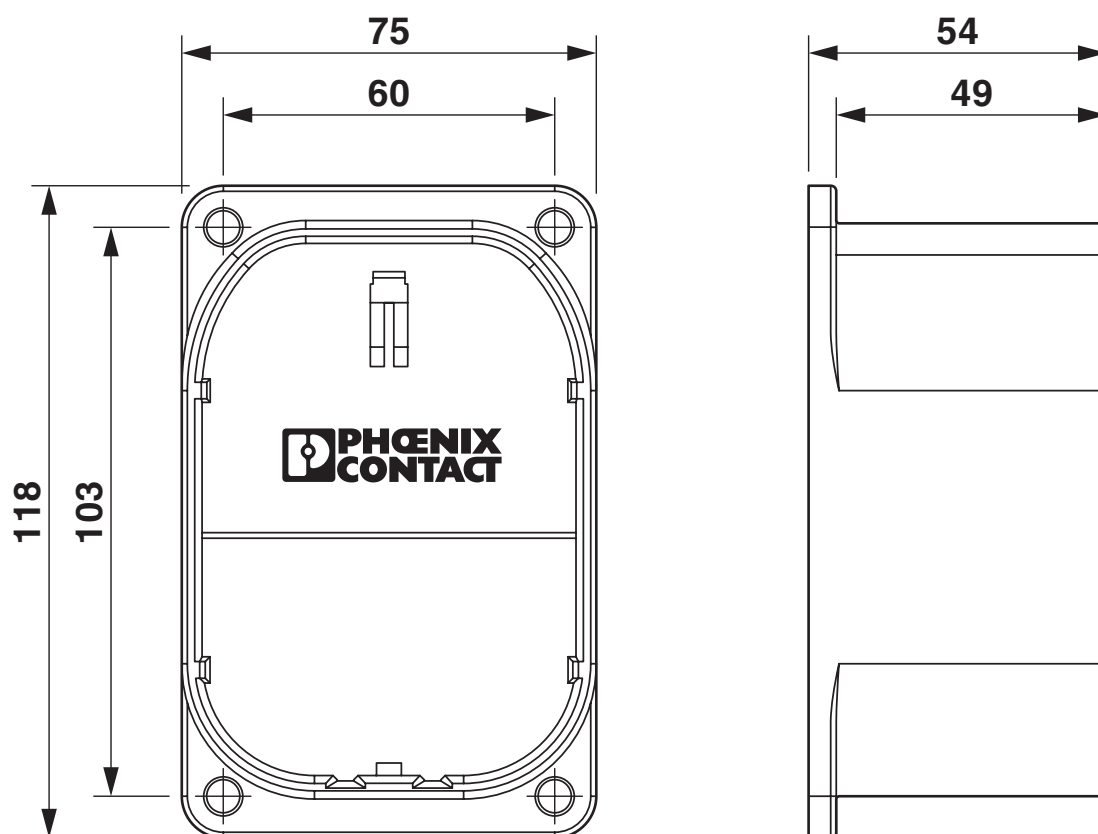

Disegno quotato

Disegno schema

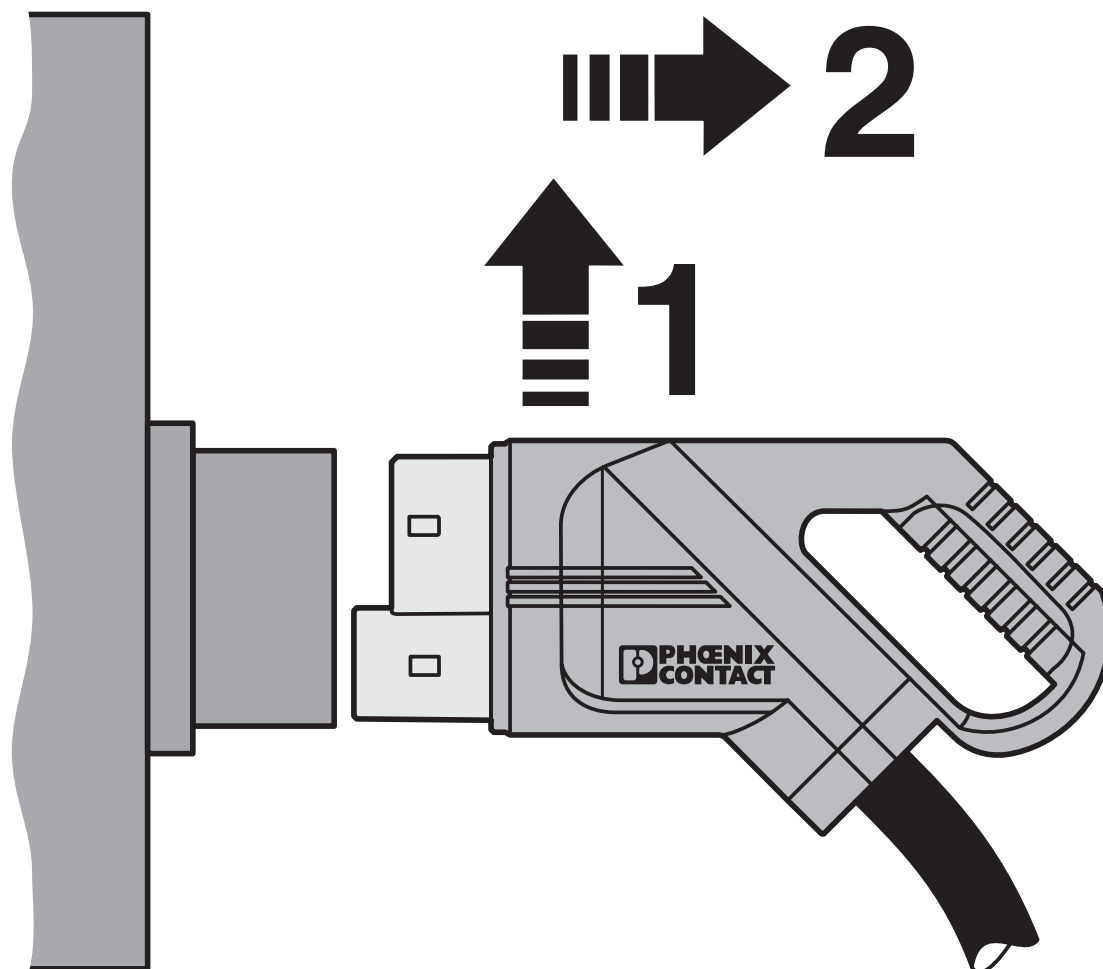

Per estrarre il connettore di ricarica DC lato veicolo, sollevarlo all'interno del supporto e staccarlo dal gancio di arresto integrato.

1624153

<https://www.phoenixcontact.com/it/prodotti/1624153>

Classifiche

ECLASS

ECLASS-13.0	27144792
ECLASS-15.0	27144792

ETIM

ETIM 10.0	EC002884
-----------	----------

UNSPSC

UNSPSC 21.0	39121500
-------------	----------

1624153

<https://www.phoenixcontact.com/it/prodotti/1624153>

Environmental product compliance

EU RoHS

Soddisfa i requisiti della direttiva RoHS

Non applicabile, nessuna attrezzatura elettrica ed elettronica

EU REACH SVHC

Avviso di sostanza candidata REACH (n. CAS)

Nessuna sostanza con una percentuale di massa maggiore dello 0,1%

Phoenix Contact 2026 © - Tutti i diritti riservati
<https://www.phoenixcontact.com>

PHOENIX CONTACT S.p.a.
Via Bellini, 39/41
20095 Cusano Milanino (MI)
+39 02 660591
info_it@phoenixcontact.com