

# HC-B-AF-SET - Flangia di montaggio



1604638

<https://www.phoenixcontact.com/it/prodotti/1604638>

Si prega di notare che i dati visualizzati in questo PDF sono stati generati dal nostro catalogo online. I dati completi sono disponibili nella documentazione per l'utente. Si applicano le condizioni generali di utilizzo per i download.

Flangia di montaggio per custodia HEAVYCON-ADVANCE, set composto da: 2 flange di montaggio con 4 viti autofilettanti (M4, Torx®) e 4 rondelle

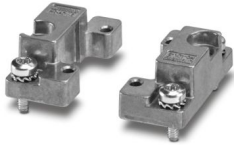

## Dati commerciali

Codice articolo	1604638
Pezzi/conf.	1 Pezzi
Quantità di ordinazione minima	1 Pezzi
Codice vendita	AF7APZ
Codice prodotto	AF7APZ
GTIN	4017918893262
Peso per pezzo (confezione inclusa)	30,86 g
Peso per pezzo (confezione esclusa)	28,7 g
Numero tariffa doganale	85389099
Paese di origine	CN

# HC-B-AF-SET - Flangia di montaggio

1604638

<https://www.phoenixcontact.com/it/prodotti/1604638>

## Dati tecnici

### Note

Note generali	1 pezzo per connettore
---------------	------------------------

### Caratteristiche articolo

Tipo di prodotto	Flangia di montaggio
Tipo di custodia	Flangia di montaggio
Tipo	B6 - B24
Coperchio di protezione	no
Connessione a vite Pg	senza

### Dati di collegamento

Coppia di serraggio	0,8 Nm ... 1,2 Nm (Per viti di fissaggio M4 della custodia base di montaggio)
---------------------	---

### Dimensioni

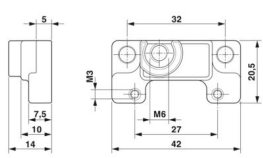
Disegno quotato	
Larghezza	42 mm
Altezza	20,5 mm
Profondità	14 mm
Diametro foro	4,5 mm

### Indicazioni materiale

Materiale	Pressofuso di alluminio
-----------	-------------------------

### Caratteristiche meccaniche

#### Dati meccanici

Tipo di bloccaggio	Dado
--------------------	------

### Condizioni ambientali e della vita elettrica

#### Condizioni ambientali

Temperatura ambiente (esercizio)	-40 °C ... 125 °C
----------------------------------	-------------------

### Montaggio

Nota per il montaggio	Per garantire il funzionam. del contatto dei cond. di terra anche in caso di inserim. obliquo, entrambe le flange di incasso devono possedere un contatto elettrico sufficiente con parete di installaz. metallica. Spessore minimo parete di una lamina d'acciaio: 2,0 mm. In caso
-----------------------	--

# HC-B-AF-SET - Flangia di montaggio

1604638

<https://www.phoenixcontact.com/it/prodotti/1604638>



di montaggio con viti autofilettanti M4: diametro di foro 3,6 mm

# HC-B-AF-SET - Flangia di montaggio

1604638

<https://www.phoenixcontact.com/it/prodotti/1604638>

## Disegni

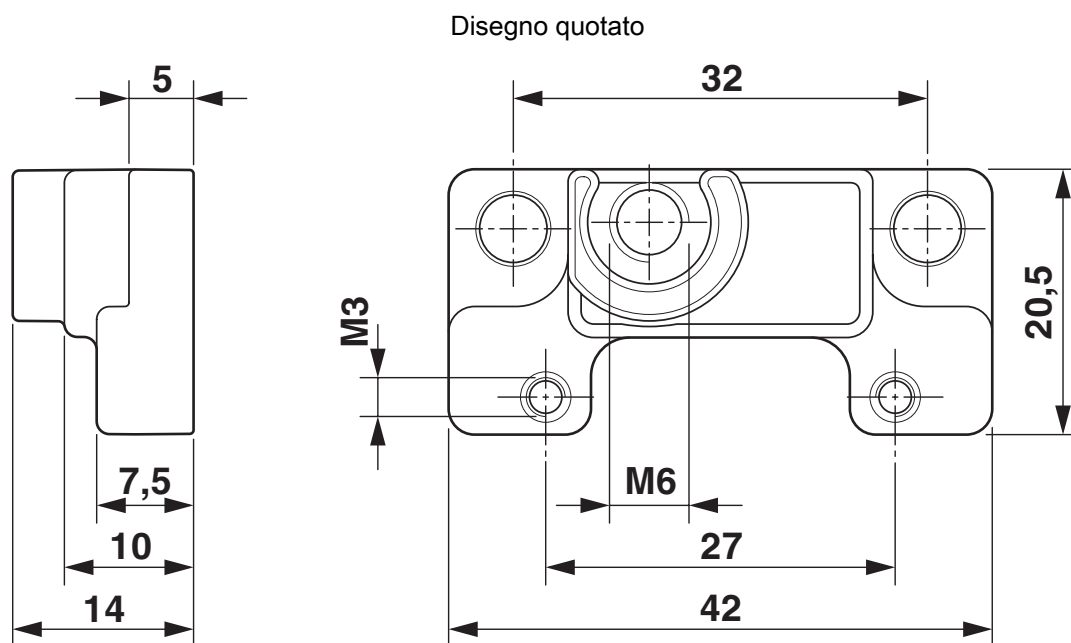

Disegno quotato

# HC-B-AF-SET - Flangia di montaggio



1604638

<https://www.phoenixcontact.com/it/prodotti/1604638>

## Classifiche

### ECLASS

ECLASS-13.0	27440192
ECLASS-15.0	27440192

### ETIM

ETIM 10.0	EC002943
-----------	----------

### UNSPSC

UNSPSC 21.0	39121400
-------------	----------

# HC-B-AF-SET - Flangia di montaggio



1604638

<https://www.phoenixcontact.com/it/prodotti/1604638>

## Environmental product compliance

### EU RoHS

Soddisfa i requisiti della direttiva RoHS	Sì, Nessuna deroga
---	--------------------

### China RoHS

Environment friendly use period (EFUP)	EFUP-E
	Nessuna sostanza pericolosa al di sopra dei valori limite

### EU REACH SVHC

Avviso di sostanza candidata REACH (n. CAS)	Nessuna sostanza con una percentuale di massa maggiore dello 0,1%
---	---

Phoenix Contact 2026 © - Tutti i diritti riservati  
<https://www.phoenixcontact.com>

PHOENIX CONTACT S.p.a.  
Via Bellini, 39/41  
20095 Cusano Milanino (MI)  
+39 02 660591  
[info\\_it@phoenixcontact.com](mailto:info_it@phoenixcontact.com)