

1584868

<https://www.phoenixcontact.com/it/prodotti/1584868>

Si prega di notare che i dati visualizzati in questo PDF sono stati generati dal nostro catalogo online. I dati completi sono disponibili nella documentazione per l'utente. Si applicano le condizioni generali di utilizzo per i download.

Vite PE per inserti portacontatti della serie A



Dati commerciali

Codice articolo	1584868
Pezzi/conf.	10 Pezzi
Quantità di ordinazione minima	10 Pezzi
Codice vendita	AF7ABZ
Codice prodotto	AF7ABZ
GTIN	4046356155021
Peso per pezzo (confezione inclusa)	1,272 g
Peso per pezzo (confezione esclusa)	1,2 g
Numero tariffa doganale	73181552
Paese di origine	CN

Dati tecnici

Note

Note generali	Vite PE, per inserto contatti HC-A 10, HC-A 16, HC-D 15, HC-D 25
---------------	------------------------------------------------------------------

Caratteristiche articolo

Tipo di prodotto	Materiale di montaggio
Tipo	Vite PE

Dati di collegamento

Filettatura	M3,5
-------------	------

Indicazioni materiale

Materiale	Acciaio, zincato
-----------	------------------

HC-A-PES - Vite

1584868

<https://www.phoenixcontact.com/it/prodotti/1584868>



Disegni

Disegno quotato

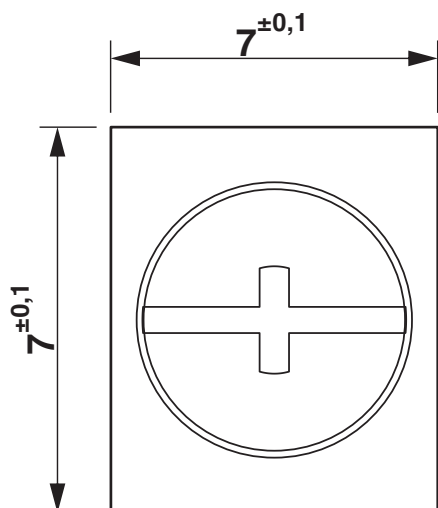

Disegno quotato

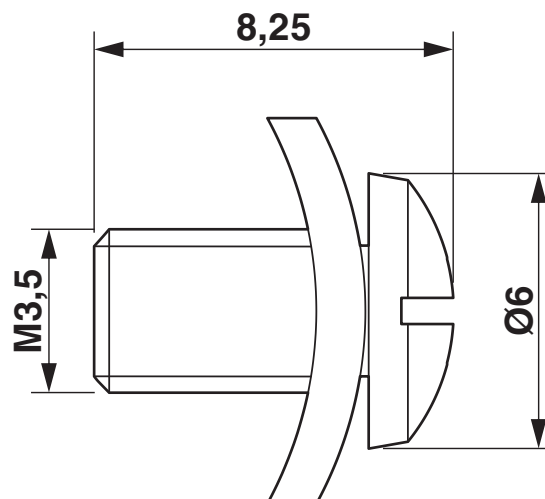

Classifiche

ECLASS

ECLASS-13.0	27144492
ECLASS-15.0	27144492

ETIM

ETIM 10.0	EC002610
-----------	----------

UNSPSC

UNSPSC 21.0	31161500
-------------	----------

Environmental product compliance

EU RoHS

Soddisfa i requisiti della direttiva RoHS

Sì, Nessuna deroga

China RoHS

Environment friendly use period (EFUP)

EFUP-E

Nessuna sostanza pericolosa al di sopra dei valori limite

EU REACH SVHC

Avviso di sostanza candidata REACH (n. CAS)

Nessuna sostanza con una percentuale di massa maggiore dello 0,1%