

# HC-STA-B16-DC-PL - Coperchio di protezione



1421102

<https://www.phoenixcontact.com/it/prodotti/1421102>

Si prega di notare che i dati visualizzati in questo PDF sono stati generati dal nostro catalogo online. I dati completi sono disponibili nella documentazione per l'utente. Si applicano le condizioni generali di utilizzo per i download.

Coperchio di protezione, tipo: B16



## Dati commerciali

Codice articolo	1421102
Pezzi/conf.	5 Pezzi
Quantità di ordinazione minima	5 Pezzi
Codice vendita	AF7AZC
Codice prodotto	AF7AZC
GTIN	4055626251820
Peso per pezzo (confezione inclusa)	9,746 g
Peso per pezzo (confezione esclusa)	9,746 g
Numero tariffa doganale	85389099
Paese di origine	CN

# HC-STA-B16-DC-PL - Coperchio di protezione

1421102

<https://www.phoenixcontact.com/it/prodotti/1421102>

## Dati tecnici

### Caratteristiche articolo

Tipo di prodotto	Coperchio di protezione
Tipo di custodia	Coperchio di protezione
Tipo	B16
Guarnizione presente	no

### Dimensioni

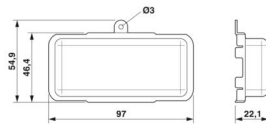
Disegno quotato	
Larghezza	46,4 mm
Altezza	22,1 mm
Lunghezza	97 mm

### Indicazioni materiale

Colore	trasparente
Materiale Coperchio di protezione	PA
Classe di combustibilità a norma UL 94	HB

### Condizioni ambientali e della vita elettrica

#### Condizioni ambientali

Grado di protezione	IP20
Temperatura ambiente (esercizio)	0 °C ... 20 °C

# HC-STA-B16-DC-PL - Coperchio di protezione

1421102

<https://www.phoenixcontact.com/it/prodotti/1421102>



## Disegni

Disegno quotato

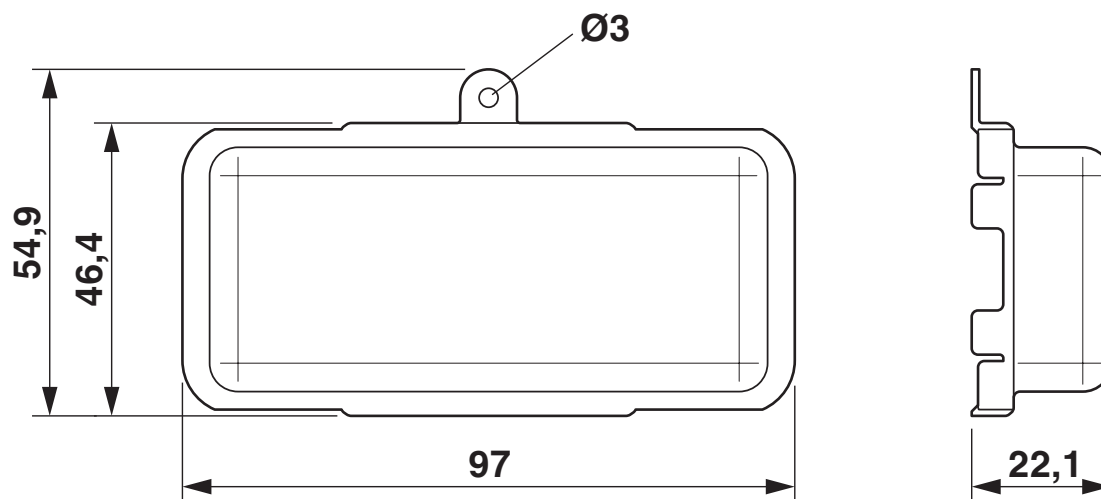

Disegno quotato

# HC-STA-B16-DC-PL - Coperchio di protezione



1421102

<https://www.phoenixcontact.com/it/prodotti/1421102>

## Omologazioni

🔗 To download certificates, visit the product detail page: <https://www.phoenixcontact.com/it/prodotti/1421102>

**DNV**

ID omologazione: TAE000037S

# HC-STA-B16-DC-PL - Coperchio di protezione



1421102

<https://www.phoenixcontact.com/it/prodotti/1421102>

## Classifiche

### ECLASS

ECLASS-13.0	27440208
ECLASS-15.0	27440208

### ETIM

ETIM 10.0	EC002314
-----------	----------

### UNSPSC

UNSPSC 21.0	39121400
-------------	----------

# HC-STA-B16-DC-PL - Coperchio di protezione



1421102

<https://www.phoenixcontact.com/it/prodotti/1421102>

## Environmental product compliance

### EU RoHS

Soddisfa i requisiti della direttiva RoHS	Sì, Nessuna deroga
---	--------------------

### China RoHS

Environment friendly use period (EFUP)	EFUP-E
	Nessuna sostanza pericolosa al di sopra dei valori limite

### EU REACH SVHC

Avviso di sostanza candidata REACH (n. CAS)	Nessuna sostanza con una percentuale di massa maggiore dello 0,1%
---	---

Phoenix Contact 2026 © - Tutti i diritti riservati  
<https://www.phoenixcontact.com>

PHOENIX CONTACT S.p.a.  
Via Bellini, 39/41  
20095 Cusano Milanino (MI)  
+39 02 660591  
[info\\_it@phoenixcontact.com](mailto:info_it@phoenixcontact.com)