

# A-INL-NPT3/8-N-S - Controdado

1416009

<https://www.phoenixcontact.com/it/prodotti/1416009>



Si prega di notare che i dati visualizzati in questo PDF sono stati generati dal nostro catalogo online. I dati completi sono disponibili nella documentazione per l'utente. Si applicano le condizioni generali di utilizzo per i download.

Controdado, per filettatura 3/8"-NPT, colore: argento



## Dati commerciali

Codice articolo	1416009
Pezzi/conf.	10 Pezzi
Quantità di ordinazione minima	10 Pezzi
Codice vendita	AF7DZX
Codice prodotto	AF7DZX
GTIN	4055626056104
Peso per pezzo (confezione inclusa)	8,11 g
Peso per pezzo (confezione esclusa)	8,11 g
Numero tariffa doganale	74153300
Paese di origine	IN

# A-INL-NPT3/8-N-S - Controdado

1416009

<https://www.phoenixcontact.com/it/prodotti/1416009>

## Dati tecnici

### Caratteristiche articolo

Tipo di prodotto	Dado piatto
Tipo di filettatura	3/8"-NPT

### Dimensioni

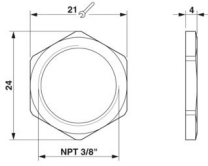
Disegno quotato	
Lunghezza	4 mm
Diametro	16,6 mm
Diametro filettatura	16,6 mm
Apertura chiave controdadi	21 mm
Misura angolare esagonale	24 mm
Tipo filettatura lato collegamenti	3/8"-NPT

### Indicazioni materiale

Materiale	Ottone, nichelato
-----------	-------------------

### Cavo / linea

Assenza di alogeni	sì
--------------------	----

### Condizioni ambientali e della vita elettrica

#### Condizioni ambientali

Temperatura ambiente (esercizio)	-70 °C ... 220 °C
----------------------------------	-------------------

# A-INL-NPT3/8-N-S - Controdado

1416009

<https://www.phoenixcontact.com/it/prodotti/1416009>



## Disegni

Disegno quotato

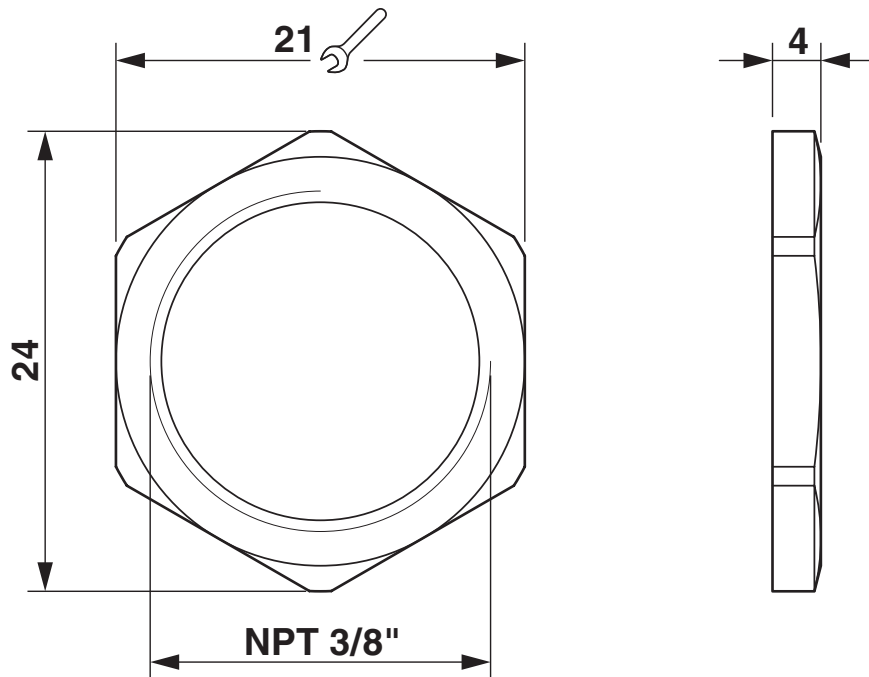

Disegno quotato

# A-INL-NPT3/8-N-S - Controdado



1416009

<https://www.phoenixcontact.com/it/prodotti/1416009>

## Classifiche

### ECLASS

ECLASS-13.0	27140807
ECLASS-15.0	27140807

### ETIM

ETIM 10.0	EC003608
-----------	----------

### UNSPSC

UNSPSC 21.0	31161700
-------------	----------

1416009

<https://www.phoenixcontact.com/it/prodotti/1416009>

## Environmental product compliance

### EU RoHS

Soddisfa i requisiti della direttiva RoHS	Sì
con eccezione delle deroghe, se note	6(c)

### China RoHS

Environment friendly use period (EFUP)	EFUP-50
	Una tabella per la dichiarazione China RoHS in base all'articolo è disponibile nell'area di download di ciascun articolo alla voce "Dichiarazione del produttore". Per tutti gli articoli con EFUP-E non viene allestita né richiesta alcuna tabella per la dichiarazione China RoHS.

### EU REACH SVHC

Avviso di sostanza candidata REACH (n. CAS)	Lead(n. CAS: 7439-92-1)
SCIP	6599ad66-ee52-48b9-9432-1f446166d0c7

Phoenix Contact 2026 © - Tutti i diritti riservati  
<https://www.phoenixcontact.com>

PHOENIX CONTACT S.p.a.  
Via Bellini, 39/41  
20095 Cusano Milanino (MI)  
+39 02 660591  
[info\\_it@phoenixcontact.com](mailto:info_it@phoenixcontact.com)