

A-INL-M50-P-GY - Controdado

1411211

<https://www.phoenixcontact.com/it/prodotti/1411211>



Si prega di notare che i dati visualizzati in questo PDF sono stati generati dal nostro catalogo online. I dati completi sono disponibili nella documentazione per l'utente. Si applicano le condizioni generali di utilizzo per i download.

Controdado, per filettatura M50 x 1,5, colore: grigio-argento RAL 7001



Dati commerciali

| | |
|-------------------------------------|---------------|
| Codice articolo | 1411211 |
| Pezzi/conf. | 5 Pezzi |
| Quantità di ordinazione minima | 5 Pezzi |
| Codice vendita | AF7DZX |
| Codice prodotto | AF7DZX |
| GTIN | 4046356923439 |
| Peso per pezzo (confezione inclusa) | 11,31 g |
| Peso per pezzo (confezione esclusa) | 11,31 g |
| Numero tariffa doganale | 39269097 |
| Paese di origine | TR |

A-INL-M50-P-GY - Controdado

1411211

<https://www.phoenixcontact.com/it/prodotti/1411211>

Dati tecnici

Caratteristiche articolo

| | |
|---------------------|-------------|
| Tipo di prodotto | Dado piatto |
| Tipo di filettatura | M50 |

Dimensioni

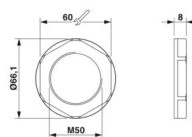
| | |
|------------------------------------|--|
| Disegno quotato |  |
| Lunghezza | 8 mm |
| Diametro | 50 mm |
| Diametro filettatura | 50 mm |
| Apertura chiave controdadi | 60 mm |
| Misura angolare esagonale | 66,1 mm |
| Tipo filettatura lato collegamenti | M50 x 1,5 |
| Passo della filettatura | 1,5 mm |

Indicazioni materiale

| | |
|--|---------------------------|
| Colore | grigio-argento (RAL 7001) |
| Materiale | PA |
| Classe di combustibilità a norma UL 94 | V2 |

Cavo / linea

| | |
|--------------------|----|
| Assenza di alogeni | sì |
|--------------------|----|

Condizioni ambientali e della vita elettrica

Condizioni ambientali

| | |
|----------------------------------|-------------------|
| Temperatura ambiente (esercizio) | -40 °C ... 100 °C |
|----------------------------------|-------------------|

A-INL-M50-P-GY - Controdado

1411211

<https://www.phoenixcontact.com/it/prodotti/1411211>



Disegni

Disegno quotato

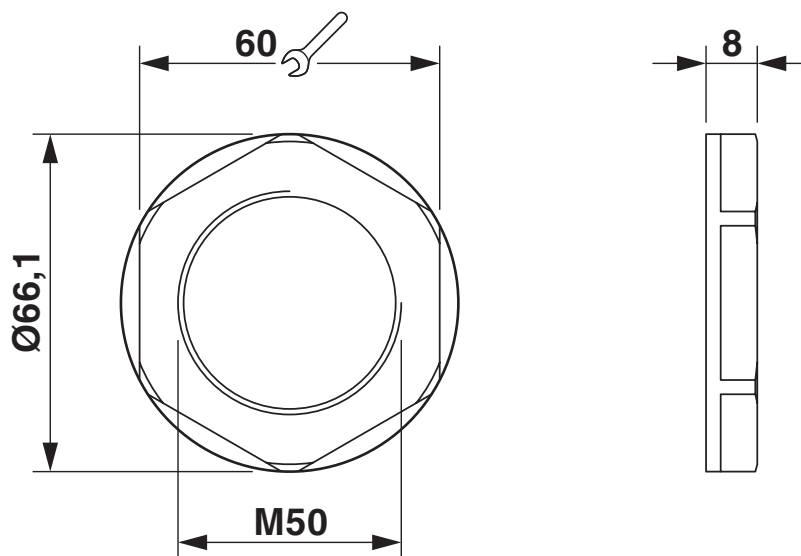

Disegno quotato

A-INL-M50-P-GY - Controdado



1411211

<https://www.phoenixcontact.com/it/prodotti/1411211>

Classifiche

ECLASS

| | |
|-------------|----------|
| ECLASS-13.0 | 27140807 |
| ECLASS-15.0 | 27140807 |

ETIM

| | |
|-----------|----------|
| ETIM 10.0 | EC003608 |
|-----------|----------|

UNSPSC

| | |
|-------------|----------|
| UNSPSC 21.0 | 31161700 |
|-------------|----------|

A-INL-M50-P-GY - Controdado



1411211

<https://www.phoenixcontact.com/it/prodotti/1411211>

Environmental product compliance

EU RoHS

Soddisfa i requisiti della direttiva RoHS

Sì, Nessuna deroga

China RoHS

Environment friendly use period (EFUP)

EFUP-E

Nessuna sostanza pericolosa al di sopra dei valori limite

EU REACH SVHC

Avviso di sostanza candidata REACH (n. CAS)

Nessuna sostanza con una percentuale di massa maggiore dello 0,1%

Phoenix Contact 2026 © - Tutti i diritti riservati
<https://www.phoenixcontact.com>

PHOENIX CONTACT S.p.a.
Via Bellini, 39/41
20095 Cusano Milanino (MI)
+39 02 660591
info_it@phoenixcontact.com