

SF-ASD 16 SET - Set avvitatore a batteria



1200295

<https://www.phoenixcontact.com/it/prodotti/1200295>

Si prega di notare che i dati visualizzati in questo PDF sono stati generati dal nostro catalogo online. I dati completi sono disponibili nella documentazione per l'utente. Si applicano le condizioni generali di utilizzo per i download.



Avvitatore a batteria in dotazione, batteria incl., caricabatterie 100 ... 240 V, 2 bit, azionamento a due velocità, rotazione destra, sinistra e frizione a 16 velocità fino a 450 giri/min, attacco rapido esagonale.

I vantaggi

- Avvitatore a batteria con azionamento a 2 velocità, rotazione oraria/antioraria e frizione a 16 marce con velocità di foratura fino a 450 giri/min
- Regolabile da 0,2 ... 4,3 Nm
- Pratico utilizzo ergonomico con una sola mano in posizione diritta o angolata
- Esecuzione compatta

Dati commerciali

Codice articolo	1200295
Pezzi/conf.	1 Pezzi
Quantità di ordinazione minima	1 Pezzi
Codice vendita	BH3243
Codice prodotto	BH3243
GTIN	4055626666433
Peso per pezzo (confezione inclusa)	1.850 g
Peso per pezzo (confezione esclusa)	1.750 g
Numero tariffa doganale	84672920
Paese di origine	TW

SF-ASD 16 SET - Set avvitatore a batteria



1200295

<https://www.phoenixcontact.com/it/prodotti/1200295>

Set composto da

SF-ASD 16 - Avvitatore a batteria

1200294

<https://www.phoenixcontact.com/it/prodotti/1200294>



Avvitatore a batteria, batteria incl., azionamento a due velocità, rotazione destra, sinistra e adattatore a 16 velocità fino a 450 U/min, attacco rapido esagonale.

SF-ASD 16/CHARGER - Caricatore

1200296

<https://www.phoenixcontact.com/it/prodotti/1200296>



Caricabatteria, per tensione di 100 ... 240 V, prova parametri ed individuaz. batteria, breve tempo di carica, resis. a cortocirc., protetto contro invers. di polarità, indicaz. stato d'esercizio

SF-ASD 16 SET - Set avvitatore a batteria

1200295

<https://www.phoenixcontact.com/it/prodotti/1200295>



SF-ASD 16/ACCU 2,0 AH - Modulo a batteria

1314530

<https://www.phoenixcontact.com/it/prodotti/1314530>



Batteria di ricambio, 2,0 Ah, agli ioni di litio, 3,6 V, per avvitatore a batteria SF-ASD 16

SF-ASD 16 SET - Set avvitatore a batteria



1200295

<https://www.phoenixcontact.com/it/prodotti/1200295>

Dati tecnici

Note

Environmental Product Compliance

California Proposition 65

Le informazioni su California Prop. 65 si trovano nella dichiarazione del fabbricante alla voce "Download"

Caratteristiche articolo

Tipo di prodotto	Utensile per coppia
Confezione	Valigetta
Tensione batteria	3,6 V
Tempo di ricarica batteria	60 min

Caratteristiche di isolamento

Classe di protezione	II
----------------------	----

Caratteristiche elettriche

Potenza assorbita	7,2 W
Tensione nominale U_N	3,6 V DC
	3,6 V DC

Batteria

Tempo di ricarica batteria	60,00 min
Tensione batteria	3,60 V DC
Capacità dell'accumulatore	2,00 Ah

Dati di collegamento

Range della coppia di serraggio	0,2 Nm ... 4,3 Nm
Presa di forza	6,3 mm

Dimensioni

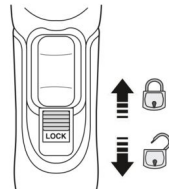
Disegno quotato	
Larghezza	45 mm
Altezza	172 mm
Lunghezza	266 mm

Condizioni ambientali e della vita elettrica

Condizioni ambientali

SF-ASD 16 SET - Set avvitatore a batteria



1200295

<https://www.phoenixcontact.com/it/prodotti/1200295>

Temperatura ambiente (esercizio)	5 °C ... 40 °C
Temperatura ambiente (stoccaggio/trasporto)	-25 °C ... 60 °C
Umidità dell'aria consentita (esercizio)	95 % (<)

SF-ASD 16 SET - Set avvitatore a batteria

1200295

<https://www.phoenixcontact.com/it/prodotti/1200295>



Disegni

Disegno quotato

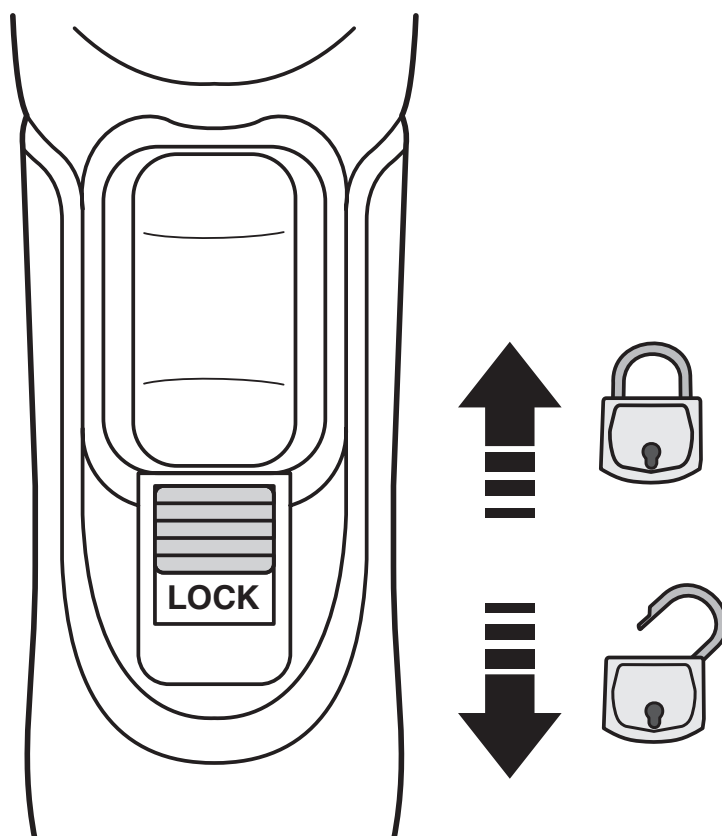

SF-ASD 16 SET - Set avvitatore a batteria

1200295

<https://www.phoenixcontact.com/it/prodotti/1200295>

Disegno schema

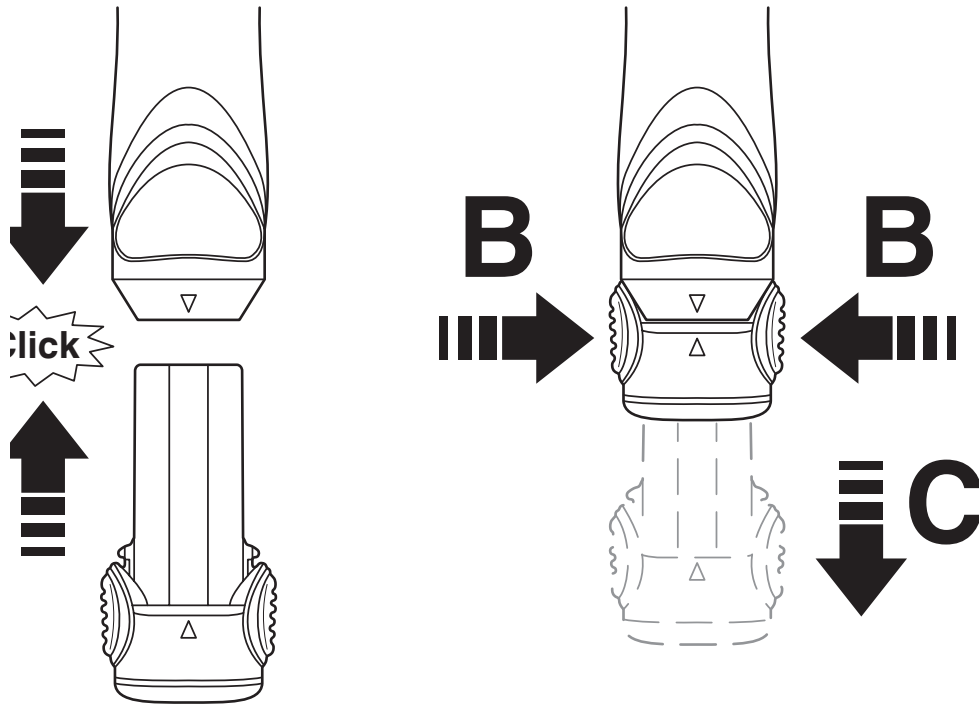

Disegno schema

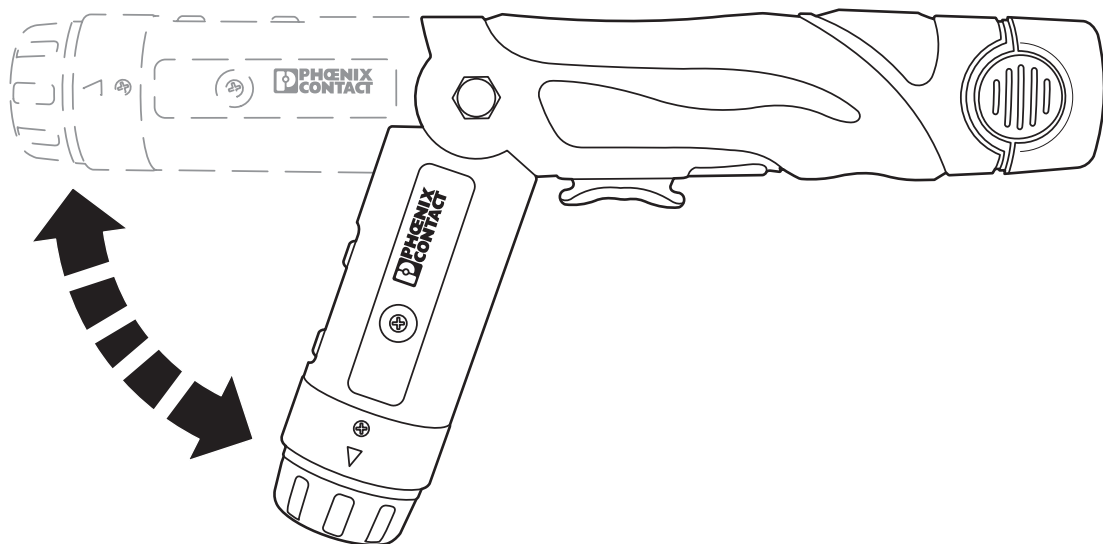

SF-ASD 16 SET - Set avvitatore a batteria

1200295

<https://www.phoenixcontact.com/it/prodotti/1200295>



Disegno schema

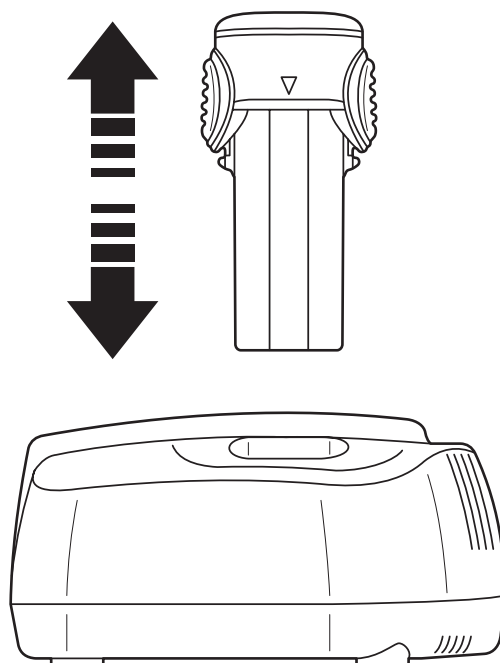

Disegno schema

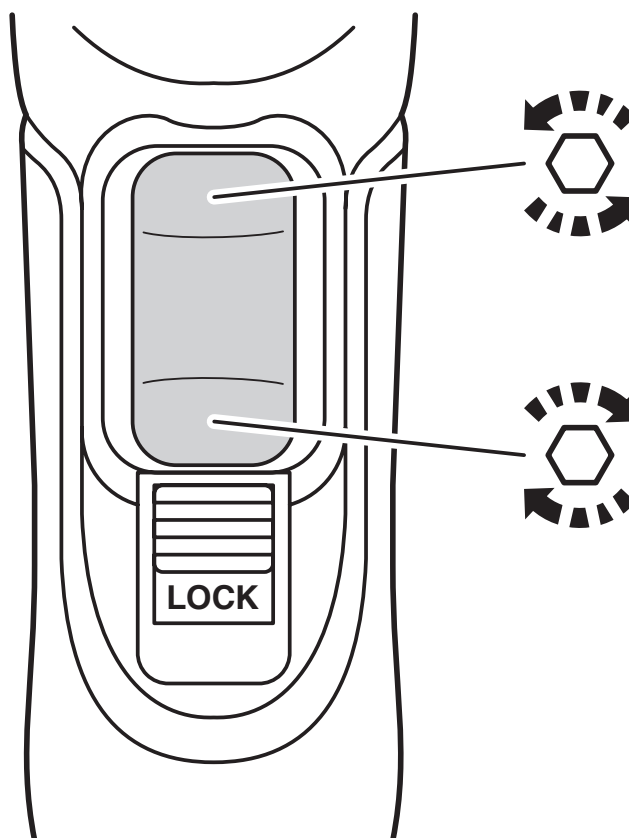

SF-ASD 16 SET - Set avvitatore a batteria



1200295

<https://www.phoenixcontact.com/it/prodotti/1200295>

Classifiche

ECLASS

ECLASS-13.0	21050890
ECLASS-15.0	21050890

ETIM

ETIM 10.0	EC001395
-----------	----------

UNSPSC

UNSPSC 21.0	27111700
-------------	----------

SF-ASD 16 SET - Set avvitatore a batteria



1200295

<https://www.phoenixcontact.com/it/prodotti/1200295>

Environmental product compliance

China RoHS

Environment friendly use period (EFUP)	EFUP-5 Una tabella per la dichiarazione China RoHS in base all'articolo è disponibile nell'area di download di ciascun articolo alla voce "Dichiarazione del produttore". Per tutti gli articoli con EFUP-E non viene allestita né richiesta alcuna tabella per la dichiarazione China RoHS.
--	---

EU REACH SVHC

Avviso di sostanza candidata REACH (n. CAS)	Nessuna sostanza con una percentuale di massa maggiore dello 0,1%
---	---

EF3.1 Cambiamento climatico

CO2e kg	33,17 kg CO2e
---------	---------------

Phoenix Contact 2026 © - Tutti i diritti riservati
<https://www.phoenixcontact.com>

PHOENIX CONTACT S.p.a.
Via Bellini, 39/41
20095 Cusano Milanino (MI)
+39 02 660591
info_it@phoenixcontact.com