

VAL-MS 1500DC-PV-ST - Spina di protezione contro le sovratensioni tipo 2



1033727

<https://www.phoenixcontact.com/it/prodotti/1033727>

Si prega di notare che i dati visualizzati in questo PDF sono stati generati dal nostro catalogo online. I dati completi sono disponibili nella documentazione per l'utente. Si applicano le condizioni generali di utilizzo per i download.



Spine di ricambio in confezione da 3 per combinazioni di scaricatori PV della gamma di prodotti VAL-MS 1500DC-PV...

I vantaggi

- Sicurezza aumentata mediante il rispetto della norma EN 50539-11
- Stabilità dei contatti grazie al dispositivo di blocco rotante
- Facile sostituzione grazie agli scaricatori a innesto
- Protezione ottimale dell'inverter grazie ad un basso livello di protezione
- Sostituzione mirata di connettori difettosi grazie all'indicazione ottica di stato
- Protezione contro gli inserimenti errati grazie ai connettori e agli elementi base codificati

Dati commerciali

Codice articolo	1033727
Pezzi/conf.	1 Pezzi
Quantità di ordinazione minima	3 Pezzi
Codice vendita	CL1324
Codice prodotto	CL1324
GTIN	4055626540504
Peso per pezzo (confezione inclusa)	84,5 g
Peso per pezzo (confezione esclusa)	84,5 g
Numero tariffa doganale	85354000
Paese di origine	DE

VAL-MS 1500DC-PV-ST - Spina di protezione contro le sovratensioni tipo 2

1033727

<https://www.phoenixcontact.com/it/prodotti/1033727>

Dati tecnici

Note

Note generali

Nota	Il dispositivo è previsto per il montaggio in una custodia con protezione da contatto. Assicurare una distanza di almeno 8 mm sui lati e nell'area di connessione tra componenti attivi e con messa a terra.
------	--

Caratteristiche articolo

Tipo di prodotto	Spine di ricambio
Famiglia di prodotti	VALVETRAB MS
Classe di prova IEC	PV II PV T2
Tipo EN	T2
Sistema di alimentazione di corrente IEC	DC
Tipo	maschio
Distanza tra parti attive e con messa a terra	8 mm
Luogo di installazione	Vano interno
Luogo di montaggio del dispositivo di separazione	Interno
Accessibilità	Accessibile
Comportamento in caso di guasto	OCFM (Comportamento in caso di errore di separazione)
Segnalazione protezione contro le sovratensioni guasta	ottico

Caratteristiche di isolamento

Categoria di sovratensione	III
Grado di inquinamento	2

Dati di collegamento

Collegamento	a innesto
--------------	-----------

Dimensioni

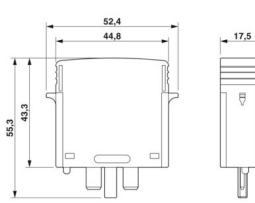
Disegno quotato	
Larghezza	17,5 mm
Altezza	52,4 mm
Profondità	55,3 mm
Unità modulare	1 TE

VAL-MS 1500DC-PV-ST - Spina di protezione contro le sovratensioni tipo 2



1033727

<https://www.phoenixcontact.com/it/prodotti/1033727>

Indicazioni materiale

Colore	nero (RAL 9005)
Classe di combustibilità a norma UL 94	V-0
Valore CTI del materiale	600
Materiale isolante	PA 6.6-FR PBT-FR
Gruppo materiale	I
Materiale custodia	PA 6.6-FR PBT-FR

Circuito di protezione

Direzione di azione	(L+)-PE & (L-)-PE & (L+)-(L-)
Assorbimento di potenza in standby P_C	≤ 250 mVA
Corrente nominale dispersa I_n (8/20) μ s	15 kA
Max. corrente dispersa I_{max} (8/20) μ s	30 kA
Livello di protezione U_p	$\leq 2,5$ kV
Tensione residua U_{res}	$\leq 1,9$ kV (a 3 kA) $\leq 2,1$ kV (a 5 kA:) $\leq 2,2$ kV (a 10 kA) $\leq 2,5$ kV (a 15 kA:) $\leq 2,7$ kV (con 20 kA) $\leq 2,9$ kV (a 30 kA) ≤ 3 kV (a 40 kA)
Tempo di risposta t_A	≤ 25 ns

Circuito di protezione lato tensione continua (DC)

Massima tensione permanente U_{CPV}	750 V DC
Resistenza ai corto circuiti I_{SCPV}	2000 A
Tensione a vuoto U_{OCSTC}	≤ 625 V DC
Corrente di scarica max. I_{max} (8/20) μ s	30 kA
Tempo di risposta t_A	≤ 25 ns
Corrente nominale dispersa I_n (8/20) μ s	15 kA
Corrente di esercizio permanente I_{CPV}	< 350 μ A
Massima tensione permanente U_{CPV}	750 V DC
Resistenza ai corto circuiti I_{SCPV}	2000 A
Tensione residua U_{res}	$\leq 1,9$ kV (a 3 kA) $\leq 2,1$ kV (a 5 kA:) $\leq 2,2$ kV (a 10 kA) $\leq 2,5$ kV (a 15 kA:) $\leq 2,7$ kV (con 20 kA) $\leq 2,9$ kV (a 30 kA) ≤ 3 kV (a 40 kA)

VAL-MS 1500DC-PV-ST - Spina di protezione contro le sovratensioni tipo 2



1033727

<https://www.phoenixcontact.com/it/prodotti/1033727>

Livello di protezione U_p	$\leq 2,5$ kV
Assorbimento di potenza in standby P_C	≤ 250 mVA

Dati tecnici aggiuntivi

Max. corrente dispersa I_{max} (8/20) μ s	40 kA
Corrente nominale dispersa I_n (8/20) μ s	20 kA (4x (5x I_n 120 s) 30 min))

Condizioni ambientali e della vita elettrica

Condizioni ambientali

Grado di protezione	IP20
Temperatura ambiente (esercizio)	-40 °C ... 85 °C
Temperatura ambiente (stoccaggio/trasporto)	-40 °C ... 85 °C
Posizione elevata	≤ 3000 m (s.l.m.)
Umidità dell'aria consentita (esercizio)	5 % ... 95 %
Urti (esercizio)	30g (Semisinusoidale / 11 ms / 3x \pm X, \pm Y, \pm Z)
Vibrazione (esercizio)	5g (5-500 Hz / 2,5 h / XYZ)

Omologazioni

Specifiche UL

Tensione permanente massima MCOV	1500 V DC
Resistenza di corto circuito (SCCR)	50 kA
Protezione tensione nominale VPR	4 kV
Corrente nominale dispersa I_n	10 kA
Dispositivi di protezione	(DC+) - (DC-) (DC+) - G (DC-) - G
Tensione nominale	1500 V DC
Sistema di ripartizione dell'energia	DC PV
Tipo SPD	1CA

Normative e prescrizioni

Norme/disposizioni	EN 61643-31
Nota	2019
Norme/disposizioni	IEC 61643-31
Nota	2018

Montaggio

Tipo di montaggio	sull'elemento base
-------------------	--------------------

VAL-MS 1500DC-PV-ST - Spina di protezione contro le sovratensioni tipo 2

1033727

<https://www.phoenixcontact.com/it/prodotti/1033727>

Disegni

Disegno quotato

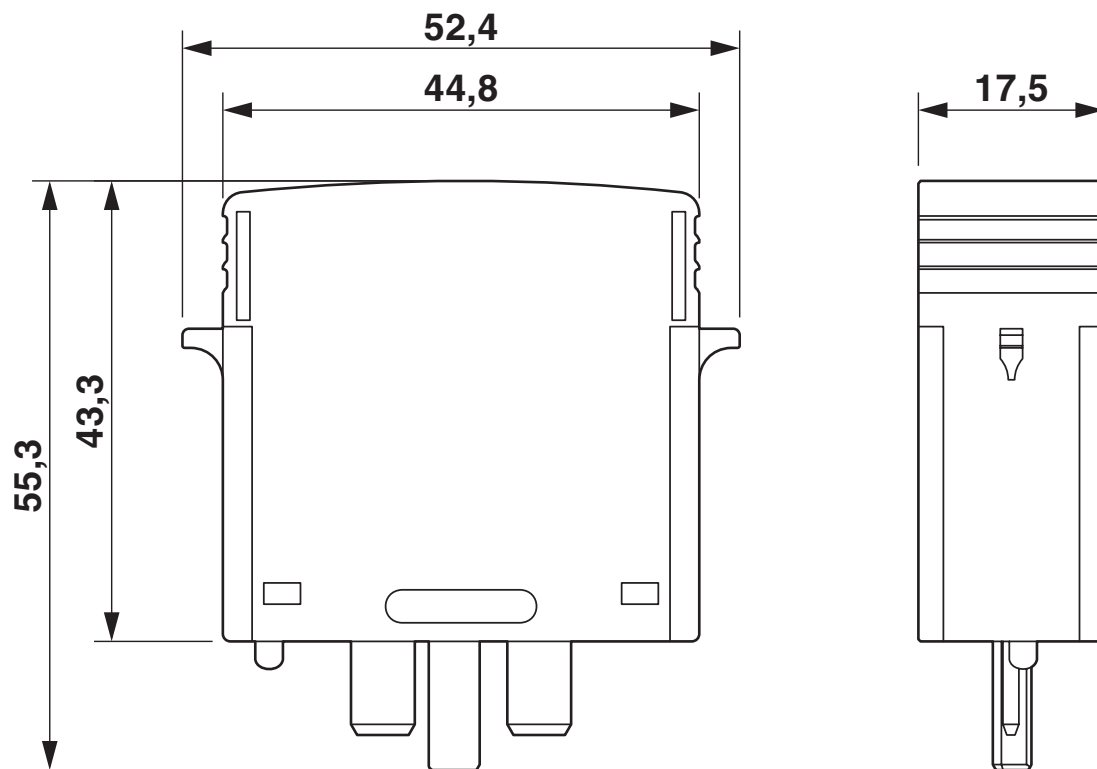

Schema di collegamento



VAL-MS 1500DC-PV-ST - Spina di protezione contro le sovratensioni tipo 2



1033727

<https://www.phoenixcontact.com/it/prodotti/1033727>

Omologazioni

🔗 To download certificates, visit the product detail page: <https://www.phoenixcontact.com/it/prodotti/1033727>



cUL Recognized

ID omologazione: FILE E 330181



UL Recognized

ID omologazione: FILE E 330181

CCA

ID omologazione: NTR-NL 7937



KEMA-KEUR

ID omologazione: 71-123544 REV.3



IECEE CB Scheme

ID omologazione: NL-81006/A1

UAE-RoHS

ID omologazione: 22-09-51250

VAL-MS 1500DC-PV-ST - Spina di protezione contro le sovratensioni tipo 2



1033727

<https://www.phoenixcontact.com/it/prodotti/1033727>

Classifiche

ECLASS

ECLASS-13.0	27171492
ECLASS-15.0	27171492

ETIM

ETIM 10.0	EC002496
-----------	----------

UNSPSC

UNSPSC 21.0	39121620
-------------	----------

VAL-MS 1500DC-PV-ST - Spina di protezione contro le sovratensioni tipo 2



1033727

<https://www.phoenixcontact.com/it/prodotti/1033727>

Environmental product compliance

EU RoHS

Soddisfa i requisiti della direttiva RoHS	Sì, Nessuna deroga
---	--------------------

China RoHS

Environment friendly use period (EFUP)	EFUP-E
	Nessuna sostanza pericolosa al di sopra dei valori limite

EU REACH SVHC

Avviso di sostanza candidata REACH (n. CAS)	Nessuna sostanza con una percentuale di massa maggiore dello 0,1%
---	---

EF3.1 Cambiamento climatico

CO2e kg	2,535 kg CO2e
---------	---------------

Phoenix Contact 2026 © - Tutti i diritti riservati
<https://www.phoenixcontact.com>

PHOENIX CONTACT S.p.a.
Via Bellini, 39/41
20095 Cusano Milanino (MI)
+39 02 660591
info_it@phoenixcontact.com