

MW 35/35 - Étrier de montage

5040078

<https://www.phoenixcontact.com/fr/produits/5040078>

Veillez tenir compte du fait que les données affichées dans ce document PDF proviennent de notre catalogue en ligne. Vous trouverez les données complètes dans la documentation utilisateur. Nos conditions générales d'utilisation des téléchargements sont applicables.



Equerre de montage en plastique, se monte sur profilé NS 35/7,5, pour encliqueter des blocs de jonction à pied universel, longueur du profilé : 35 mm

Données commerciales

Référence	5040078
Conditionnement	10 Unité(s)
Commande minimum	10 Unité(s)
Clé de vente	BE64UX
Product key	BE64UX
GTIN	4017918167387
Poids par pièce (emballage compris)	9,62 g
Poids par pièce (hors emballage)	8,82 g
Numéro du tarif douanier	85369010
Pays d'origine	DE

MW 35/35 - Étrier de montage

5040078

<https://www.phoenixcontact.com/fr/produits/5040078>

Caractéristiques techniques

Propriétés du produit

Type de produit	Adaptateur de montage
-----------------	-----------------------

Dimensions

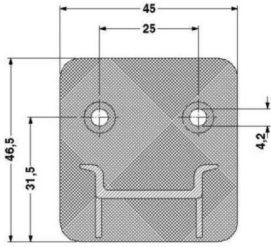
Dessin coté	
Largeur	45 mm
Hauteur	35 mm
Profondeur	46,5 mm
Longueur	35 mm

Indications sur les matériaux

Classe d'inflammabilité selon UL 94	HB
-------------------------------------	----

Conditions environnementales et de durée de vie

Conditions ambiantes

Température ambiante (fonctionnement)	-60 °C ... 85 °C
Température ambiante (stockage/transport)	-25 °C ... 55 °C (pour une période limitée, pas plus de 24 h, de -60 °C à +70 °C)
Température ambiante (montage)	-5 °C ... 70 °C
Température ambiante (confirmation)	-5 °C ... 70 °C
Humidité de l'air admissible (stockage/transport)	30 % ... 70 %

MW 35/35 - Étrier de montage

5040078

<https://www.phoenixcontact.com/fr/produits/5040078>



Dessins

Dessin coté

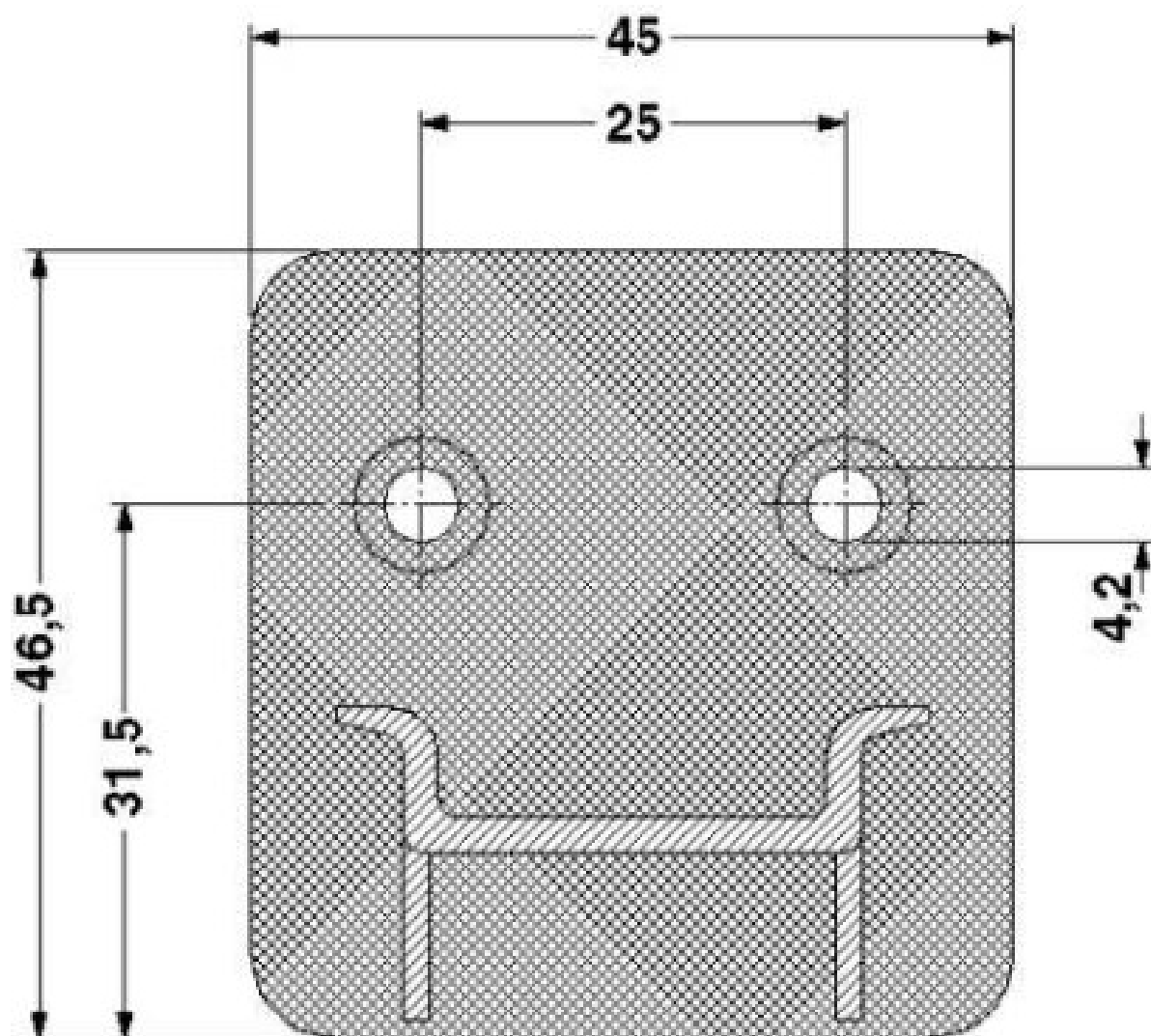

MW 35/35 - Étrier de montage



5040078

<https://www.phoenixcontact.com/fr/produits/5040078>

Classifications

ECLASS

ECLASS-13.0	27141190
ECLASS-15.0	27141190

ETIM

ETIM 10.0	EC002848
-----------	----------

UNSPSC

UNSPSC 21.0	39121400
-------------	----------

MW 35/35 - Étrier de montage



5040078

<https://www.phoenixcontact.com/fr/produits/5040078>

Conformité environnementale

EU RoHS

Conforme aux exigences de la directive RoHS

Oui, Aucun exception

China RoHS

Environment friendly use period (EFUP)

EFUP-E

Aucune substance dangereuse au-dessus des valeurs limites

EU REACH SVHC

Indication de substance soumise à autorisation REACH (n° CAS)

Aucun substance na un taux pondéral supérieur à 0,1 %

EF3.1 Changement climatique

CO2e kg

0,075 kg CO2e

Phoenix Contact 2026 © - Tous droits réservés

<https://www.phoenixcontact.com>

PHOENIX CONTACT SAS

52 Boulevard de Beaubourg Emerainville

77436 Marne La Vallée Cedex 2 France

+33 (0) 1 60 17 98 98

documentation@phoenixcontact.fr