

# MW 35/27 - Étrier de montage

5040065

<https://www.phoenixcontact.com/fr/produits/5040065>

Veillez tenir compte du fait que les données affichées dans ce document PDF proviennent de notre catalogue en ligne. Vous trouverez les données complètes dans la documentation utilisateur. Nos conditions générales d'utilisation des téléchargements sont applicables.



Equerre de montage en plastique, se monte sur profilé NS 35/7,5, pour encliqueter des blocs de jonction à pied universel, longueur du profilé : 27 mm

## Données commerciales

|                                     |  |
|-------------------------------------|--|
| Référence                           | 5040065                                    |
| Conditionnement                     | 10 Unité(s)                                |
| Commande minimum                    | 10 Unité(s)                                |
| Remarque                            | Fabrication à la commande (pas de reprise) |
| Clé de vente                        | BE64UX                                     |
| Product key                         | BE64UX                                     |
| GTIN                                | 4017918167370                              |
| Poids par pièce (emballage compris) | 9,18 g                                     |
| Poids par pièce (hors emballage)    | 8,39 g                                     |
| Numéro du tarif douanier            | 85369010                                   |
| Pays d'origine                      | DE   |

# MW 35/27 - Étrier de montage

5040065

<https://www.phoenixcontact.com/fr/produits/5040065>

## Caractéristiques techniques

### Propriétés du produit

|                 |                       |
|-----------------|-----------------------|
| Type de produit | Adaptateur de montage |
|-----------------|-----------------------|

### Dimensions

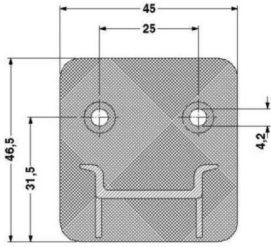
|             |  |
|-------------|--|
| Dessin coté |  |
| Largeur     | 45 mm  |
| Hauteur     | 27 mm  |
| Profondeur  | 46,5 mm  |
| Longueur    | 27 mm  |

### Indications sur les matériaux

|                                     |    |
|-------------------------------------|----|
| Classe d'inflammabilité selon UL 94 | HB |
|-------------------------------------|----|

### Conditions environnementales et de durée de vie

#### Conditions ambiantes

|   |   |
|---|---|
| Température ambiante (fonctionnement)             | -60 °C ... 85 °C  |
| Température ambiante (stockage/transport)         | -25 °C ... 55 °C (pour une période limitée, pas plus de 24 h, de -60 °C à +70 °C) |
| Température ambiante (montage)                    | -5 °C ... 70 °C   |
| Température ambiante (confirmation)               | -5 °C ... 70 °C   |
| Humidité de l'air admissible (stockage/transport) | 30 % ... 70 %   |

# MW 35/27 - Étrier de montage

5040065

<https://www.phoenixcontact.com/fr/produits/5040065>



## Dessins

Dessin coté

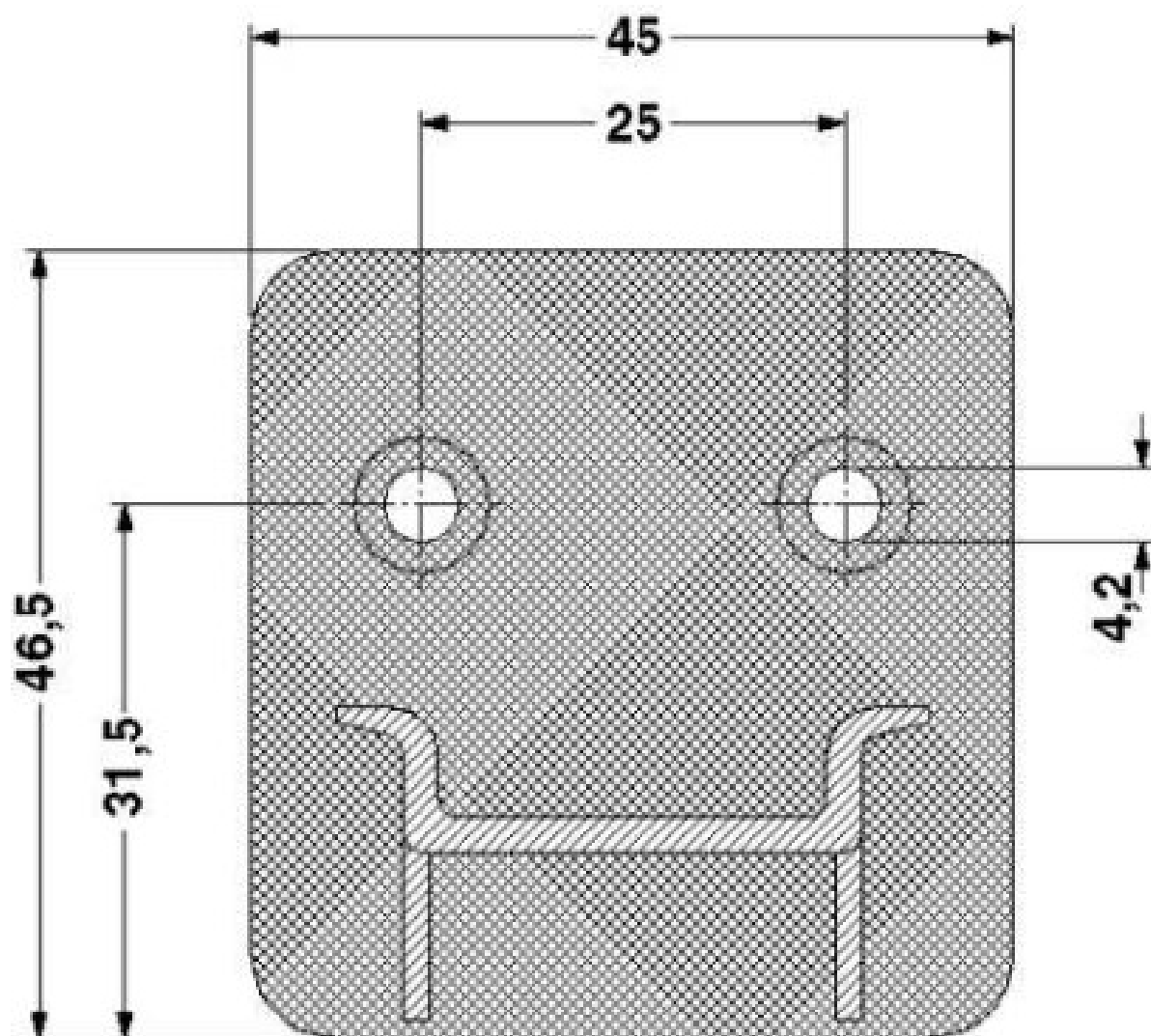

# MW 35/27 - Étrier de montage



5040065

<https://www.phoenixcontact.com/fr/produits/5040065>

## Classifications

### ECLASS

|             |          |
|-------------|----------|
| ECLASS-13.0 | 27141190 |
| ECLASS-15.0 | 27141190 |

### ETIM

|           |          |
|-----------|----------|
| ETIM 10.0 | EC002848 |
|-----------|----------|

### UNSPSC

|             |          |
|-------------|----------|
| UNSPSC 21.0 | 39121400 |
|-------------|----------|

# MW 35/27 - Étrier de montage



5040065

<https://www.phoenixcontact.com/fr/produits/5040065>

## Conformité environnementale

### EU RoHS

Conforme aux exigences de la directive RoHS

Oui, Aucun exception

### China RoHS

Environment friendly use period (EFUP)

EFUP-E

Aucune substance dangereuse au-dessus des valeurs limites

### EU REACH SVHC

Indication de substance soumise à autorisation REACH (n° CAS)

Aucun substance na un taux pondéral supérieur à 0,1 %

### EF3.1 Changement climatique

CO2e kg

0,064 kg CO2e

Phoenix Contact 2026 © - Tous droits réservés

<https://www.phoenixcontact.com>

PHOENIX CONTACT SAS

52 Boulevard de Beaubourg Emerainville

77436 Marne La Vallée Cedex 2 France

+33 (0) 1 60 17 98 98

[documentation@phoenixcontact.fr](mailto:documentation@phoenixcontact.fr)