

# CGSA 50 - Système guide-câbles



3071401

<https://www.phoenixcontact.com/fr/produits/3071401>

Veillez tenir compte du fait que les données affichées dans ce document PDF proviennent de notre catalogue en ligne. Vous trouverez les données complètes dans la documentation utilisateur. Nos conditions générales d'utilisation des téléchargements sont applicables.

Système guide-câbles, Ouverture avec charnière, profondeur: 140,5 mm, largeur: 68 mm, hauteur: 218 mm, diamètre: 42 mm, coloris: gris



## Avantages

- Câblage ultérieur simple grâce aux ouvertures sans outil du mécanisme de rotation
- Planification aisée des faisceaux de câbles, la longueur de câble est prédéfinie par le bras pivotant
- La bride intégrée avec dispositif anti-traction assure simplicité et rapidité de montage
- Protection mécanique des câbles et mise en faisceau grâce à des capots de protection enfichables sans outil
- Pose aisée des câbles et conducteurs prééquipés grâce à un mécanisme de rotation pour lequel une demande de brevet a été déposée
- Matière plastique de qualité, élastique et résistante aux contraintes mécaniques, certifiée selon UL 94, classe d'inflammabilité : V0
- Guidage de câble jusqu'à la porte de l'armoire électrique dans le système CAO planifiable grâce à une plage de pivotement et un espace de montage définis

## Données commerciales

Référence	3071401
Conditionnement	1 Unité(s)
Commande minimum	1 Unité(s)
Clé de vente	BE61ZX
Product key	BE61ZX
GTIN	4055626289175
Poids par pièce (emballage compris)	432,5 g
Poids par pièce (hors emballage)	429,7 g
Numéro du tarif douanier	39259020
Pays d'origine	PL

## Caractéristiques techniques

### Propriétés du produit

Type de produit	Traversée de câble
Nombre de conducteurs	100 pour 1,5 mm <sup>2</sup>

### Dimensions

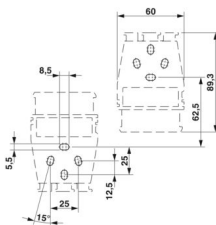
Dessin coté	
Largeur	68 mm
Hauteur	218 mm
Profondeur	140,5 mm
Longueur du câble	700 mm ... 460 mm
Distance horizontale entre les trous de perçage	25 mm
Distance verticale entre les trous de perçage	25 mm
Diamètre	42 mm
Diamètre de perçage	5,5 mm

### Indications sur les matériaux

Couleur	gris (RAL 7042)
Matériau	PC
Classe d'inflammabilité selon UL 94	V0
Utilisation d'un isolant statique au froid	-40 °C
Indice relatif température matériau isolant (Elec. ; UL 746 B)	130 °C
Protection anti-incendie pour véhicules ferroviaires (DIN EN 45545-2) R22	HL 1 - HL 3
Protection anti-incendie pour véhicules ferroviaires (DIN EN 45545-2) R23	HL 1 - HL 3
Protection anti-incendie pour véhicules ferroviaires (DIN EN 45545-2) R24	HL 1 - HL 3
Composants	exempt d'halogène

### Conditions environnementales et de durée de vie

#### Essai au brûleur à aiguille

Temps d'action	30 s
Résultat	Essai réussi

#### Conditions ambiantes

Température ambiante (fonctionnement)	-60 °C ... 85 °C (température de service max. pendant une
---------------------------------------	---

# CGSA 50 - Système guide-câbles



3071401

<https://www.phoenixcontact.com/fr/produits/3071401>

	période brève, voir RTI Elec.)
Température ambiante (stockage/transport)	-25 °C ... 55 °C (pour une période limitée, pas plus de 24 h, de -60 °C °C à +70 °C)
Température ambiante (montage)	-5 °C ... 70 °C
Température ambiante (confirmation)	-5 °C ... 70 °C
Humidité de l'air admissible (stockage/transport)	30 % ... 70 %

## Dessins

Dessin coté

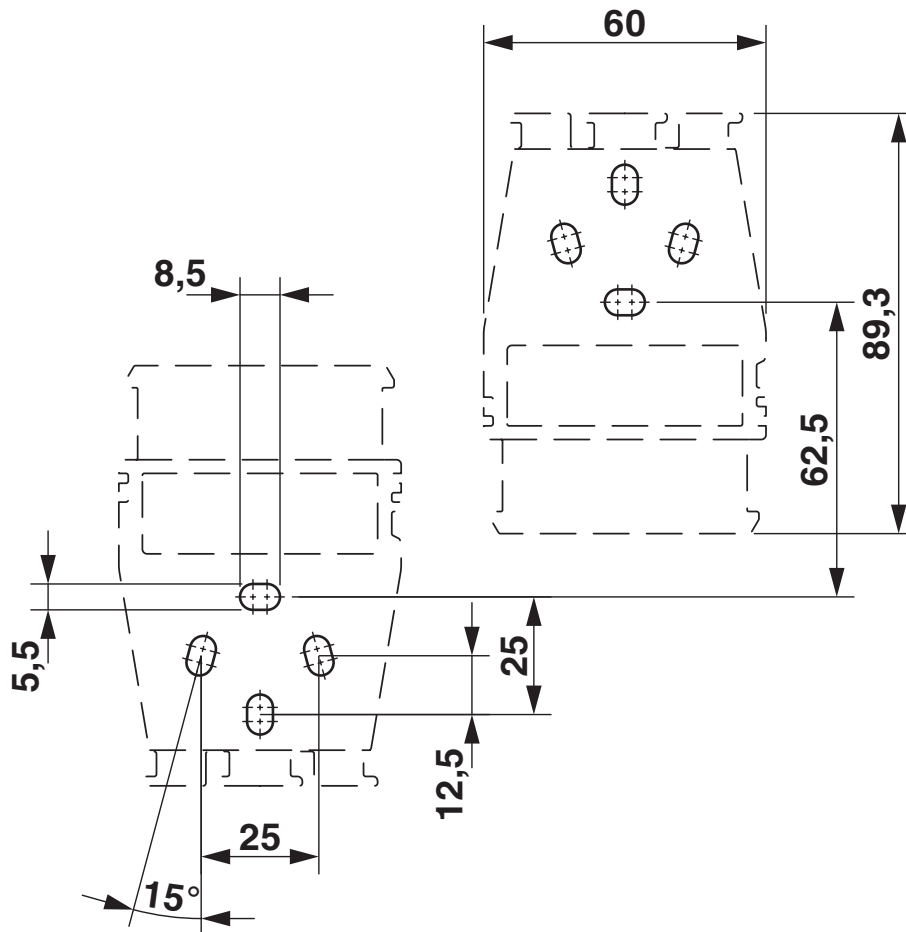

Dessin coté

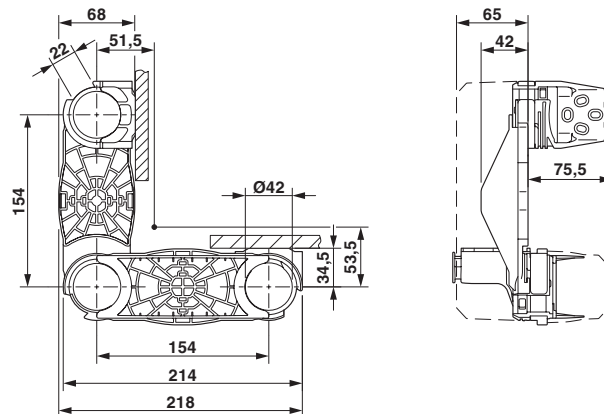

# CGSA 50 - Système guide-câbles

3071401

<https://www.phoenixcontact.com/fr/produits/3071401>



Dessin coté

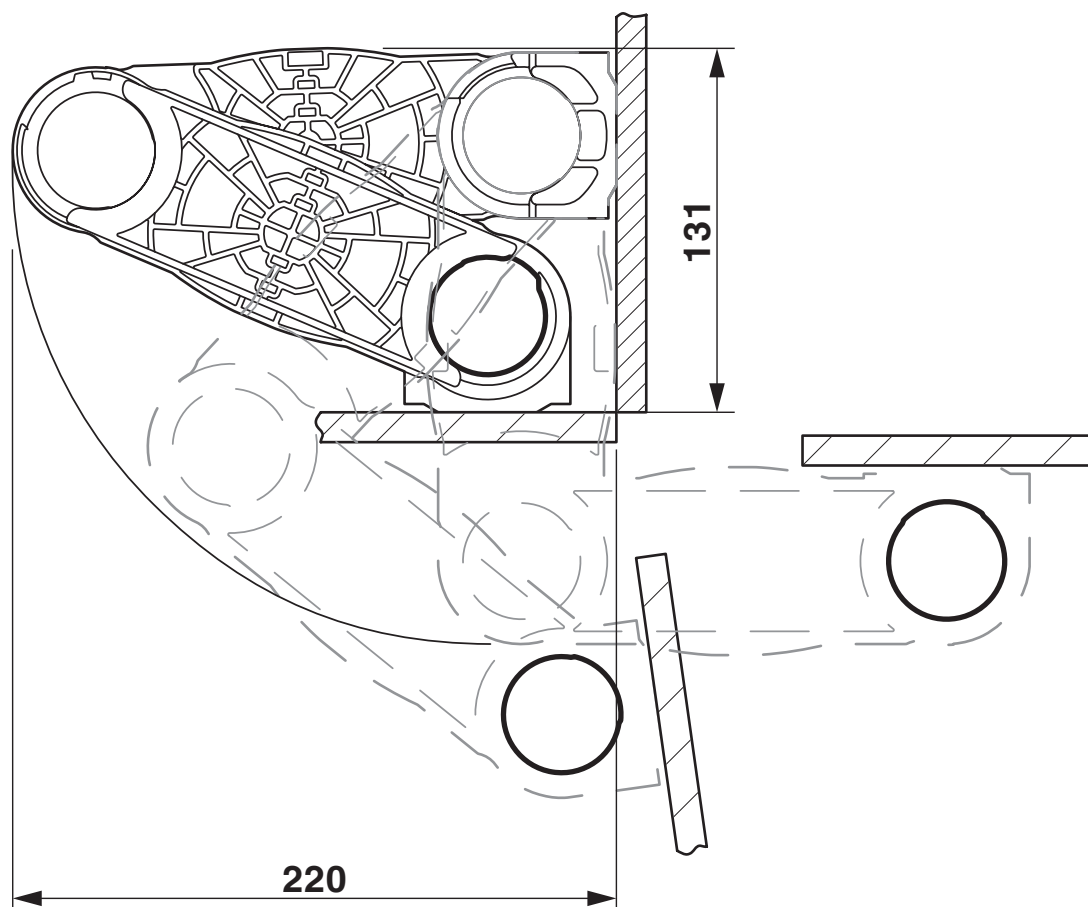

# CGSA 50 - Système guide-câbles

3071401

<https://www.phoenixcontact.com/fr/produits/3071401>



Dessin coté

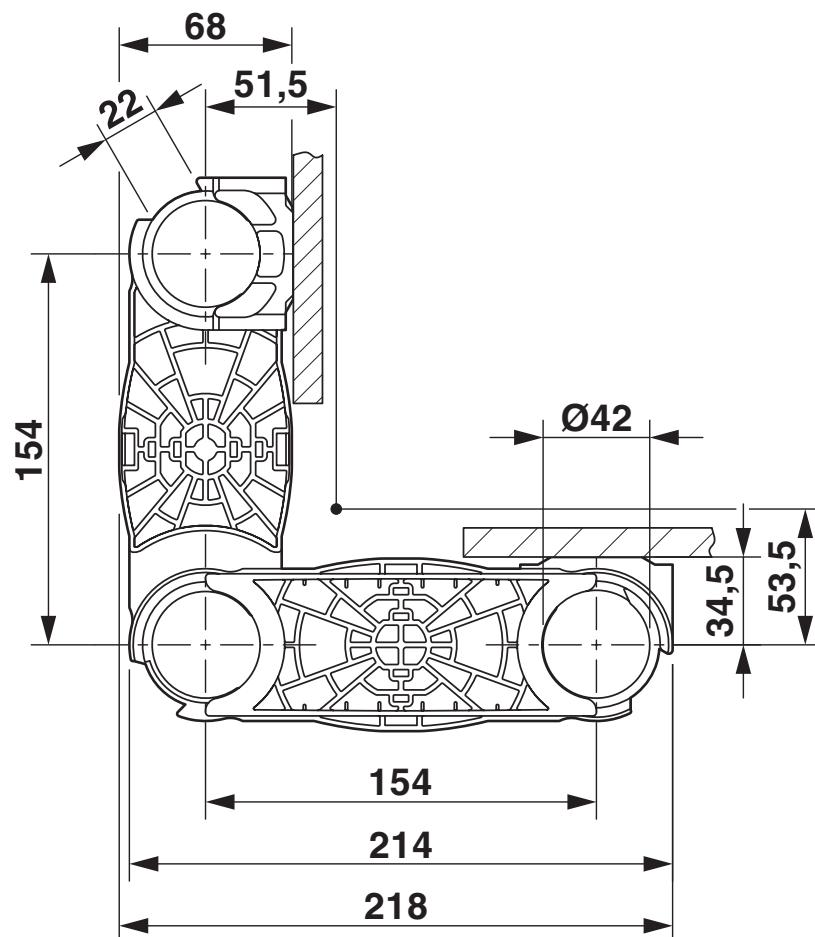

# CGSA 50 - Système guide-câbles



3071401

<https://www.phoenixcontact.com/fr/produits/3071401>

## Homologations

 To download certificates, visit the product detail page: <https://www.phoenixcontact.com/fr/produits/3071401>



**VDE Zeichengenehmigung**

Identifiant de l'homologation: 40047466

## Classifications

### ECLASS

ECLASS-13.0	27182811
ECLASS-15.0	27182811

### ETIM

ETIM 10.0	EC002620
-----------	----------

### UNSPSC

UNSPSC 21.0	39121700
-------------	----------

## Conformité environnementale

### EU RoHS

Conforme aux exigences de la directive RoHS

Oui, Aucun exception

### China RoHS

Environment friendly use period (EFUP)

EFUP-E

Aucune substance dangereuse au-dessus des valeurs limites

### EU REACH SVHC

Indication de substance soumise à autorisation REACH (n° CAS)

Aucun substance na un taux pondéral supérieur à 0,1 %

### EF3.1 Changement climatique

CO2e kg

1,759 kg CO2e