

EMG 15-B3 - Boîtier électronique

2947815

<https://www.phoenixcontact.com/fr/produits/2947815>



Veillez tenir compte du fait que les données affichées dans ce document PDF proviennent de notre catalogue en ligne. Vous trouverez les données complètes dans la documentation utilisateur. Nos conditions générales d'utilisation des téléchargements sont applicables.

Module à équiper, comprenant boîtier, blocs de jonction MKDS 3 et C.I.



Données commerciales

Référence	2947815
Conditionnement	10 Unité(s)
Commande minimum	1 Unité(s)
Clé de vente	ACHCBA
Product key	ACHCBA
GTIN	4017918082925
Poids par pièce (emballage compris)	32,15 g
Poids par pièce (hors emballage)	32,15 g
Numéro du tarif douanier	85369010
Pays d'origine	DE

EMG 15-B3 - Boîtier électronique

2947815

<https://www.phoenixcontact.com/fr/produits/2947815>

Caractéristiques techniques

Propriétés du produit

Type de produit	Ensemble de boîtiers empilables
Type de boîtier	Boîtier
Série de boîtiers	EMG
Gamme de produits	EMG
Type	Socket, removable cover as an option, integrated connector, C.I. integrated
Nombre de pôles	6
Pas	5 mm
Ouverture de ventilation disponible	non

Dimensions

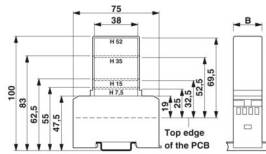
Dessin coté	
Largeur	15 mm
Hauteur de montage	47,5 mm
Hauteur NS 35/7,5	55 mm
Profondeur	100 mm
Longueur	75 mm
Pas	5 mm

Indications sur les matériaux

Couleur (Boîtiers)	vert (RAL 6021)
Matériau Boîtier	PC (renforcée de fibres de verre)
Classe d'inflammabilité selon UL 94	V0

Conditions environnementales et de durée de vie

Conditions ambiantes

Indice de protection	IP20
Température ambiante (fonctionnement)	-40 °C ... 125 °C

Montage

Type de montage	Montage sur rail DIN
-----------------	----------------------

EMG 15-B3 - Boîtier électronique

2947815

<https://www.phoenixcontact.com/fr/produits/2947815>



Dessins

Dessin coté

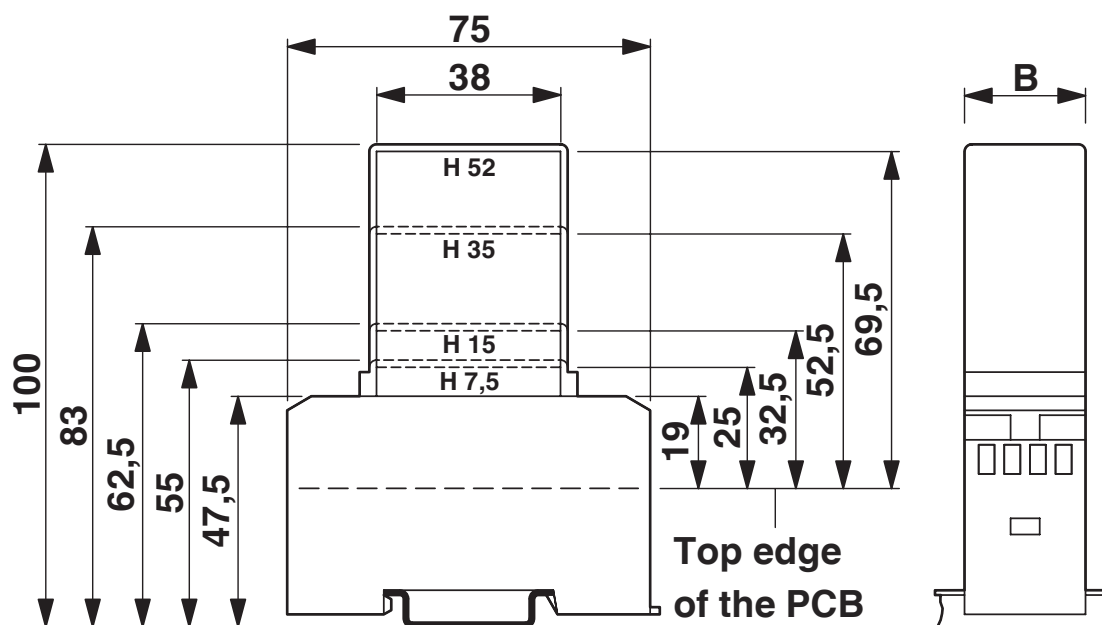

1 = arête supérieure C.I.

B = Pas du boîtier

EMG 15-B3 - Boîtier électronique

2947815

<https://www.phoenixcontact.com/fr/produits/2947815>

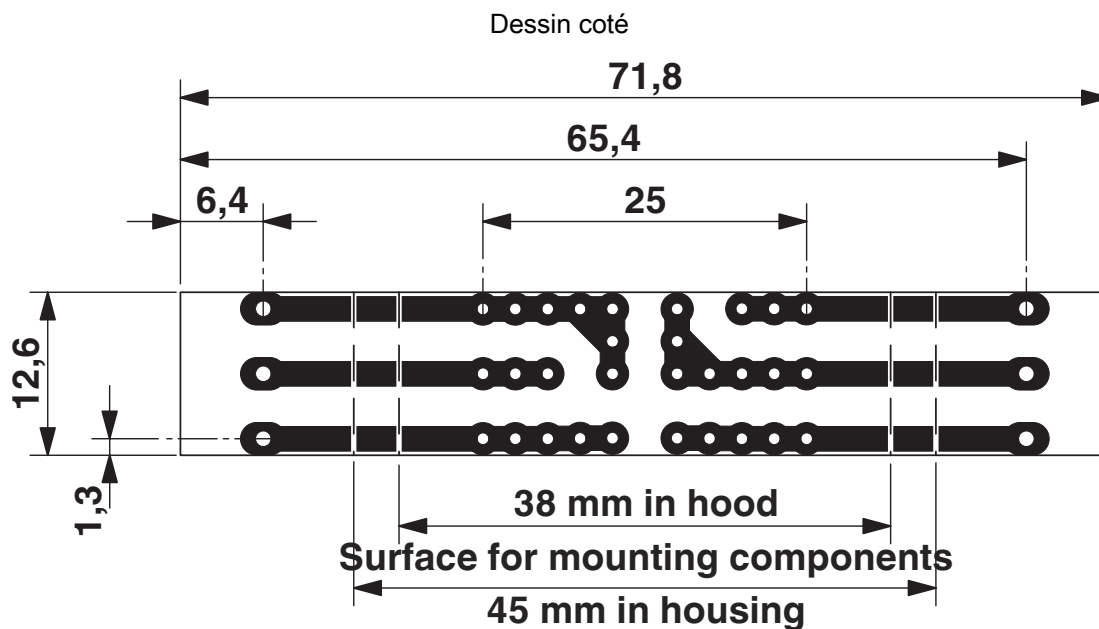

Pas 5 mm

a = surface équipable 38 mm dans le capot

b = surface équipable 45 mm dans le boîtier

EMG 15-B3 - Boîtier électronique

2947815

<https://www.phoenixcontact.com/fr/produits/2947815>



Classifications

ECLASS

ECLASS-13.0	27190301
ECLASS-15.0	27190301

ETIM

ETIM 10.0	EC001031
-----------	----------

UNSPSC

UNSPSC 21.0	31261500
-------------	----------

Conformité environnementale

EU RoHS

Conforme aux exigences de la directive RoHS	Oui
sauf exceptions mentionnées	6(c)

China RoHS

Environment friendly use period (EFUP)	EFUP-50
	Vous trouverez un tableau de déclaration conformément à IACPEIP (China RoHS) concernant les produits dans la zone de téléchargement du produit correspondant sous « Déclaration du fabricant ». Pour tous les produits avec EFUP-E, aucun tableau de déclaration conformément à IACPEIP (China RoHS) nest établi car cela nest pas nécessaire.

EU REACH SVHC

Indication de substance soumise à autorisation REACH (n° CAS)	Lead(n° CAS: 7439-92-1)
SCIP	58d9f86d-34dd-474d-bd58-feec1b4ae03d