

PLC-APT-UI-IN - Module analogique



2906917

<https://www.phoenixcontact.com/fr/produits/2906917>

Veillez tenir compte du fait que les données affichées dans ce document PDF proviennent de notre catalogue en ligne. Vous trouverez les données complètes dans la documentation utilisateur. Nos conditions générales d'utilisation des téléchargements sont applicables.

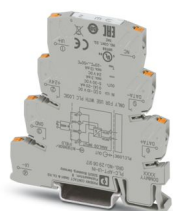

Module d'entrée analogique pour modules logiques PLC logic (2e génération uniquement), à 1 canal, type de signal (4 mA ... 20 mA, 0 mA ... 20 mA, 0 V ... 10 V, 2 V ... 10 V), configurable via DIP switches, raccordement Push-in

Données commerciales

Référence	2906917
Conditionnement	1 Unité(s)
Commande minimum	1 Unité(s)
Clé de vente	DK2622
Product key	DK2622
GTIN	4055626153780
Poids par pièce (emballage compris)	74,8 g
Poids par pièce (hors emballage)	53,3 g
Numéro du tarif douanier	85389099
Pays d'origine	DE

Caractéristiques techniques

Remarques

Information pour le fonctionnement	Pour une utilisation conforme, il convient de respecter les prescriptions de la directive d'installation (voir Téléchargements). En cas d'application ou d'utilisation avec des produits d'autres fabricants, il faut en outre respecter les prescriptions, les consignes de sécurité et avertissements du fabricant tiers concerné.
------------------------------------	--

Propriétés du produit

Type de produit	Module d'extension
Gamme de produits	PLC logic
Mode de fonctionnement	100 % ED

Propriétés d'isolation: Distances dans l'air et lignes de fuite

Isolant	Isolation de base
Catégorie de surtension	III
Degré de pollution	2

Propriétés électriques

Distances dans l'air et lignes de fuite

Tension d'isolement assignée	50 V
Tension de tenue aux chocs assignée	0,5 kV

Alimentation

Tension d'alimentation assignée du circuit de commande U_S	24 V DC
Plage de tension de commande assignée par rapport à U_S	0,8 ... 1,1
Courant d'alimentation de commande assigné I_S	13 mA
Circuit de protection	Protection contre inversions de polarité Parafoudre basse tension

Données d'entrée

Entrée analogique courant

Nombre d'entrées	1
Signal d'entrée courant	0 mA ... 20 mA 4 mA ... 20 mA
Résistance d'entrée entrée courant	40 Ω
Coefficient de température max.	0,01 %/K
Erreur de transmission max.	1 %
Limitation de la surtension	> 33 V
Résolution	10 Bit (Échelle de 0 à 1 000)

Entrée analogique tension

Nombre d'entrées	1
------------------	---

Signal d'entrée tension	0 V ... 10 V
	2 V ... 10 V
Résistance d'entrée entrée tension	> 120 kΩ
Coefficient de température max.	0,01 %/K
Erreur de transmission max.	1 %
Limitation de la surtension	> 33 V
Résolution	10 Bit (Échelle de 0 à 1 000)

Données de sortie

Numérique

Dénomination sortie	Sortie TOR
Plage de tension de commutation	5 V DC ... 30 V DC
Courant de commutation	≤ 3 mA

Caractéristiques de raccordement

Type de raccordement	Raccordement Push-in
Longueur à dénuder	10 mm
Nombre de connexions	4
Section de conducteur rigide	0,14 mm ² ... 2,5 mm ²
Section de conducteur souple	0,14 mm ² ... 2,5 mm ²
Section conduct. AWG	26 ... 14

Signalisation

Témoin de présence de la tension de service	LED verte
Affichage des défauts	LED rouge

Dimensions

Largeur	6,2 mm
Hauteur	80 mm
Profondeur	94 mm

Indications sur les matériaux

Couleur	gris (RAL 7042)
---------	-----------------

Conditions environnementales et de durée de vie

Conditions ambiantes

Indice de protection	IP20
Température ambiante (fonctionnement)	-20 °C ... 60 °C
Température ambiante (stockage/transport)	-20 °C ... 70 °C

Homologations

CE

Certificat	Conformité CE
------------	---------------

PLC-APT-UI-IN - Module analogique



2906917

<https://www.phoenixcontact.com/fr/produits/2906917>

UL, USA / Canada

Repérage	UL 508 Listed
----------	---------------

Normes et spécifications

Distances dans l'air et lignes de fuite

Normes/Prescriptions	DIN EN 50178
----------------------	--------------

Montage

Type de montage	Montage sur rail DIN
Instructions de montage	Juxtaposables
Position de montage	indifférent

PLC-APT-UI-IN - Module analogique

2906917

<https://www.phoenixcontact.com/fr/produits/2906917>

Dessins

Schéma fonctionnel

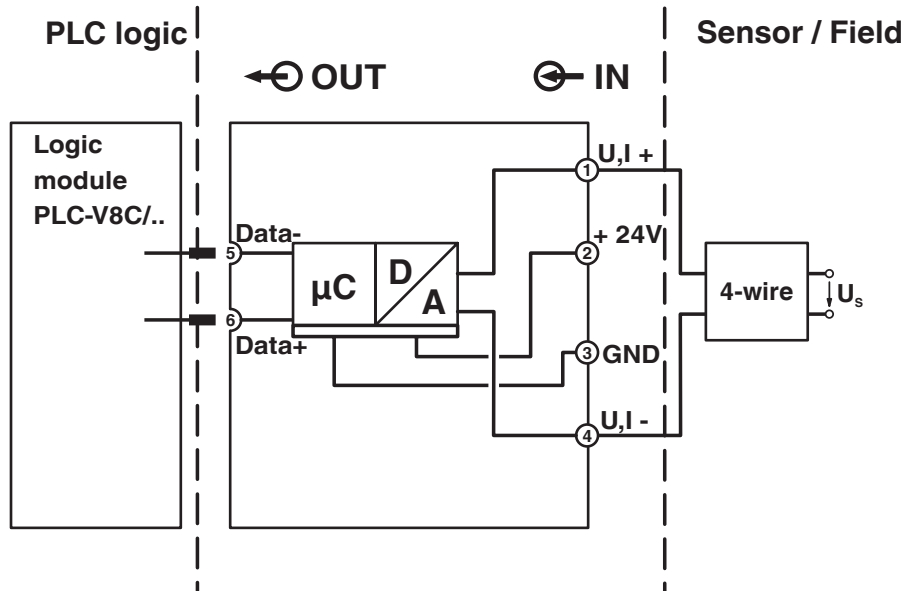

PLC-APT-UI-IN - Module analogique



2906917

<https://www.phoenixcontact.com/fr/produits/2906917>

Homologations

 To download certificates, visit the product detail page: <https://www.phoenixcontact.com/fr/produits/2906917>



EAC

Identifiant de l'homologation: RU*DE.*08.B.01517/19



UL Listed

Identifiant de l'homologation: E238705



cUL Listed

Identifiant de l'homologation: E238705

PLC-APT-UI-IN - Module analogique



2906917

<https://www.phoenixcontact.com/fr/produits/2906917>

Classifications

ECLASS

ECLASS-13.0	27242201
ECLASS-15.0	27242201

ETIM

ETIM 10.0	EC001420
-----------	----------

UNSPSC

UNSPSC 21.0	32151600
-------------	----------

Conformité environnementale

EU RoHS

Conforme aux exigences de la directive RoHS	Oui
sauf exceptions mentionnées	7(a), 7(c)-I

China RoHS

Environment friendly use period (EFUP)	EFUP-50
	Vous trouverez un tableau de déclaration conformément à IACPEIP (China RoHS) concernant les produits dans la zone de téléchargement du produit correspondant sous « Déclaration du fabricant ». Pour tous les produits avec EFUP-E, aucun tableau de déclaration conformément à IACPEIP (China RoHS) nest établi car cela nest pas nécessaire.

EU REACH SVHC

Indication de substance soumise à autorisation REACH (n° CAS)	Lead(n° CAS: 7439-92-1) 2,2',6,6'-tetrabromo-4,4'-isopropylidenediphenol(n° CAS: 79-94-7)
SCIP	de789e6a-6cff-4520-a176-3e04440f25dc