

# QUINT4-PS/1AC/24DC/10/CO - Alimentation



2904625

<https://www.phoenixcontact.com/fr/produits/2904625>

Veillez tenir compte du fait que les données affichées dans ce document PDF proviennent de notre catalogue en ligne. Vous trouverez les données complètes dans la documentation utilisateur. Nos conditions générales d'utilisation des téléchargements sont applicables.



Alimentation QUINT POWER à découpage primaire avec caractéristique de sortie au choix, SFB Technology (Selective Fuse Breaking), interface NFC et vernis de protection, entrée : monophasée, sortie : 24 V DC / 10 A

## Description du produit

La quatrième génération d'alimentations puissantes QUINT POWER de Phoenix Contact veille, avec de nouvelles fonctionnalités, à une disponibilité maximale de l'installation. Il est possible de personnaliser les seuils de notification et les courbes caractéristiques via l'interface intégrée NFC.

La technologie SFB unique et la surveillance préventive des fonctions de l'alimentation QUINT POWER augmentent la disponibilité de votre application.

## Avantages

- La SFB Technology déclenche sélectivement les disjoncteurs modulaires standard
- Surveillance préventive des fonctions, signalant tout état fonctionnement critique avant l'apparition d'erreurs
- Réserve de puissance pour une extension facile des installations et le démarrage des charges lourdes
- Rendement élevé et longue durée de vie en service ainsi qu'une immunité maximale grâce aux éclateurs à gaz intégrés
- Le vernis de protection offre une protection contre la poussière, les gaz corrosifs et l'humidité de l'air

## Données commerciales

Référence	2904625
Conditionnement	1 Unité(s)
Commande minimum	1 Unité(s)
Clé de vente	CMPI13
Product key	CMPI13
GTIN	4055626939223
Poids par pièce (emballage compris)	1 □ 132,5 g
Poids par pièce (hors emballage)	869 g
Numéro du tarif douanier	85044095
Pays d'origine	TH

## Caractéristiques techniques

### Données d'entrée

Entrée de commande (configurable) Rem	Puissance de sortie MARCHÉ/ARRÊT (MODE VEILLE)
Par défaut	Puissance de sortie MARCHÉ (>40 k $\Omega$ /24 V DC/pont ouvert entre la REM et la SGnd)

### Fonctionnement AC

Configuration du réseau	Réseau en étoile
Plage de tension nominale d'entrée	100 V AC ... 240 V AC
Plage de tension d'entrée	100 V AC ... 240 V AC -15 % ... +10 %
Déclassement	< 100 V AC (1 %/V)
Rigidité diélectrique max.	300 V AC 60 s
Tension secteur national typique	120 V AC 230 V AC
Type de tension de la tension d'alimentation	AC
Choc de courant d'appel	typ. 12 A (à 25 °C)
Intégrale de courant d'appel (I <sup>2</sup> t)	< 0,7 A <sup>2</sup> s
Limitation du courant d'appel	12 A (à 1 ms)
Plage de fréquence AC	50 Hz ... 60 Hz -10 % ... +10 %
Plage de fréquence (f <sub>N</sub> )	50 Hz ... 60 Hz -10 % ... +10 % 16,7 Hz (selon EN 50163)
Durée de pontage en cas de panne de courant	typ. 42 ms (120 V AC) typ. 44 ms (230 V AC)
Courant absorbé	3,4 A (100 V AC) 2,8 A (120 V AC) 1,5 A (230 V AC) 1,5 A (240 V AC)
Consommation nominale	274 VA
Circuit de protection	Protection contre les transitoires; Varistance, éclateur à gaz
Facteur de puissance (cos phi)	0,94
Temps d'enclenchement	< 1 s
Temps d'enclenchement typique	300 ms (depuis le SLEEP MODE (MODE VEILLE))
Fusible d'entrée	8 A (temporisé, intérieur)
Sélection du fusible approprié pour la protection d'entrée	10 A ... 16 A (Caractéristique B, C, D, K ou équivalente)
Courant de décharge vers PE	< 3,5 mA 0,7 mA (264 V AC, 60 Hz)

### Fonctionnement DC

Tension d'entrée	min. 77 V DC
Plage de tension nominale d'entrée	110 V DC ... 250 V DC
Plage de tension d'entrée	110 V DC ... 250 V DC -18 % ... +40 %
Déclassement	< 110 V DC (1 %/V)
Type de tension de la tension d'alimentation	DC

Courant absorbé	3 A (110 V DC)
	1,3 A (250 V DC)

## Données de sortie

Rendement	typ. 92,5 % (120 V AC)
	typ. 93,4 % (230 V AC)
Caractéristique de sortie	U/I Advanced
	Smart HICCUP
	FUSE MODE
Tension de sortie nominale	24 V DC
Plage de réglage de la tension de sortie ( $U_{Set}$ )	24 V DC ... 29,5 V DC (constante de puissance)
Courant nominal de sortie ( $I_N$ )	10 A
Boost statique ( $I_{Stat.Boost}$ )	12,5 A
Boost dynamique ( $I_{Dyn.Boost}$ )	20 A (5 s)
Selective Fuse Breaking ( $I_{SFB}$ )	60 A (15 ms)
Déclenchement magnétique de fusible	A1...A6 / B2...B6 / C1...C3 / Z1...Z6
Déclassement	> 60 °C (2,5 %/K)
Résistance à l'alimentation de retour	≤ 35 V DC
Protection contre la surtension à la sortie (OVP)	≤ 32 V DC
Tolérance de réglage	< 0,5 % (Variation de charge statique 10 % ... 90 %)
	< 4 % (Modification de la charge dynamique 10 % ... 90 %, (10 Hz))
	< 0,25 % (modification tension d'entrée ±10 %)
Ondulation résiduelle	< 80 mV <sub>CC</sub> (pour les valeurs nominales)
Protection contre les courts-circuits	oui
Résistant au fonctionnement à vide	oui
Puissance de sortie	240 W
	300 W
	480 W
Puissance apparente	336 VA (120 V, $U_{OUT} = 24$ V, $I_{OUT}$ = réserve de puissance statique)
	345 VA (230 V, $U_{OUT} = 24$ V, $I_{OUT}$ = réserve de puissance statique)
Puissance dissipée à vide maximale	< 3 W (120 V AC)
	< 3 W (230 V AC)
Puissance dissipée charge nominale max.	< 20 W (120 V AC)
	< 17 W (230 V AC)
Puissance dissipée SLEEP MODE	< 3 W (120 V AC)
	< 3 W (230 V AC)
Facteur de crête	typ. 1,50 (120 V AC)
	typ. 1,67 (230 V AC)
Temps d'établissement	< 1 s ( $U_{Out} = 10$ % ... 90 %)
Montage en parallèle autorisé	oui, pour la redondance et l'augmentation de la puissance
Connectabilité en série	oui
	électronique

Protection par fusible (côté secondaire)	thermomagnétique
	thermique
Signal	
Masse SGnd	Potentiel de référence pour Out1, Out2 et Rem
Signal Out 1 (configurable)	
TOR	24 V DC 20 mA
Par défaut	24 V DC 20 mA 24 V DC pour $U_{Out} > 0,9 \times U_{Set}$
Signal Out 2 (configurable)	
TOR	24 V DC 20 mA
Analogique	4 mA ... 20 mA $\pm 5\%$ (Charge $\leq 400 \Omega$ )
Par défaut	24 V DC 20 mA 24 V DC pour $P_{Out} < P_N$
Signal relais 13/14 (configurable)	
Par défaut	fermé ( $U_{out} > 0,9 U_{set}$ )
TOR	24 V DC 1 A
	30 V AC/DC 0,5 A

## Caractéristiques de raccordement

### Entrée

Type de raccordement	Raccordement vissé
Section de conducteur rigide min.	0,2 mm <sup>2</sup>
Section de conducteur rigide max.	2,5 mm <sup>2</sup>
Section de conducteur souple min.	0,2 mm <sup>2</sup>
Section de conducteur souple max.	2,5 mm <sup>2</sup>
Point de connexion unifilaire flexible avec embout min. avec douille en plastique	0,25 mm <sup>2</sup>
Point de connexion unifilaire flexible avec embout max. avec douille en plastique	2,5 mm <sup>2</sup>
Point de connexion unifilaire flexible avec embout min. sans douille en plastique	0,25 mm <sup>2</sup>
Point de connexion unifilaire flexible avec embout max. sans douille en plastique	2,5 mm <sup>2</sup>
Section du conducteur AWG min.	24
Section du conducteur AWG max.	14
Longueur à dénuder	6,5 mm
Couple de serrage min.	0,5 Nm
Couple de serrage max.	0,6 Nm

### Sortie

Type de raccordement	Raccordement vissé
Section de conducteur rigide min.	0,2 mm <sup>2</sup>
Section de conducteur rigide max.	2,5 mm <sup>2</sup>
Section de conducteur souple min.	0,2 mm <sup>2</sup>
Section de conducteur souple max.	2,5 mm <sup>2</sup>

2904625

<https://www.phoenixcontact.com/fr/produits/2904625>

Point de connexion unifilaire flexible avec embout min. avec douille en plastique	0,25 mm <sup>2</sup>
Point de connexion unifilaire flexible avec embout max. avec douille en plastique	2,5 mm <sup>2</sup>
Point de connexion unifilaire flexible avec embout min. sans douille en plastique	0,25 mm <sup>2</sup>
Point de connexion unifilaire flexible avec embout max. sans douille en plastique	2,5 mm <sup>2</sup>
Section du conducteur AWG min.	24
Section du conducteur AWG max.	14
Longueur à dénuder	6,5 mm
Couple de serrage min.	0,5 Nm
Couple de serrage max.	0,6 Nm

## Signal

Type de raccordement	Raccordement Push-in
Section de conducteur rigide min.	0,2 mm <sup>2</sup>
Section de conducteur rigide max.	1,5 mm <sup>2</sup>
Section de conducteur souple min.	0,2 mm <sup>2</sup>
Section de conducteur souple max.	1,5 mm <sup>2</sup>
Point de connexion unifilaire flexible avec embout min. avec douille en plastique	0,2 mm <sup>2</sup>
Point de connexion unifilaire flexible avec embout max. avec douille en plastique	0,75 mm <sup>2</sup>
Point de connexion unifilaire flexible avec embout min. sans douille en plastique	0,2 mm <sup>2</sup>
Point de connexion unifilaire flexible avec embout max. sans douille en plastique	1,5 mm <sup>2</sup>
Section du conducteur AWG min.	24
Section du conducteur AWG max.	16
Longueur à dénuder	8 mm

## Signalisation

Modes de signalisation	LED
	Contact de signalisation indépendant du potentiel
	Sortie de signal active Out 1 (numérique, configurable)
	Sortie de signal active Out 2 (numérique, analogique, configurable)
	Contact à distance
	Masse SGnd

## Sortie de signal

Option de signal	Courant de sortie
	Tension de sortie
	Puissance de sortie
	U <sub>IN</sub> Tension d'entrée OK
	Heures de fonctionnement
	Avertissement précoce surchauffes

	OVP Tension maximale admissible active
P <sub>Out</sub>	> 100 % (LED allumée en jaune, puissance de sortie > 240 W)
	> 75 % (LED allumée en vert, puissance de sortie > 180 W)
	> 50 % (LED allumée en vert, puissance de sortie > 120 W)
U <sub>Out</sub>	> 0,9 x U <sub>Set</sub> (La LED est allumée en vert)
	< 0,9 x U <sub>Set</sub> (La LED clignote en vert)

## Propriétés électriques

Nombre de phases	1
Tension d'isolement entrée / sortie	4 kV AC (homologation du type)
	2 kV AC (Contrôle individuel)
Tension d'isolement sortie/PE	0,5 kV DC (homologation du type)
	0,5 kV DC (Contrôle individuel)
Tension d'isolement entrée/PE	3,5 kV AC (homologation du type)
	2,4 kV AC (Contrôle individuel)
Fréquence de commutation	90,00 kHz ... 110,00 kHz (Niveau du convertisseur auxiliaire)
	50,00 kHz ... 245,00 kHz (Niveau du convertisseur principal)
	35,00 kHz ... 700,00 kHz (Niveau PFC)

## Propriétés du produit

Type de produit	Alimentation électrique
Gamme de produits	QUINT POWER
MTBF (IEC 61709, SN 29500)	> 1251000 h (25 °C)
	> 783000 h (40 °C)
	> 377000 h (60 °C)
Directive Protection de l'environnement	Directive RoHS 2011/65/UE
	WEEE
	Reach

## Propriétés d'isolation

Classe de protection	I
Catégorie de surtension (EN 61010-1)	II (≤ 5000 m)
Catégorie de surtension (EN 62477-1)	III (≤ 2000 m)
Catégorie de surtension (EN 61558-2-16)	II (≤ 2000 m)
Degré de pollution	2

## Espérance de vie (condensateurs électrolytiques)

Courant	5 A
Température	40 °C
Temps	286000 h
Texte complémentaire	120 V AC

## Espérance de vie (condensateurs électrolytiques)

Courant	5 A
Température	40 °C

# QUINT4-PS/1AC/24DC/10/CO - Alimentation



2904625

<https://www.phoenixcontact.com/fr/produits/2904625>

Temps	283000 h
Texte complémentaire	230 V AC

## Espérance de vie (condensateurs électrolytiques)

Courant	10 A
Température	25 °C
Temps	377000 h
Texte complémentaire	120 V AC

## Espérance de vie (condensateurs électrolytiques)

Courant	10 A
Température	25 °C
Temps	454000 h
Texte complémentaire	230 V AC

## Espérance de vie (condensateurs électrolytiques)

Courant	10 A
Température	40 °C
Temps	133000 h
Texte complémentaire	120 V AC

## Espérance de vie (condensateurs électrolytiques)

Courant	10 A
Température	40 °C
Temps	160000 h
Texte complémentaire	230 V AC

## Dimensions

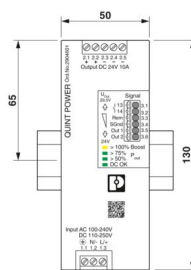
Dessin coté	
Largeur	50 mm
Hauteur	130 mm
Profondeur	125 mm

## Dimensions de montage

Distance de montage à droite/à gauche	5 mm / 5 mm
Distance de montage en haut/en bas	50 mm / 50 mm

## Autre montage possible

Largeur	122 mm
Hauteur	130 mm

Profondeur	53 mm
------------	-------

## Montage

Type de montage	Montage sur rail DIN
Instructions de montage	juxtaposable : $P_N \geq 50\%$ , horizontale 5 mm, près des composants actifs 15 mm, verticale 50 mm juxtaposable : $P_N < 50\%$ , horizontale 0 mm, en haut verticale 40 mm, en bas verticale 20 mm
Position de montage	Profilé horizontal NS 35, EN 60715
Protégée par vernis	oui

## Indications sur les matériaux

Classe d'inflammabilité selon UL 94 (boîtier / blocs de jonction)	V0
Matériau du boîtier	Métallique
Modèle de capot	Acier inoxydable X6Cr17
Version des éléments latéraux	Aluminium

## Conditions environnementales et de durée de vie

### Conditions ambiantes

Indice de protection	IP20
Température ambiante (fonctionnement)	-25 °C ... 70 °C (> 60 °C Derating: 2,5 %/K)
Température ambiante (stockage/transport)	-40 °C ... 85 °C
Température ambiante (type de démarrage testé)	-40 °C
Hauteur d'utilisation	≤ 5000 m (> 2 000 m, tenir compte du derating)
Classe climatique	3K22 (selon la norme EN 60721-3-3)
Humidité de l'air max. admissible (service)	≤ 100 % (à 25 °C, sans condensation)
Choc	18 ms, 30g, dans chaque direction (selon CEI 60068-2-27)
Vibrations (service)	Recherche de résonance 5 Hz ... 100 Hz 2,3g, 90 min., fréquence de résonance 2,3g, 90 min. (selon DNV GL classe C)
Temp Code	T4 (-25 ... +70 °C; > 60 °C, Derating: 2,5 %/K)

## Normes et spécifications

Applications ferroviaires	EN 50121-3-2
	EN 50121-4
	EN 50121-5
	EN 50163
	CEI 62236-3-2
	CEI 62236-4
	CEI 62236-5
	EN 50155
	EN 45545-2 (HL3)
	EN 61373 (classe 1B)
HART FSK Physical Layer Test Specification Compliance	Tension de sortie $U_{Out}$ conforme
Norme - Limitation des courants réseau et d'harmoniques	EN 61000-3-2
Norme – sécurité électrique	IEC 61010-2-201 (SELV)

Norme – Faible tension de protection	IEC 61010-1 (SELV)
	CEI 61010-2-201 (PELV)
Norme, sectionnement sûr	CEI 61558-2-16
	IEC 61010-2-201
Norme - Sécurité pour appareils électriques de mesure/commande/régulation et de laboratoire	CEI 61010-1
Norme - sécurité des transformateurs	EN 61558-2-16
Chargement de la batterie	DIN 41773-1
Demande d'homologation de l'industrie des semi-conducteurs concernant les chutes de tension du secteur	SEMI F47-0706, EN 61000-4-11

## Protection incendie dans les véhicules ferroviaires

Désignation de la norme	Protection incendie dans les véhicules ferroviaires
Normes/précriptions	EN 45545-2 (HL3)

## Homologations

CSA	CAN/CSA-C22.2 No. 60950-1-07
	CSA-C22.2 No. 107.1-01
Homologation construction navale	DNV, PRS, BV, LR, ABS
SIQ	BG (type approuvé)
	CB-Scheme (IEC 61010-1, IEC 61010-2-201, IEC 60950-1)
Homologations UL	UL Listed UL 508
	UL/C-UL Recognized UL 60950-1
	UL ANSI/ISA-12.12.01 Class I, Division 2, Groups A, B, C, D T3C ... T4 (Hazardous Location)

## Données CEM

Compatibilité électromagnétique	Conformité à la directive CEM 2014/30/UE
Directive basse tension	Conformité à la directive NSR 2014/35/UE
Règles CEM Perturbations radioélectriques	EN 61000-6-3
	EN 61000-6-4
Règles CEM - Immunité électromagnétique	EN 61000-6-1
	EN 61000-6-2
Exigences CEM alimentation électrique	IEC 61850-3 (G,H)
	EN 61000-6-5 (dispositifs de commutation)

## Émissions conduites

Normes / Spécifications	EN 55016
	EN 61000-6-3 (classe B)

## Émissions parasites

Normes / Spécifications	Norme de base complémentaire EN 61000-6-5 (immunité des dispositifs de commutation), CEI/EN 61850-3 (alimentation électrique)
-------------------------	---

## Émissions parasites

Normes/Précriptions	EN 55016
---------------------	----------

2904625

<https://www.phoenixcontact.com/fr/produits/2904625>

	EN 61000-6-3 (classe B)
<b>Émissions conduites DNV GL</b>	
DNV	Classe A
Texte complémentaire	Domaine de la distribution d'énergie
<b>Émissions parasites DNV GL</b>	
DNV	Classe B
Texte complémentaire	Domaine des ponts
<b>Circuits de haute pulsation</b>	
Normes/Prescriptions	EN 61000-3-2 EN 61000-3-2 (classe A)
Plage de fréquence	0 kHz ... 2 kHz
<b>Papillotement</b>	
Normes/Prescriptions	EN 61000-3-3 EN 61000-3-3
Plage de fréquence	0 kHz ... 2 kHz
<b>Décharge électrostatique</b>	
Normes/Prescriptions	EN 61000-4-2
<b>Décharge électrostatique</b>	
Décharge par contact	8 kV (Sévérité de contrôle 4)
Décharge dans l'air	15 kV (Sévérité de contrôle 4)
Remarque	Critère A
<b>Champ électromagnétique HF</b>	
Normes/Prescriptions	EN 61000-4-3
<b>Champ électromagnétique HF</b>	
Plage de fréquence	80 MHz ... 1 GHz
Intensité de champ	20 V/m (Sévérité de contrôle 3) 10 V/m (Sévérité de contrôle 3)
Remarque	Critère A
<b>Transitoires électriques rapides (en salves)</b>	
Normes/Prescriptions	EN 61000-4-4
<b>Transitoires électriques rapides (en salves)</b>	
Entrée	4 kV (Sévérité de contrôle 4 - asymétrique)
Sortie	4 kV (Sévérité de contrôle 4 - asymétrique)
Signal	4 kV (Sévérité de contrôle 4 - asymétrique)
Remarque	Critère A
<b>Contrainte de surtension transitoire (Surge)</b>	
Normes/Prescriptions	EN 61000-4-5

## Contrainte de surtension transitoire (Surge)

Entrée	typ. 3 kV (Sévérité de contrôle 4 - symétrique)
	typ. 6 kV (Sévérité de contrôle 4 - asymétrique)
Sortie	1 kV (Sévérité de contrôle 3 - symétrique)
	2 kV (Sévérité de contrôle 3 - asymétrique)
Signal	4 kV (Sévérité de contrôle 4 - asymétrique)
Remarque	Critère A

## Perturbations conduites

Normes/Prescriptions	EN 61000-4-6
----------------------	--------------

## Perturbations conduites

Entrée/sortie/signal	asymétrique
Plage de fréquence	0,15 MHz ... 80 MHz
Remarque	Critère A
Tension	10 V (Sévérité de contrôle 3)

## Champ magnétique avec fréquence énergétique

Normes/Prescriptions	EN 61000-4-8
Fréquence	16,7 Hz
	50 Hz
	60 Hz
Intensité de champ	100 A/m
Texte complémentaire	60 s
Remarque	Critère A
Fréquence	50 Hz
	60 Hz
Plage de fréquence	50 Hz ... 60 Hz
Intensité de champ	1 kA/m
Texte complémentaire	3 s
Fréquence	0 Hz
Intensité de champ	300 A/m
Texte complémentaire	DC, 60 s

## Chutes de tension

Normes/Prescriptions	EN 61000-4-11
Tension	230 V AC
Fréquence	50 Hz
Chute de tension	70 %
Nombre de périodes	0,5 / 1 / 25 / 30 périodes
Texte complémentaire	Sévérité de contrôle 2
Remarque	Critère A : 0,5 / 1 / 25 / 30 périodes
Chute de tension	40 %
Nombre de périodes	5 / 10 / 50 périodes
Texte complémentaire	Sévérité de contrôle 2

Remarque	Critère A
Chute de tension	0 %
Nombre de périodes	0,5 / 1 / 5 / 50 / 250 périodes
Texte complémentaire	Sévérité de contrôle 2
Remarque	Critère A : 0,5 / 1 période Critère B : 5 / 50 / 250 périodes

#### Champ magnétique pulsé

Normes/Prescriptions	EN 61000-4-9
Intensité de champ	1000 A/m
Remarque	Critère A

#### Ondes sinusoïdales amorties (ring wave)

Normes/Prescriptions	EN 61000-4-12
Entrée	2 kV (Sévérité de contrôle 4 - symétrique) 4 kV (Sévérité de contrôle 4 - asymétrique)
Remarque	Critère A

#### Grandeurs perturbatrices conduites asymétriques

Normes/Prescriptions	EN 61000-4-16
Niveau de test 1	15 Hz 150 Hz (Sévérité de contrôle 4)
Tension	30 V 3 V
Niveau de test 2	150 Hz 1,5 kHz (Sévérité de contrôle 4)
Tension	3 V
Niveau de test 3	1,5 kHz 15 kHz (Sévérité de contrôle 4)
Tension	3 V 30 V
Niveau de test 4	15 kHz 150 kHz (Sévérité de contrôle 4)
Tension	30 V
Niveau de test 5	16,7 Hz 50 Hz 60 Hz (Sévérité de contrôle 4)
Tension	30 V (5 s)
Niveau de test 6	16,7 Hz 50 Hz 60 Hz (Sévérité de contrôle 4)
Tension	300 V (1 s)
Remarque	Critère A

#### Onde à oscillations amorties

Normes/Prescriptions	EN 61000-4-18
Entrée, sortie (niveau de test 1)	100 kHz 1 MHz (Sévérité de contrôle 3 - symétrique)
Tension	1 kV
Entrée, sortie (niveau de test 2)	100 kHz 1 MHz (Sévérité de contrôle 3 - asymétrique)
Tension	2,5 kV
Entrée, sortie (niveau de test 3)	Sévérité de contrôle 3 - asymétrique
Signaux (niveau de test 1)	100 kHz 1 MHz (Sévérité de contrôle 3 - symétrique)
Tension	1 kV
Signaux (niveau de test 2)	100 kHz 1 MHz (Sévérité de contrôle 3 - asymétrique)
Tension	2,5 kV
Remarque	Critère A

2904625

<https://www.phoenixcontact.com/fr/produits/2904625>

## Champ magnétique oscillatoire amorti

Normes/Prescriptions	EN 61000-4-10
Intensité de champ	100 A/m
Niveau de test 1	100 kHz
Intensité de champ	100 A/m
Niveau de test 2	1 MHz
Remarque	Critère A

## Critères

Critère A	Fonctionnement normal dans le cadre des limites fixées.
Critère B	Perturbation temporaire du fonctionnement, que le dispositif corrige de lui-même.
Critère C	Altération temporaire du fonctionnement que l'appareil corrige lui-même ou qui peut être restaurée par un simple actionnement des éléments de commande.

# QUINT4-PS/1AC/24DC/10/CO - Alimentation

2904625

<https://www.phoenixcontact.com/fr/produits/2904625>



## Dessins

Dessin coté

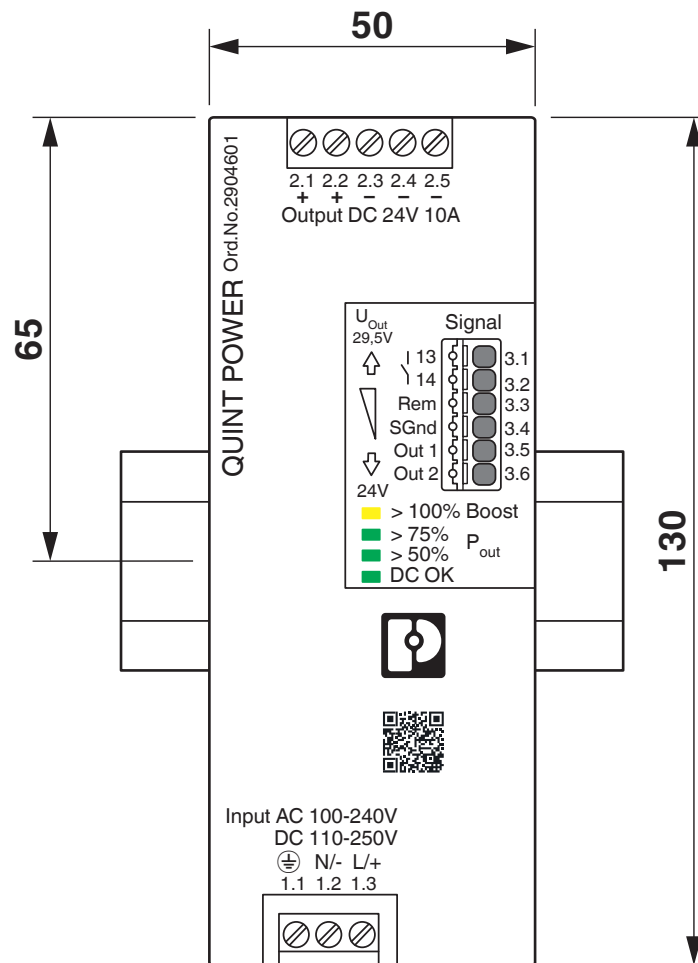

# QUINT4-PS/1AC/24DC/10/CO - Alimentation

2904625

<https://www.phoenixcontact.com/fr/produits/2904625>



Dessin coté

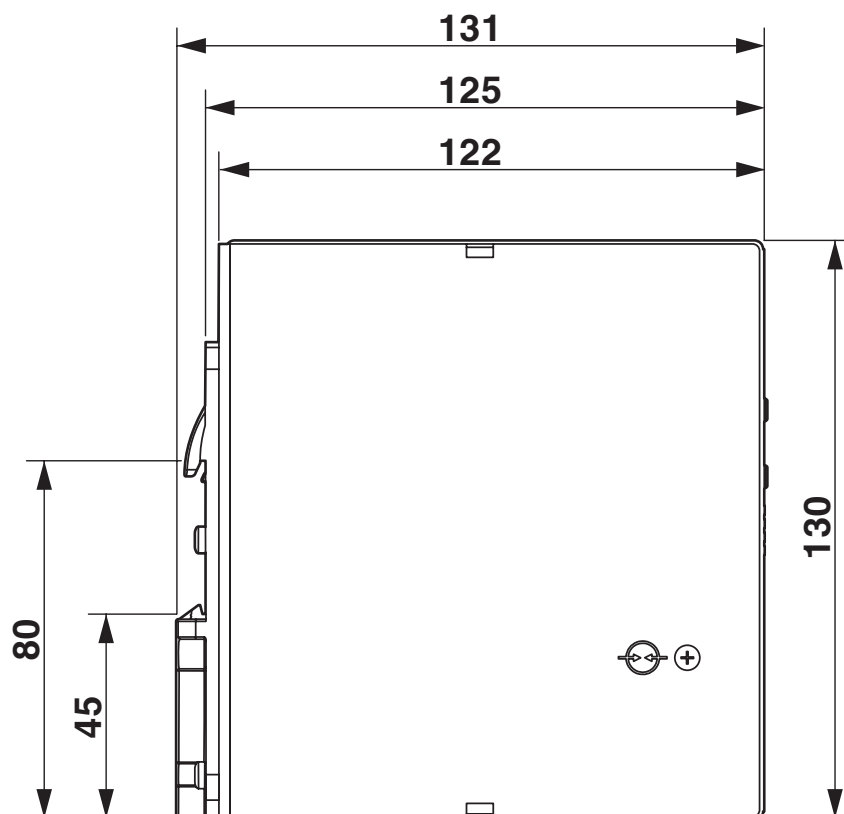

Dessin schématique

# Housing

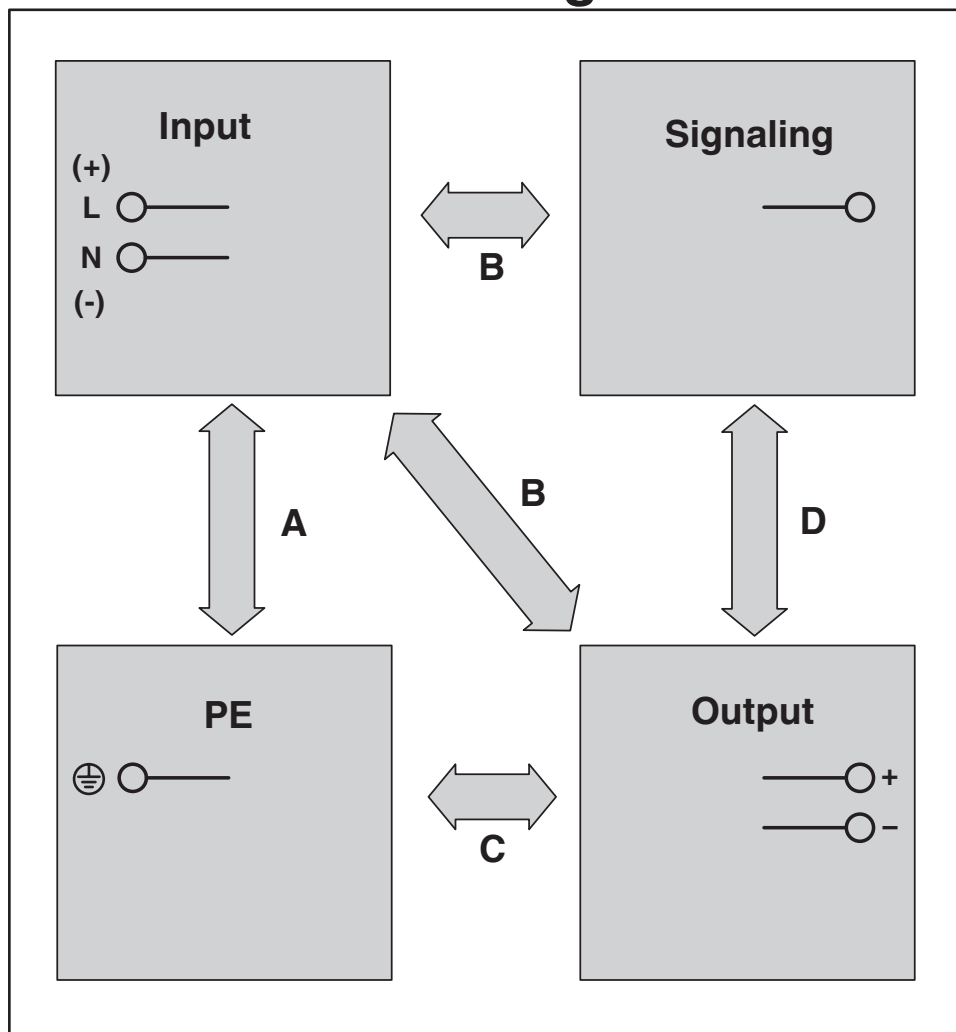

Diagramme

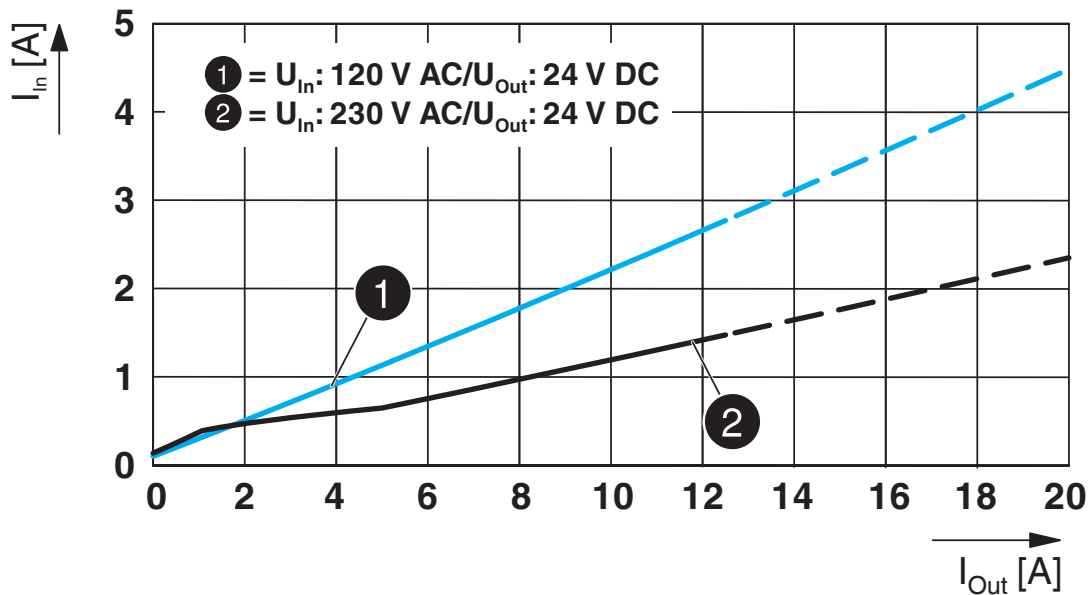

Diagramme

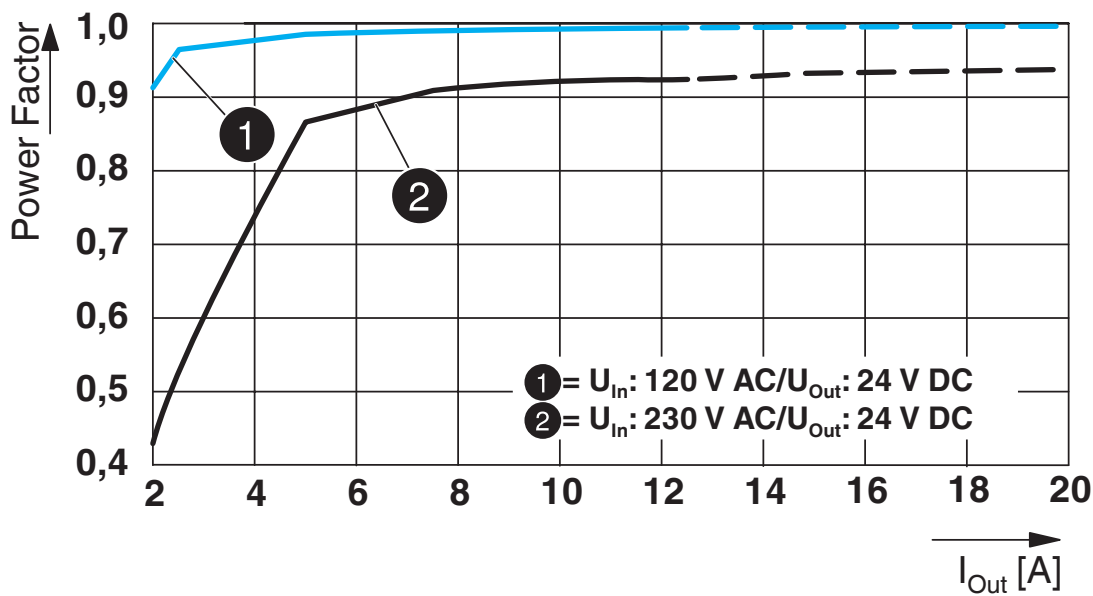

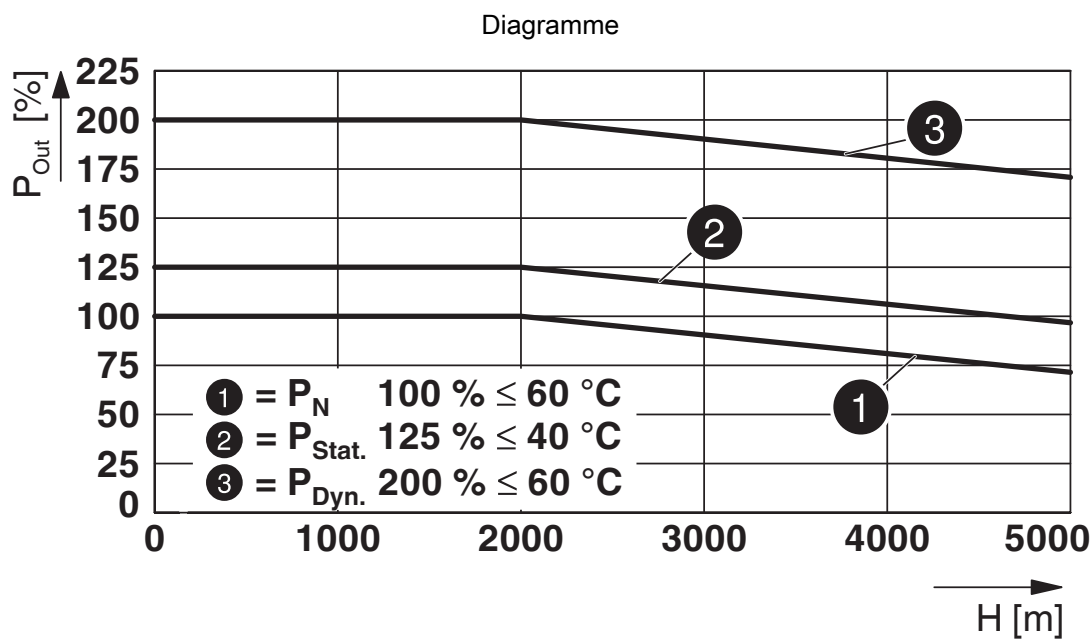
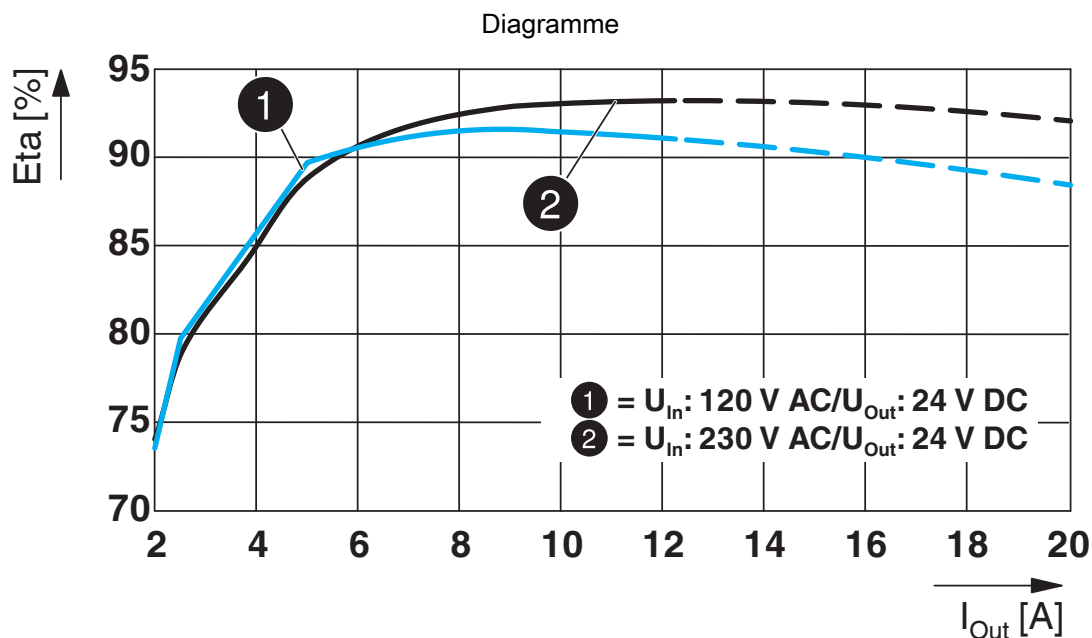

# QUINT4-PS/1AC/24DC/10/CO - Alimentation



2904625

<https://www.phoenixcontact.com/fr/produits/2904625>

## Schéma fonctionnel

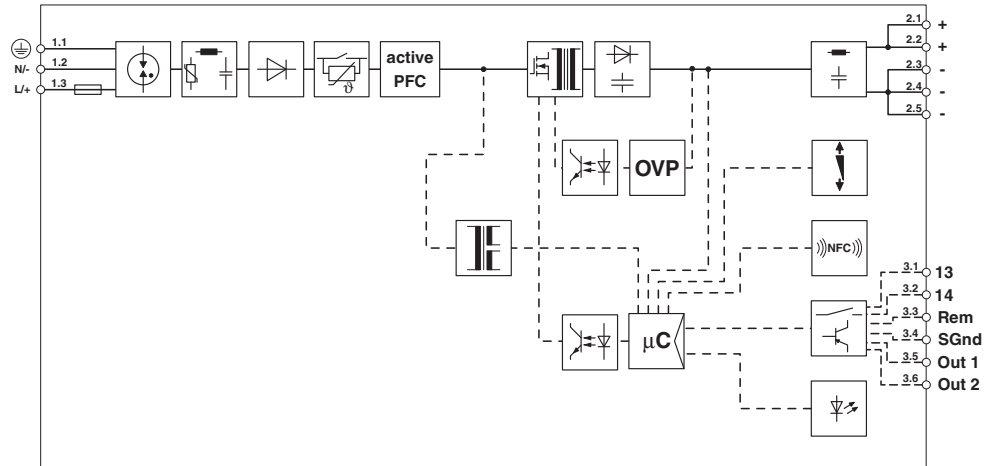

2904625

<https://www.phoenixcontact.com/fr/produits/2904625>

## Homologations

🔗 To download certificates, visit the product detail page: <https://www.phoenixcontact.com/fr/produits/2904625>



### cUL Recognized

Identifiant de l'homologation: E211944



### UL Recognized

Identifiant de l'homologation: E211944



### IECEE CB Scheme

Identifiant de l'homologation: SI-8863



### EAC

Identifiant de l'homologation: RU S-DE.BL08.W.00764



### LR

Identifiant de l'homologation: LR22472797TA



### NK

Identifiant de l'homologation: TA21182M



### BV

Identifiant de l'homologation: 44621/B1 BV



### UL Listed

Identifiant de l'homologation: E123528



### cUL Listed

Identifiant de l'homologation: E123528

### ABS

Identifiant de l'homologation: 26-0442641-PDA



### Type approved

Identifiant de l'homologation: SI-SIQ BG 005/026

# QUINT4-PS/1AC/24DC/10/CO - Alimentation



2904625

<https://www.phoenixcontact.com/fr/produits/2904625>



**EAC**

Identifiant de l'homologation: RU S-DE.BL08.W.00764

**DNV**

Identifiant de l'homologation: TAA00001YD



**cCSAus**

Identifiant de l'homologation: 70076166

**BIS Licence Document**

Identifiant de l'homologation: R-41268801

**SEMI F47**

Identifiant de l'homologation: SEMI F47

**CoC / Compliance Statement**

Identifiant de l'homologation: 24PP124-01\_0



**UL Recognized**

Identifiant de l'homologation: E211944



**IECEE CB Scheme**

Identifiant de l'homologation: SI-8863



**cUL Recognized**

Identifiant de l'homologation: E211944



**cUL Listed**

Identifiant de l'homologation: E123528



**UL Listed**

Identifiant de l'homologation: E123528

**ABS**

Identifiant de l'homologation: 26-0442641-PDA

# QUINT4-PS/1AC/24DC/10/CO - Alimentation



2904625

<https://www.phoenixcontact.com/fr/produits/2904625>



**BV**

Identifiant de l'homologation: 44621/B1 BV



**NK**

Identifiant de l'homologation: TA21182M



**LR**

Identifiant de l'homologation: LR22472797TA



**Type approved**

Identifiant de l'homologation: SI-SIQ BG 005/026



**EAC**

Identifiant de l'homologation: RU S-DE.BL08.W.00764



**EAC**

Identifiant de l'homologation: RU S-DE.BL08.W.00764

**SEMI F47**

Identifiant de l'homologation: SEMI F47



**cUL Listed**

Identifiant de l'homologation: E199827



**UL Listed**

Identifiant de l'homologation: E199827



**UL Listed**

Identifiant de l'homologation: E199827



**cUL Listed**

Identifiant de l'homologation: E199827

2904625

<https://www.phoenixcontact.com/fr/produits/2904625>

## Classifications

### ECLASS

ECLASS-13.0	27040701
ECLASS-15.0	27040701

### ETIM

ETIM 10.0	EC002540
-----------	----------

### UNSPSC

UNSPSC 21.0	39121000
-------------	----------

## Conformité environnementale

### EU RoHS

Conforme aux exigences de la directive RoHS	Oui
sauf exceptions mentionnées	7(a), 7(c)-I

### China RoHS

Environment friendly use period (EFUP)	EFUP-25
	Vous trouverez un tableau de déclaration conformément à IACPEIP (China RoHS) concernant les produits dans la zone de téléchargement du produit correspondant sous « Déclaration du fabricant ». Pour tous les produits avec EFUP-E, aucun tableau de déclaration conformément à IACPEIP (China RoHS) nest établi car cela nest pas nécessaire.

### EU REACH SVHC

Indication de substance soumise à autorisation REACH (n° CAS)	Lead(n° CAS: 7439-92-1)
SCIP	69a3a485-76f2-44f0-b7c7-553867ca52c8

### EF3.1 Changement climatique

CO2e kg	22,015 kg CO2e
---------	----------------