

CN-UB/MP - Plaque de montage



2818135

<https://www.phoenixcontact.com/fr/produits/2818135>

Veillez tenir compte du fait que les données affichées dans ce document PDF proviennent de notre catalogue en ligne. Vous trouverez les données complètes dans la documentation utilisateur. Nos conditions générales d'utilisation des téléchargements sont applicables.

Languette pour la fixation individuelle de CN-UB..., par ex. sur les parois de boîtiers.



Données commerciales

Référence	2818135
Conditionnement	10 Unité(s)
Commande minimum	10 Unité(s)
Clé de vente	CL331Z
Product key	CL331Z
GTIN	4017918148362
Poids par pièce (emballage compris)	20,75 g
Poids par pièce (hors emballage)	17,793 g
Numéro du tarif douanier	73269098
Pays d'origine	DE

CN-UB/MP - Plaque de montage



2818135

<https://www.phoenixcontact.com/fr/produits/2818135>

Caractéristiques techniques

Propriétés du produit

Type de produit	Adaptateur de montage
-----------------	-----------------------

Indications sur les matériaux

Couleur	argenté
	couleur cuivre

Montage

Type de montage	Montage mural
-----------------	---------------

CN-UB/MP - Plaque de montage

2818135

<https://www.phoenixcontact.com/fr/produits/2818135>



Dessins

Dessin coté

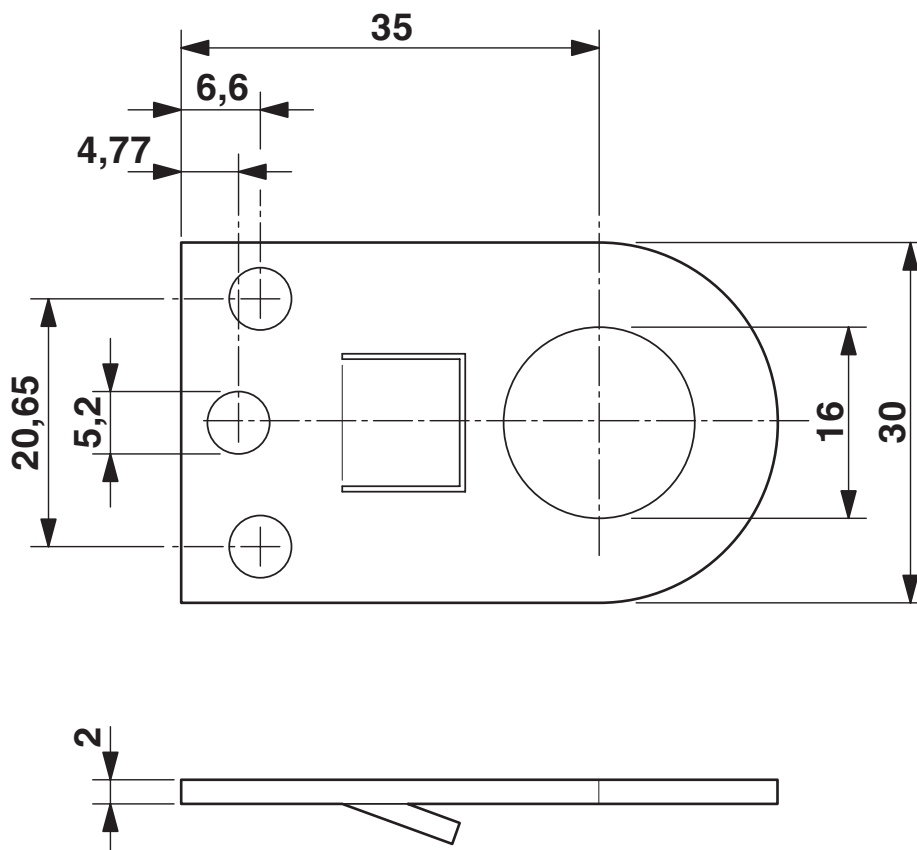

Classifications

ECLASS

ECLASS-13.0	27171592
ECLASS-15.0	27171592

ETIM

ETIM 10.0	EC002497
-----------	----------

UNSPSC

UNSPSC 21.0	39121600
-------------	----------

Conformité environnementale

EU RoHS

Conforme aux exigences de la directive RoHS

Oui, Aucun exception

China RoHS

Environment friendly use period (EFUP)

EFUP-E

Aucune substance dangereuse au-dessus des valeurs limites

EU REACH SVHC

Indication de substance soumise à autorisation REACH (n° CAS)

Aucun substance na un taux pondéral supérieur à 0,1 %

EF3.1 Changement climatique

CO2e kg

0,173 kg CO2e