

# SCT-D-SUB 15-KG - Boîtier

2749563

<https://www.phoenixcontact.com/fr/produits/2749563>



Veillez tenir compte du fait que les données affichées dans ce document PDF proviennent de notre catalogue en ligne. Vous trouverez les données complètes dans la documentation utilisateur. Nos conditions générales d'utilisation des téléchargements sont applicables.

Boîtier pour câbles pour D-SUB-15



## Données commerciales

|                                     |               |
|-------------------------------------|---------------|
| Référence                           | 2749563       |
| Conditionnement                     | 1 Unité(s)    |
| Commande minimum                    | 1 Unité(s)    |
| Clé de vente                        | CL311Z        |
| Product key                         | CL311Z        |
| GTIN                                | 4017918104986 |
| Poids par pièce (emballage compris) | 49 g          |
| Poids par pièce (hors emballage)    | 48,1 g        |
| Numéro du tarif douanier            | 85389099      |
| Pays d'origine                      | DK            |

# SCT-D-SUB 15-KG - Boîtier

2749563

<https://www.phoenixcontact.com/fr/produits/2749563>



## Caractéristiques techniques

### Propriétés du produit

|                   |                      |
|-------------------|----------------------|
| Type de produit   | Boîtiers pour câbles |
| Gamme de produits | DATATRAB             |

### Indications sur les matériaux

|                                |              |
|--------------------------------|--------------|
| Couleur                        | argenté      |
| Matériau du boîtier            | Zinc injecté |
| Matériau de surface du boîtier | nickelé      |

# SCT-D-SUB 15-KG - Boîtier

2749563

<https://www.phoenixcontact.com/fr/produits/2749563>



## Dessins

Dessin coté

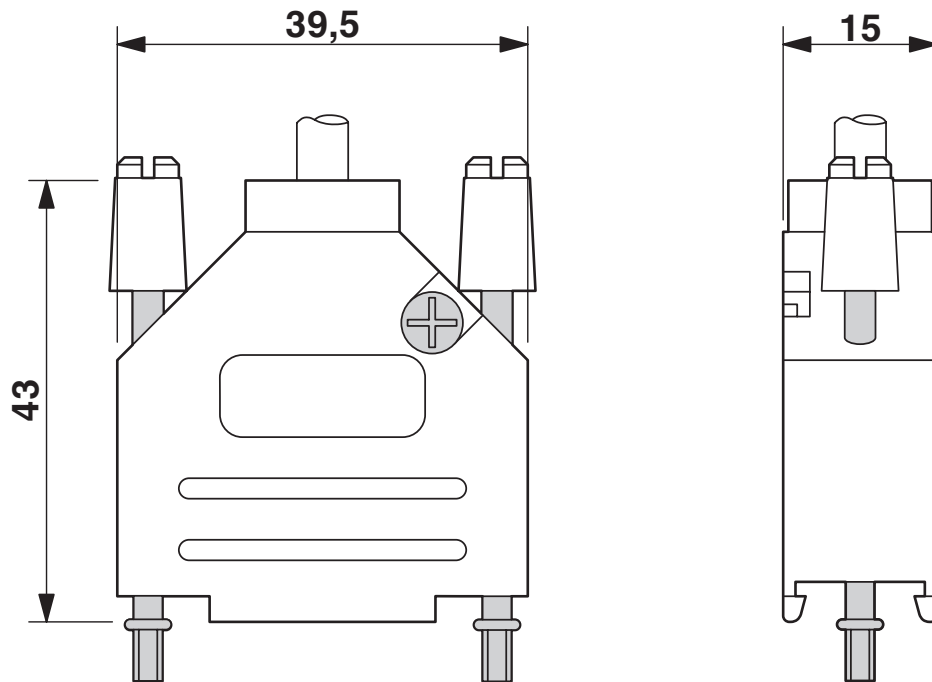

# SCT-D-SUB 15-KG - Boîtier



2749563

<https://www.phoenixcontact.com/fr/produits/2749563>

## Classifications

### ECLASS

|             |          |
|-------------|----------|
| ECLASS-13.0 | 27171503 |
| ECLASS-15.0 | 27171503 |

### ETIM

|           |          |
|-----------|----------|
| ETIM 10.0 | EC001625 |
|-----------|----------|

### UNSPSC

|             |          |
|-------------|----------|
| UNSPSC 21.0 | 39121600 |
|-------------|----------|

# SCT-D-SUB 15-KG - Boîtier



2749563

<https://www.phoenixcontact.com/fr/produits/2749563>

## Conformité environnementale

### EU RoHS

Conforme aux exigences de la directive RoHS

Oui, Aucun exception

### China RoHS

Environment friendly use period (EFUP)

EFUP-E

Aucune substance dangereuse au-dessus des valeurs limites

### EU REACH SVHC

Indication de substance soumise à autorisation REACH (n° CAS)

Aucun substance na un taux pondéral supérieur à 0,1 %

Phoenix Contact 2026 © - Tous droits réservés

<https://www.phoenixcontact.com>

PHOENIX CONTACT SAS

52 Boulevard de Beaubourg Emerainville

77436 Marne La Vallée Cedex 2 France

+33 (0) 1 60 17 98 98

[documentation@phoenixcontact.fr](mailto:documentation@phoenixcontact.fr)