

# PSI-MOS-RS485W2/FO1300 E - Convertisseurs fibre optique



2708562

<https://www.phoenixcontact.com/fr/produits/2708562>

Veillez tenir compte du fait que les données affichées dans ce document PDF proviennent de notre catalogue en ligne. Vous trouverez les données complètes dans la documentation utilisateur. Nos conditions générales d'utilisation des téléchargements sont applicables.



Convertisseur FO à diagnostic visuel intégré, contact d'alarme, pour système de bus RS-485 à 2 fils (SUCONET K, MODBUS ...), jusqu'à 500 Kbits/s, détrompage NRZ, périphérique avec 1 interface FO (SC-Duplex), 1300 nm, pour câble en fibre de verre

## Description du produit

Les convertisseurs de fibre optique **PSI-MOS-RS485W2/FO...** transforment le signal de données électrique en un signal optique de façon transparente par rapport au protocole. Le diagnostic optique intégré permet une surveillance permanente des lignes FO pendant l'installation et le fonctionnement. Lorsque la puissance du signal des lignes FO tombe à un niveau critique, le contact de commutation libre de potentiel est activé. Les équipements terminaux **PSI-MOS-RS485W2/FO... E** convertissent l'interface RS-485 en un câble FO. Ils sont utilisés de préférence pour des liaisons point-à-point.

## Avantages

- Raccordements enfichables sur le bloc de jonction à vis MINICONNEC
- Commutation de la tension d'alimentation et des signaux de données par les connecteurs de bus sur rail DIN
- Combinaison modulaire possible avec le répéteur cuivre PSI par le connecteur de bus sur rail DIN
- Détection automatique ou réglage fixe du débit de données par DIP switch
- Possibilité d'alimentation en tension redondante par l'alimentation de courant système en option
- Isolation galvanique de grande qualité entre toutes les interfaces (RS-485 // ports FO // alimentation // connecteur de profilé)
- Homologué pour l'utilisation en zone 2
- Contact de commutation libre de potentiel pour les alertes à action avancée sur les lignes en FO critiques
- Diagnostic visuel intégré pour une surveillance permanente des lignes en fibre optique
- Convient pour tous les débits jusqu'à 500 kbit/s

## Données commerciales

Référence	2708562
Conditionnement	1 Unité(s)
Commande minimum	1 Unité(s)
Clé de vente	DNC212
Product key	DNC212
GTIN	4046356176279
Poids par pièce (emballage compris)	233,95 g
Poids par pièce (hors emballage)	161,06 g
Numéro du tarif douanier	85176200
Pays d'origine	DE

# PSI-MOS-RS485W2/FO1300 E - Convertisseurs fibre optique



2708562

<https://www.phoenixcontact.com/fr/produits/2708562>

## Caractéristiques techniques

### Remarques

#### Remarque relative à l'application

Remarque relative à l'application	Uniquement pour un usage industriel
-----------------------------------	-------------------------------------

#### Restriction d'utilisation

Indication CCCex	L'utilisation en atmosphères explosibles est interdite en Chine.
------------------	--

### Propriétés du produit

Type de produit	Convertisseur de média
Gamme de produits	PSI-MOS
MTTF	903 Années (SN 29500 standard, température 25 °C, cycle de travail 21 %)
	412 Années (SN 29500 standard, température 40 °C, cycle de travail 34,25 %)
	169 Années (SN 29500 standard, température 40 °C, cycle de travail 100 %)
MTBF	484 Années (Telcordia-Standard, température 25 °C, cycle de travail 21% (5 jours par semaine, 8 heures par jour))
	102 Années (Telcordia-Standard, température 40 °C, cycle de travail 34,25 % (5 jours par semaine, 12 heures par jour))

### Propriétés électriques

Isolation galvanique	VCC // RS-485
Puissance dissipée maximale en condition nominale	1,375 W
Tension d'essai interface de données/alimentation	1,5 kV <sub>eff</sub> (50 Hz, 1 min.)

#### Alimentation

Plage de tension d'alimentation	18 V DC ... 32 V DC
Tension nominale d'alimentation	24 V DC
Courant absorbé typique	55 mA (24 V DC)
Courant max. absorbé	90 mA
	≤ 2 A (Pour le fonctionnement dans un poste de liaison, via le connecteur de bus sur rail DIN)

### Données de sortie

#### Commutation

Dénomination sortie	Sortie à relais
Description de la sortie	Sortie de signalisation des défauts
Nombre de sorties	1
Tension de commutation maximale	60 V DC (Charge ohmique, charge générale)
	30 V AC (charge ohmique)
	42 V AC (pic, charge ohmique)
Intensité permanente limite	0,46 A

# PSI-MOS-RS485W2/FO1300 E - Convertisseurs fibre optique



2708562

<https://www.phoenixcontact.com/fr/produits/2708562>

## Caractéristiques de raccordement

### Alimentation

Type de raccordement	Borne à vis enfichable MINICONNEC
Longueur à dénuder	7,00 mm
Couple de serrage	0,56 Nm ... 0,79 Nm

## Interfaces

Distorsion des bits en entrée	± 35 % (admissible)
Distorsion des bits, en sortie	< 6,25 %
Signal	Modbus
	S-BUS
	Suconet K
	J-BUS
	DATA HIGHWAY

### Données: optique fibre optique

Nombre de voies	1
Puissance d'émission minimale	-3,4 dBm (50/125 µm, fibre de verre multimode)
	-4,7 dBm (62,5/125 µm, fibre de verre multimode)
	-5,5 dBm (9/125 µm, fibre de verre monomode)
Longueur de transmission avec 3 dB de réserve du système	25 km (avec F-G 50/125 0,7 dB/km à 1300 nm)
	22 km (avec F-G 62,5/125 0,8 dB/km à 1300 nm)
	45 km (avec F-E 9/125 0,4 dB/km à 1300 nm)
Protocole de transmission	avec transparence du protocole vers l'interface RS-485
Type de raccordement	Duplex SC
Longueur d'onde	1300 nm
Sensibilité minimale du récepteur	-25,5 dBm (50/125 µm)
	-25,5 dBm (62,5/125 µm)
	-26,5 dBm (9/125 µm)
Sensibilité du récepteur maximale	0 dBm (9/125 µm)
Support de transmission	Fibre de verre multimode
	Fibre de verre monomode

### Données: Interface RS-485 à 2 fils

Débit série	4,8/9,6/19,2/38,4/57,6/75/93,75/115,2/136/187,5/375/500 kbits/s
Type de raccordement	Raccordement vissé enfichable
Distance de transmission	≤ 1200 m (en fonction du débit de données avec ligne de données blindée, torsadée)
Résistance terminale	390 Ω (activable)
	220 Ω
	390 Ω
Point de connexion unifilaire rigide	0,2 mm <sup>2</sup> ... 2,5 mm <sup>2</sup>
Point de connexion unifilaire souple	0,2 mm <sup>2</sup> ... 2,5 mm <sup>2</sup>
Section de conducteur AWG souple max.	14

# PSI-MOS-RS485W2/FO1300 E - Convertisseurs fibre optique



2708562

<https://www.phoenixcontact.com/fr/produits/2708562>

Section de conducteur souple AWG min.	24
Point de connexion unifilaire rigide AWG maxi	14
Point de connexion unifilaire rigide AWG mini	24
Longueur à dénuder	7 mm
Support de transmission	Cuivre
Format de données/détrompage	UART (11/10 bits commutable, NRZ), tolère le glissement
Inversion du sens de transmission des données	Auto-contrôlée

## Dimensions

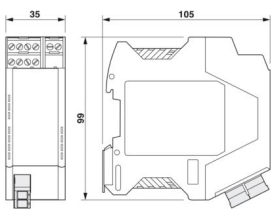
Dessin coté	
Largeur	35 mm
Hauteur	99 mm
Profondeur	105 mm

## Indications sur les matériaux

Couleur (Boîtiers)	gris (RAL 7042)
Matériau (Boîtier)	PA 6.6-FR

## Câble/conducteur

### Câble fibre optique

Types de fibres	50/125 µm
	9/125 µm
	Fibre de verre

## Contrôles mécaniques

Résistance aux vibrations selon EN 60068-2-6/CEI 60068-2-6	Fonctionnement: 5g, 10 ... 150 Hz, 2,5 h en direction XYZ
Chocs selon EN 60068-2-27/CEI 60068-2-27	Fonctionnement: 15g, durée 11 ms, choc sous forme d'impulsion semi-sinusoïdale

## Conditions environnementales et de durée de vie

### Conditions ambiantes

Indice de protection	IP20
Température ambiante (fonctionnement)	-20 °C ... 60 °C
Température ambiante (stockage/transport)	-40 °C ... 85 °C
Altitude	≤ 5000 m (Restriction : voir la déclaration du fabricant concernant le fonctionnement en altitude)
	≤ 2000 m (Zones Ex)
Humidité de l'air admissible (fonctionnement)	30 % ... 95 % (pas de condensation)

# PSI-MOS-RS485W2/FO1300 E - Convertisseurs fibre optique



2708562

<https://www.phoenixcontact.com/fr/produits/2708562>

## Homologations

### CE

Certificat	Conformité CE
------------	---------------

### ATEX

Repérage	⊕ II 3 G Ex ec IIC T4 Gc
Certificat	UL 21 ATEX 2550X
Remarque	Tenir compte des instructions d'installation particulières contenues dans la documentation.

### IECEX

Repérage	Ex ec IIC T4 Gc
Certificat	IECEX ULD 21.0013X

### UL, USA / Canada

Repérage	Class I, Zone 2, AEx ec IIC T4 Gc
	Ex ec IIC T4 Gc X
	Class I, Div. 2, Groups A, B, C, D

### Test aux gaz nocifs

Repérage	ISA-S71.04-1985 G3 Harsh Group A
----------	----------------------------------

## Données CEM

Compatibilité électromagnétique	Conformité à la directive CEM 2014/30/UE
Immunité	EN 61000-6-2

### Émissions parasites

Normes / Spécifications	EN 55011
-------------------------	----------

### Décharge électrostatique

Normes/Prescriptions	EN 61000-4-2
----------------------	--------------

### Décharge électrostatique

Décharge par contact	± 6 kV
Décharge dans l'air	± 8 kV
Remarque	Critère B

### Champ électromagnétique HF

Normes/Prescriptions	EN 61000-4-3
----------------------	--------------

### Champ électromagnétique HF

Intensité champ	10 V/m
Remarque	Critère A

### Transitoires électriques rapides (en salves)

Normes/Prescriptions	EN 61000-4-4
----------------------	--------------

### Transitoires électriques rapides (en salves)

# PSI-MOS-RS485W2/FO1300 E - Convertisseurs fibre optique



2708562

<https://www.phoenixcontact.com/fr/produits/2708562>

Entrée	± 2 kV
Signal	± 2 kV
Remarque	Critère B

## Ondes de choc (Surge)

Normes/Prescriptions	EN 61000-4-5
----------------------	--------------

## Ondes de choc (Surge)

Entrée	± 0,5 kV
Signal	± 1 kV
Remarque	Critère B

## Perturbations conduites

Normes/Prescriptions	EN 61000-4-6
----------------------	--------------

## Perturbations conduites

Remarque	Critère A
Tension	10 V

## Émissions

Normes/Prescriptions	EN 55011
Remarque	Classe A, domaine d'application : industrie

## Critères

Critère A	Fonctionnement normal dans le cadre des limites fixées.
Critère B	Perturbation temporaire du fonctionnement, que le dispositif corrige de lui-même.

## Normes et spécifications

Exempt de substances néfastes à l'application d'enduits	VDMA 24364:2018-05
---	--------------------

## Montage

Type de montage	Montage sur rail DIN
-----------------	----------------------

# PSI-MOS-RS485W2/FO1300 E - Convertisseurs fibre optique

2708562

<https://www.phoenixcontact.com/fr/produits/2708562>

## Dessins

Dessin coté

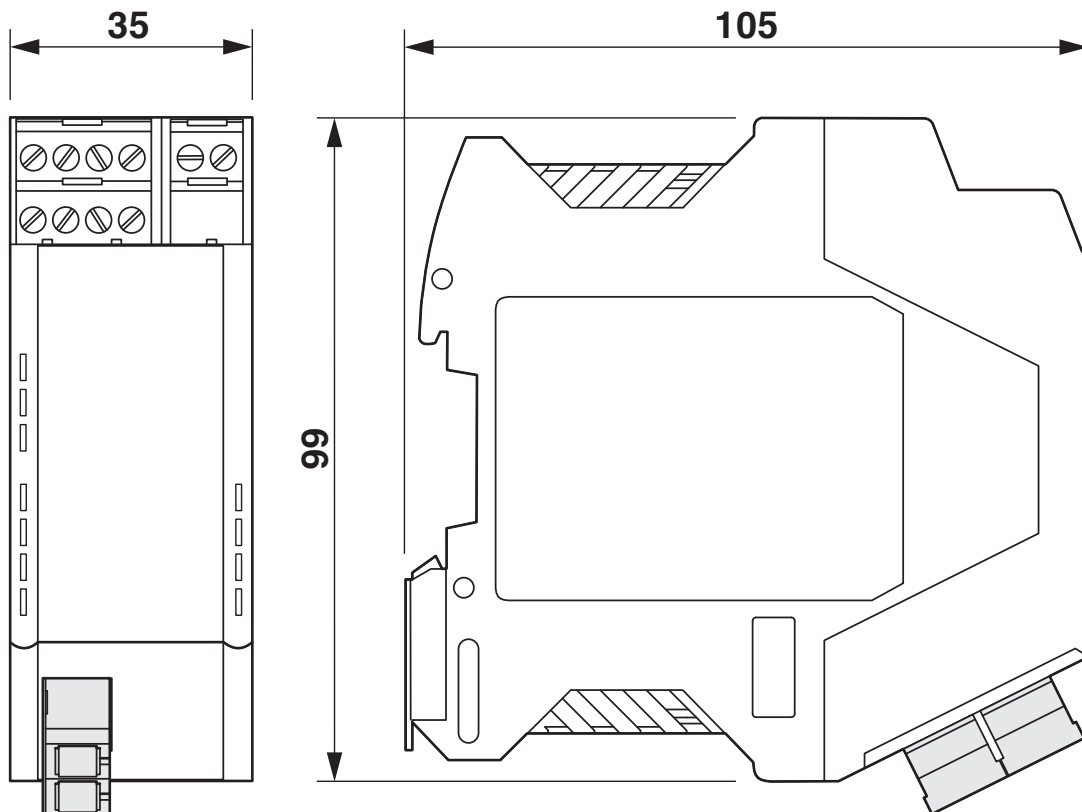

Dimensions du boîtier

2708562

<https://www.phoenixcontact.com/fr/produits/2708562>

Dessin de l'application

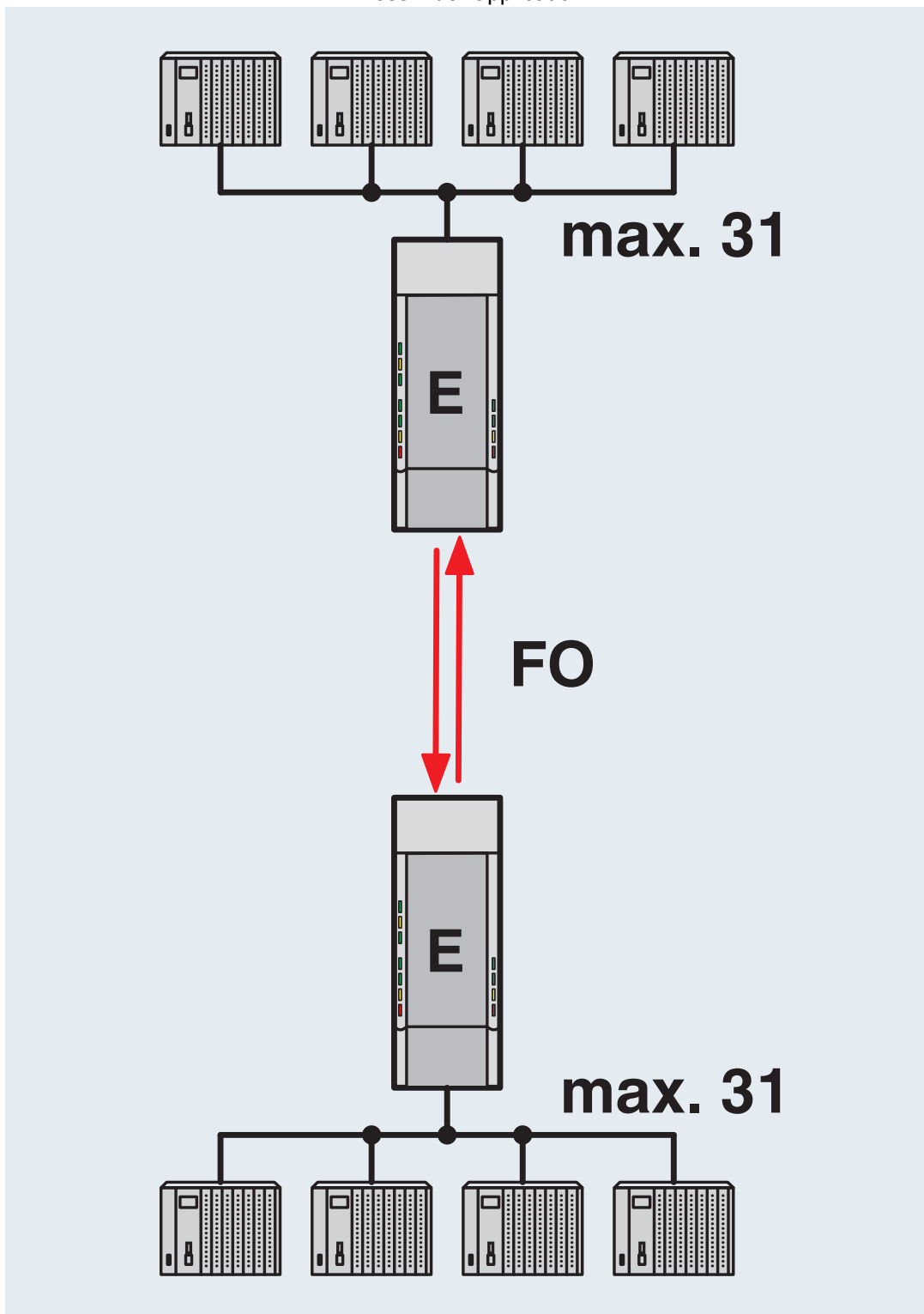

Liaison point à point

# PSI-MOS-RS485W2/FO1300 E - Convertisseurs fibre optique

2708562

<https://www.phoenixcontact.com/fr/produits/2708562>

Dessin de l'application

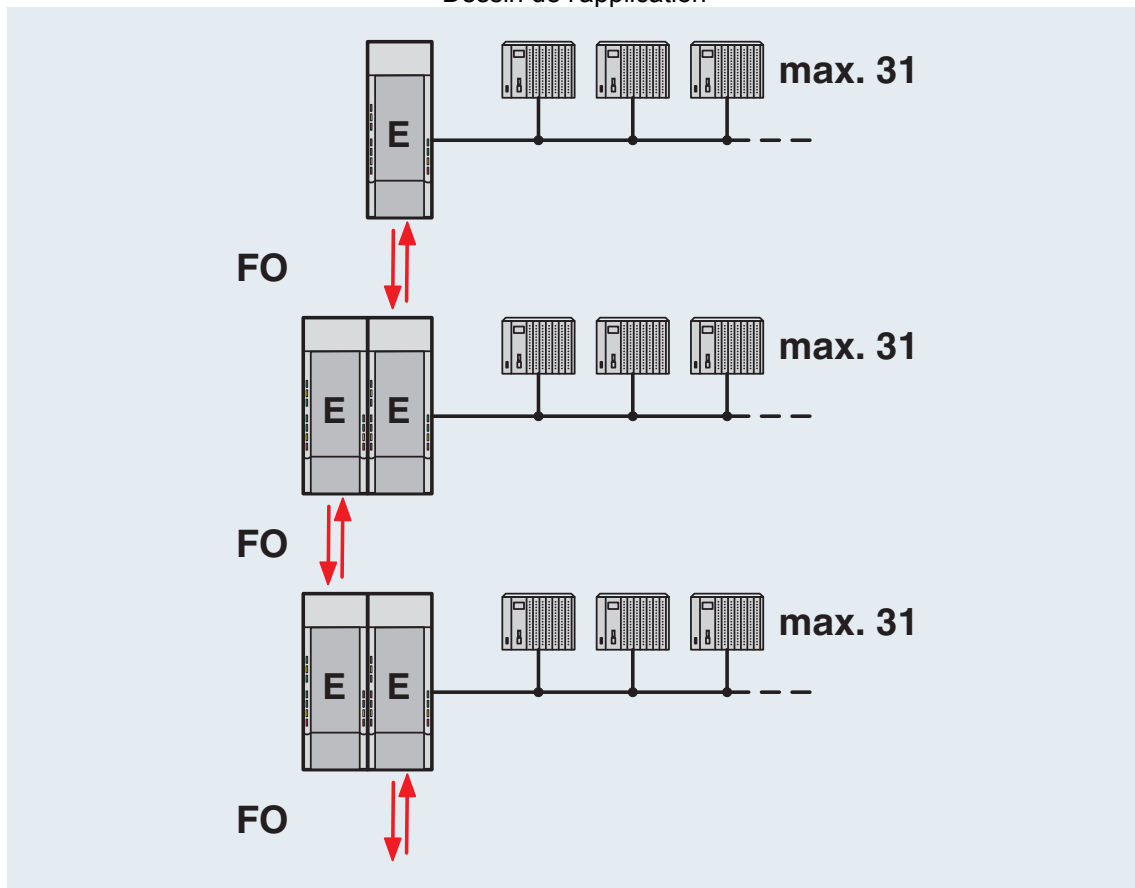

Structure en ligne

# PSI-MOS-RS485W2/FO1300 E - Convertisseurs fibre optique

2708562

<https://www.phoenixcontact.com/fr/produits/2708562>

Dessin de l'application

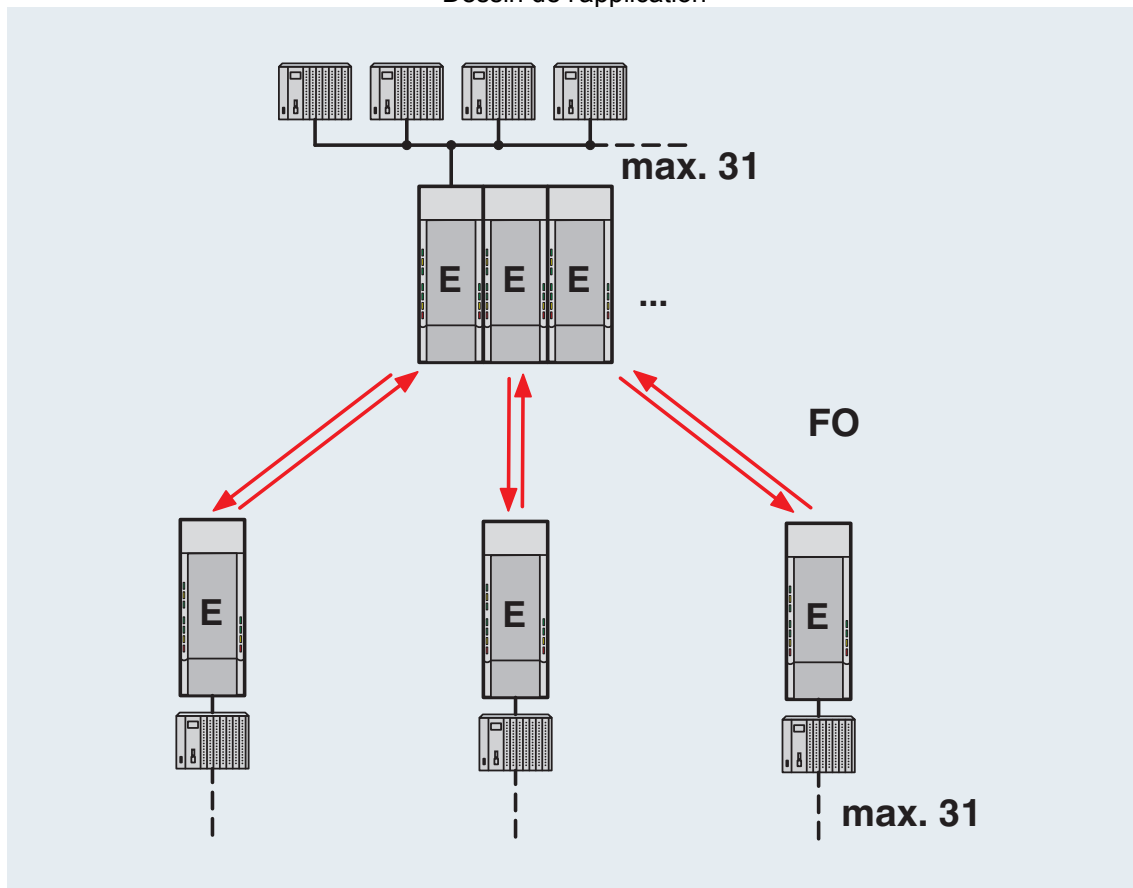

Structure en étoile

# PSI-MOS-RS485W2/FO1300 E - Convertisseurs fibre optique

2708562

<https://www.phoenixcontact.com/fr/produits/2708562>

Dessin de l'application

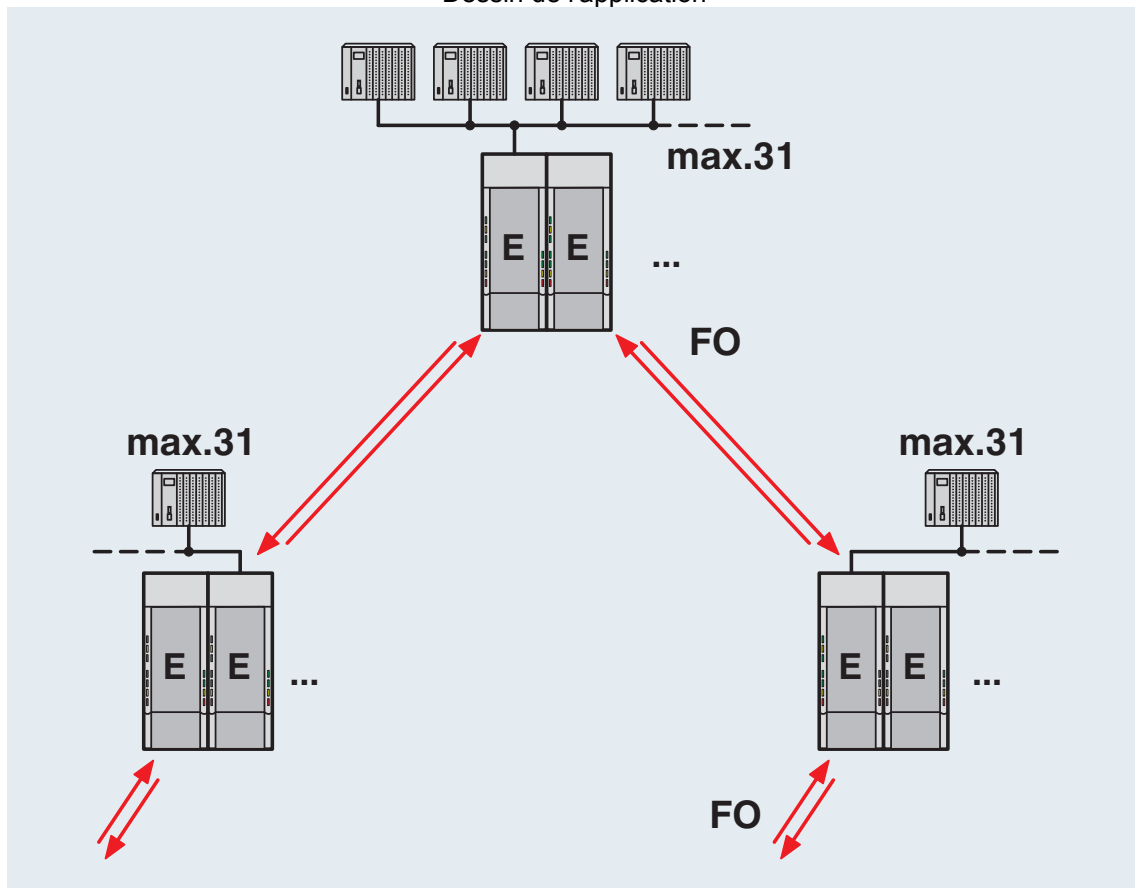

Structure arborescente

# PSI-MOS-RS485W2/FO1300 E - Convertisseurs fibre optique

2708562

<https://www.phoenixcontact.com/fr/produits/2708562>

Dessin schématique

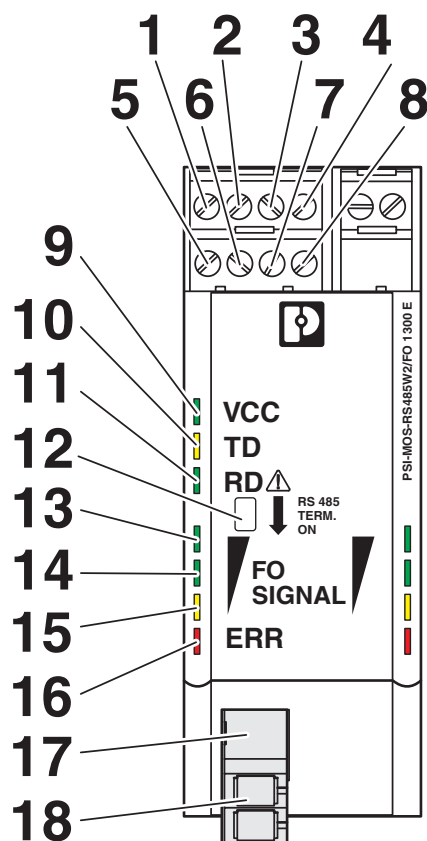

Vue de face

# PSI-MOS-RS485W2/FO1300 E - Convertisseurs fibre optique



2708562

<https://www.phoenixcontact.com/fr/produits/2708562>

Dessin schématique

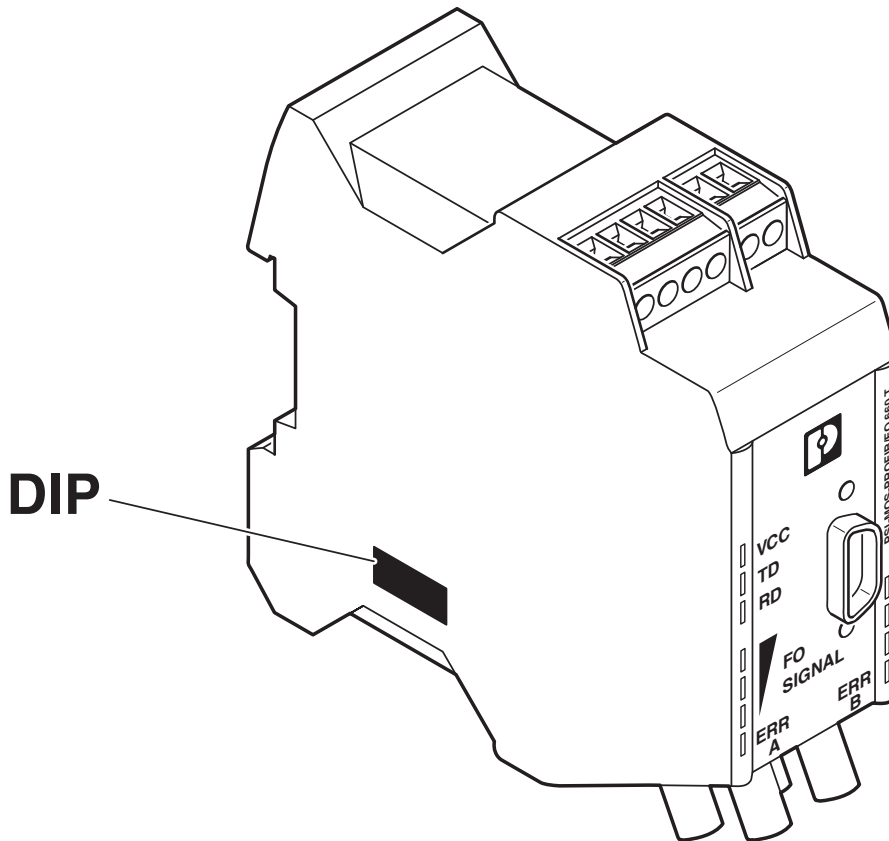

Position des DIP switches

Schéma fonctionnel



Schéma de principe

# PSI-MOS-RS485W2/FO1300 E - Convertisseurs fibre optique

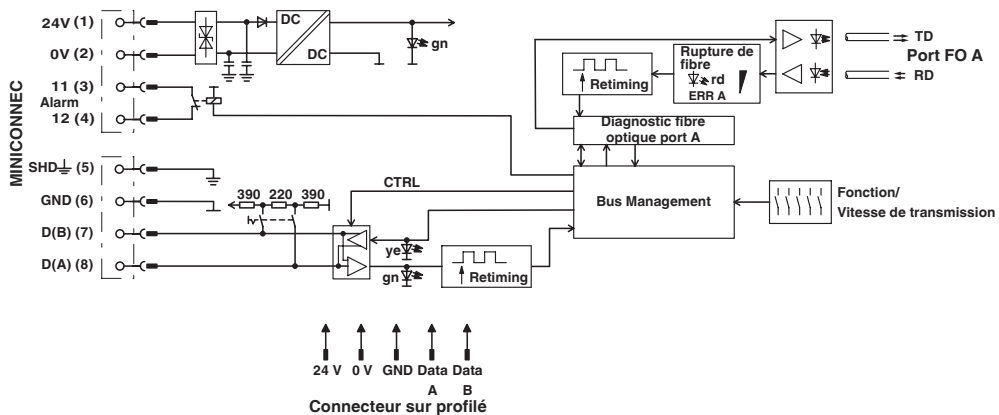

2708562

<https://www.phoenixcontact.com/fr/produits/2708562>

## Homologations

📄 To download certificates, visit the product detail page: <https://www.phoenixcontact.com/fr/produits/2708562>



**cULus Listed**

Identifiant de l'homologation: E238705



**cULus Recognized**

Identifiant de l'homologation: E238705



**cUL Listed**

Identifiant de l'homologation: E199827



**UL Listed**

Identifiant de l'homologation: E199827



**IECEx**

Identifiant de l'homologation: IECEx ULD 21.0013X



**ATEX**

Identifiant de l'homologation: UL 21 ATEX 2550X

# PSI-MOS-RS485W2/FO1300 E - Convertisseurs fibre optique



2708562

<https://www.phoenixcontact.com/fr/produits/2708562>

## Classifications

### ECLASS

ECLASS-13.0	19170411
ECLASS-15.0	19170411

### ETIM

ETIM 10.0	EC001467
-----------	----------

### UNSPSC

UNSPSC 21.0	43201500
-------------	----------

# PSI-MOS-RS485W2/FO1300 E - Convertisseurs fibre optique



2708562

<https://www.phoenixcontact.com/fr/produits/2708562>

## Conformité environnementale

### EU RoHS

Conforme aux exigences de la directive RoHS	Oui
sauf exceptions mentionnées	7(a), 7(c)-I

### China RoHS

Environment friendly use period (EFUP)	EFUP-50
	Vous trouverez un tableau de déclaration conformément à IACPEIP (China RoHS) concernant les produits dans la zone de téléchargement du produit correspondant sous « Déclaration du fabricant ». Pour tous les produits avec EFUP-E, aucun tableau de déclaration conformément à IACPEIP (China RoHS) nest établi car cela nest pas nécessaire.

### EU REACH SVHC

Indication de substance soumise à autorisation REACH (n° CAS)	Lead(n° CAS: 7439-92-1)
	6,6'-di-tert-butyl-2,2'-methylenedi-p-cresol(n° CAS: 119-47-1)
SCIP	e2406a3b-a165-46e5-b797-95be42707780

Phoenix Contact 2026 © - Tous droits réservés  
<https://www.phoenixcontact.com>

PHOENIX CONTACT SAS  
52 Boulevard de Beaubourg Emerainville  
77436 Marne La Vallée Cedex 2 France  
+33 (0) 1 60 17 98 98  
[documentation@phoenixcontact.fr](mailto:documentation@phoenixcontact.fr)