

QUINT-UPS/ 24DC/ 24DC/ 5/1.3AH - Alimentation secourue



2320254

<https://www.phoenixcontact.com/fr/produits/2320254>

Veillez tenir compte du fait que les données affichées dans ce document PDF proviennent de notre catalogue en ligne. Vous trouverez les données complètes dans la documentation utilisateur. Nos conditions générales d'utilisation des téléchargements sont applicables.



Alimentation sans interruption à IQ Technology et batterie intégrée, pour le montage sur rail DIN, entrée : 24 V DC, sortie : 24 V DC / 5 A, batterie : AGM au plomb 1,2 Ah, adaptateur universel de rail DIN UTA 107/30 monté inclus

Description du produit

Les modules UPS à batterie intégrée sont très peu encombrants : le module UPS et la batterie sont réunis dans un seul boîtier. Il suffit de raccorder une alimentation en amont.

Avantages

- Maniement aisé grâce à la détection automatique de la batterie, remplacement de la batterie sans outil en cours de fonctionnement, et communication via l'interface IFS
- Démarrage fiable des charges les plus lourdes grâce à la réserve de puissance statique POWER BOOST (jusqu'à 1,5 fois l'intensité nominale continue)
- Déclenchement rapide des disjoncteurs de protection standard grâce à la technologie SFB (Selective Fuse Breaking)
- Utilisation universelle grâce à un ensemble d'homologations très complet et à de nombreuses possibilités de paramétrage et de diagnostic

Données commerciales

| | |
|-------------------------------------|---------------|
| Référence | 2320254 |
| Conditionnement | 1 Unité(s) |
| Commande minimum | 1 Unité(s) |
| Clé de vente | CMUQV3 |
| Product key | CMUQV3 |
| GTIN | 4046356554145 |
| Poids par pièce (emballage compris) | 2□540 g |
| Poids par pièce (hors emballage) | 2□137 g |
| Numéro du tarif douanier | 85371091 |
| Pays d'origine | CN |

QUINT-UPS/ 24DC/ 24DC/ 5/1.3AH - Alimentation secourue



2320254

<https://www.phoenixcontact.com/fr/produits/2320254>

Caractéristiques techniques

Remarques

Généralités

| | |
|---------------------------------|--|
| Remarque concernant la batterie | Ce produit contient une batterie à durée de vie limitée qui doit être rechargée à quelques mois d'intervalle. L'emballage du produit porte une mention indiquant quand la batterie doit être mise en service ou rechargée. La durée de stockage générale se trouve dans la section Stockage d'énergie, à la rubrique « Mise en service au plus tard ». |
|---------------------------------|--|

Données d'entrée

Fonctionnement DC

| | |
|--|---|
| Tension d'entrée | 24 V DC |
| Plage de tension d'entrée | 18 V DC ... 30 V DC |
| Plage de tension d'entrée DC | 18 V DC ... 30 V DC |
| Type de tension de la tension d'alimentation | DC |
| Temps de sauvegarde | 50 min (1 A) 5 min (5 A) |
| Courant absorbé | 8,4 A (maximum) 60 mA (marche à vide) 0,7 A (Processus de charge) 5,9 A (avec courant de sortie nominal et lors du chargement) |
| Seuil de commutation fixe | ≤ 22,6 V DC |

Données de sortie

| | |
|-------------------------------------|---|
| Rendement | > 97,1 % (Alimentation secteur, pour accumulateur d'énergie chargé) 97,31 % |
| Tension de sortie nominale | 24 V DC |
| Plage de tension de sortie | 18 V DC ... 30 V DC |
| Courant nominal de sortie (I_N) | 5 A (0 °C ... 40 °C) |
| Limitation du courant de sortie | > 7,5 A (Mode batterie) |
| Déclassement | 60 °C ... 70 °C (2,5 %/K) |
| Puissance de sortie | 120 W |
| Puissance dissipée | 2,5 W (Fonctionnement en réseau) 2,7 W (Fonctionnement en réseau) 1,9 W (Fonctionnement en réseau) 3,3 W (Mode batterie) 3,3 W (Mode batterie) 4,1 W (Mode batterie) |
| Fusible de sortie | 1x 15 A |
| Possibilité de montage en parallèle | 2 |
| Connectabilité en série | non |

QUINT-UPS/ 24DC/ 24DC/ 5/1.3AH - Alimentation secourue



2320254

<https://www.phoenixcontact.com/fr/produits/2320254>

Fonctionnement sur secteur

| | |
|---------------------------------------|---|
| Tension de sortie nominale | 24 V DC |
| Plage de tension de sortie | 18 V DC ... 30 V DC ($U_{OUT} = U_{IN} - 0,1 \text{ V DC}$) |
| Courant nominal de sortie (I_N) | 5 A (0 °C ... 40 °C) |
| POWER BOOST (I_{Boost}) | 7,5 A (0 °C ... 40 °C) |
| Selective Fuse Breaking (I_{SFB}) | 30 A (0 °C ... 40 °C) |
| Durée | 12 ms (Technologie SFB) |

Fonctionnement sur batterie

| | |
|---------------------------------------|--|
| Tension de sortie nominale | 24 V DC |
| Plage de tension de sortie | 19,2 V DC ... 27,6 V DC ($U_{OUT} = U_{BAT} - 0,5 \text{ V DC}$) |
| Courant nominal de sortie (I_N) | 5 A (0 °C ... 40 °C) |
| POWER BOOST (I_{Boost}) | 7,5 A (0 °C ... 40 °C) |
| Selective Fuse Breaking (I_{SFB}) | 32,5 A (0 °C ... 40 °C) |
| Durée | 15 ms (Technologie SFB) |

Signal: Alarme

| | |
|-----------------------------|---------------------------|
| Description de la sortie | Relais |
| Tension de sortie | $\leq 30 \text{ V AC/DC}$ |
| Courant de charge permanent | $\leq 100 \text{ mA}$ |

Signal: Charge de batterie

| | |
|-----------------------------|---------------------------|
| Description de la sortie | Relais |
| Tension de sortie | $\leq 30 \text{ V AC/DC}$ |
| Courant de charge permanent | $\leq 100 \text{ mA}$ |

Signal: Mode batterie

| | |
|-----------------------------|---------------------------|
| Description de la sortie | Relais |
| Tension de sortie | $\leq 30 \text{ V AC/DC}$ |
| Courant de charge permanent | $\leq 100 \text{ mA}$ |

Signal

| | |
|-----------------------------|-----------------------|
| Courant de charge permanent | $\leq 200 \text{ mA}$ |
|-----------------------------|-----------------------|

Stockage d'énergie

| | |
|--|---|
| Tension nominale U_N | 24 V DC |
| Tension en fin de charge | 24 V DC ... 29 V DC (compensation thermique) |
| Courant de charge | 0,36 A |
| Capacité nominale | 1,2 Ah |
| Temps de sauvegarde | 50 min (1 A) 5 min (5 A) |
| Dernière mise en service (accu uniquement) | 3 Mois (0 °C ... 20 °C) 1 Mois (30 °C ... 40 °C) |
| Dernière mise en service (accu uniquement) - domaine | 1 Mois ... 3 Mois (20 °C ... 30 °C) |
| Technologie pile | VRLA-AGM |
| Support d'enregistrement | VRLA-AGM Battery 1.2 Ah |

QUINT-UPS/ 24DC/ 24DC/ 5/1.3AH - Alimentation secourue



2320254

<https://www.phoenixcontact.com/fr/produits/2320254>

| | |
|------------------------|--|
| Type accumulateur | 2x BB Battery BP1.2-12FR (from UPS V/C-level 05) |
| Technologie IQ | oui |
| Capteur de température | oui |
| Gestion de réseau | Oui |

Caractéristiques de raccordement

Entrée

| | |
|-----------------------------------|---------------------|
| Type de raccordement | Raccordement vissé |
| Section de conducteur rigide min. | 0,2 mm ² |
| Section de conducteur rigide max. | 2,5 mm ² |
| Section de conducteur souple min. | 0,2 mm ² |
| Section de conducteur souple max. | 2,5 mm ² |
| Section du conducteur AWG min. | 20 |
| Section du conducteur AWG max. | 12 |
| Longueur à dénuder | 7 mm |
| Filetage vis | M4 |
| Couple de serrage min. | 0,5 Nm |
| Couple de serrage max. | 0,6 Nm |

Sortie

| | |
|-----------------------------------|---------------------|
| Type de raccordement | Raccordement vissé |
| Section de conducteur rigide min. | 0,2 mm ² |
| Section de conducteur rigide max. | 2,5 mm ² |
| Section de conducteur souple min. | 0,2 mm ² |
| Section de conducteur souple max. | 2,5 mm ² |
| Section du conducteur AWG min. | 20 |
| Section du conducteur AWG max. | 12 |
| Longueur à dénuder | 7 mm |
| Filetage vis | M4 |
| Couple de serrage min. | 0,5 Nm |
| Couple de serrage max. | 0,6 Nm |

Signal

| | |
|-----------------------------------|---------------------|
| Section de conducteur rigide min. | 0,2 mm ² |
| Section de conducteur rigide max. | 2,5 mm ² |
| Section de conducteur souple min. | 0,2 mm ² |
| Section de conducteur souple max. | 2,5 mm ² |
| Section du conducteur AWG min. | 24 |
| Section du conducteur AWG max. | 12 |
| Filetage vis | M4 |
| Couple de serrage min. | 0,5 Nm |
| Couple de serrage max. | 0,6 Nm |

Interfaces

| | |
|-----------|-------------------------|
| Interface | IFS (Interface système) |
|-----------|-------------------------|

QUINT-UPS/ 24DC/ 24DC/ 5/1.3AH - Alimentation secourue



2320254

<https://www.phoenixcontact.com/fr/produits/2320254>

Signalisation

| | |
|------------------------|--------------------|
| Modes de signalisation | LED |
| | Contact de relais |
| | Interface/logiciel |

Sortie de signal

| | |
|-------------------------------------|-------------|
| Nom signalisation | Power In OK |
| Affichage d'état | LED |
| Informations sur l'affichage d'état | statique on |
| | statique on |

Sortie de signal: Sortie de couplage

| | |
|-------------------------------------|-------------|
| Nom signalisation | Alarme |
| Affichage d'état | LED |
| Informations sur l'affichage d'état | statique on |
| Coloris | rouge |
| Informations sur l'affichage d'état | statique on |

Sortie de signal: Sortie de couplage

| | |
|-------------------------------------|------------------------|
| Nom signalisation | Charge de batterie |
| Affichage d'état | Affichage LED à barres |
| Informations sur l'affichage d'état | dynamique |
| Coloris | rouge/vert |
| Informations sur l'affichage d'état | dynamique |

Sortie de signal: Sortie de couplage

| | |
|-------------------------------------|---------------|
| Nom signalisation | Mode batterie |
| Affichage d'état | LED |
| Informations sur l'affichage d'état | statique on |
| Coloris | jaune |
| Informations sur l'affichage d'état | statique on |

Propriétés du produit

| | |
|----------------------------|---|
| Type de produit | UPS DC avec batterie intégrée |
| Gamme de produits | Alimentation sans interruption QUINT DC à batterie intégrée |
| Elimination | Les piles usagées ne doivent en aucun cas être jetées avec les ordures ménagères, mais doivent être éliminées conformément aux réglementations nationales en vigueur. |
| Technologie IQ | oui |
| MTBF (IEC 61709, SN 29500) | > 806000 h (40 °C) |

Propriétés d'isolation

| | |
|----------------------|-----|
| Classe de protection | III |
| Degré de pollution | 2 |

Espérance de vie (condensateurs électrolytiques)

| | |
|-------|----------|
| Temps | 316800 h |
|-------|----------|

QUINT-UPS/ 24DC/ 24DC/ 5/1.3AH - Alimentation secourue



2320254

<https://www.phoenixcontact.com/fr/produits/2320254>

Dimensions

| | |
|------------|--------|
| Largeur | 88 mm |
| Hauteur | 138 mm |
| Profondeur | 125 mm |

Dimensions de montage

| | |
|---------------------------------------|---------------|
| Distance de montage à droite/à gauche | 5 mm / 5 mm |
| Distance de montage en haut/en bas | 50 mm / 50 mm |

Montage

| | |
|-------------------------|--|
| Type de montage | Montage sur rail DIN |
| Instructions de montage | juxtaposable : horizontalement 5 mm, verticalement 50 mm |
| Position de montage | Profilé horizontal NS 35, EN 60715 |

Indications sur les matériaux

| | |
|-------------------------------|---------------------------------|
| Matériau du boîtier | Métallique |
| Matériau du boîtier | Tôle d'acier galvanisée |
| Version du boîtier | Tôle d'acier galvanisée |
| Version des éléments latéraux | Tôle d'acier galvanisée, fermée |

Conditions environnementales et de durée de vie

Conditions ambiantes

| | |
|---|---|
| Indice de protection | IP20 |
| Température ambiante (stockage/transport) | -20 °C ... 40 °C |
| Température ambiante (charge) | 0 °C ... 40 °C |
| Température ambiante (décharge) | -20 °C ... 50 °C |
| Classe climatique | 3K3 (selon EN 60721) |
| Humidité de l'air max. admissible (service) | ≤ 95 % (25 °C, pas de condensation) |
| Choc | 18 ms, 30g, dans chaque direction (selon CEI 60068-2-27) |
| Vibrations (service) | < 15 Hz, amplitude ±2,5 mm (selon CEI 60068-2-6) 15 Hz ... 150 Hz, 2,3g t _v = 90 min. |

Normes et spécifications

| | |
|--|---|
| Applications ferroviaires | EN 50121-4 |
| Norme – Equipement électronique des installations à courant fort | EN 50178/VDE 0160 (PELV) |
| Norme – sécurité électrique | EN 60950-1/VDE 0805 (SELV) EN 61558-2-17 |

Homologations

| | |
|------------------|---|
| Homologations UL | UL/C-UL Recognized UL 60950-1 UL Listed UL 508 |
|------------------|---|

Données CEM

| | |
|---------------------------------|--|
| Compatibilité électromagnétique | Conformité à la directive CEM 2014/30/UE |
|---------------------------------|--|

QUINT-UPS/ 24DC/ 24DC/ 5/1.3AH - Alimentation secourue



2320254

<https://www.phoenixcontact.com/fr/produits/2320254>

| | |
|---|--|
| Directive basse tension | Conformité à la directive NSR 2014/35/UE |
| Règles CEM Perturbations radioélectriques | EN 61000-6-3 |
| | EN 61000-6-4 |
| Règles CEM - Immunité électromagnétique | EN 61000-6-1 |
| | EN 61000-6-2 |

Décharge électrostatique

| | |
|----------------------|--------------|
| Normes/Prescriptions | EN 61000-4-2 |
|----------------------|--------------|

Décharge électrostatique

| | |
|----------------------|--------------------------------|
| Décharge par contact | 8 kV (Sévérité de contrôle 4) |
| Décharge dans l'air | 15 kV (Sévérité de contrôle 4) |
| Remarque | Critère A |

Champ électromagnétique HF

| | |
|----------------------|--------------|
| Normes/Prescriptions | EN 61000-4-3 |
|----------------------|--------------|

Champ électromagnétique HF

| | |
|--------------------|------------------|
| Plage de fréquence | 80 MHz ... 1 GHz |
| Intensité de champ | 20 V/m |
| Plage de fréquence | 1 GHz ... 2 GHz |
| Intensité de champ | 10 V/m |
| Plage de fréquence | 2 GHz ... 3 GHz |
| Intensité de champ | 3 V/m |
| Remarque | Critère A |

Transitoires électriques rapides (en salves)

| | |
|----------------------|--------------|
| Normes/Prescriptions | EN 61000-4-4 |
|----------------------|--------------|

Transitoires électriques rapides (en salves)

| | |
|----------|---|
| Entrée | 2 kV (Sévérité de contrôle 3 - asymétrique) |
| Sortie | 2 kV (Sévérité de contrôle 3 - asymétrique) |
| Signal | 2 kV (Sévérité de contrôle 4 - asymétrique) |
| Remarque | Critère A |

Contrainte de surtension transitoire (Surge)

| | |
|----------------------|--------------|
| Normes/Prescriptions | EN 61000-4-5 |
|----------------------|--------------|

Contrainte de surtension transitoire (Surge)

| | |
|----------|---|
| Entrée | 1 kV (Sévérité de contrôle 2 - symétrique) |
| | 2 kV (Sévérité de contrôle 3 - asymétrique) |
| Sortie | 1 kV (Sévérité de contrôle 2 - symétrique) |
| | 2 kV (Sévérité de contrôle 3 - asymétrique) |
| Signal | 1 kV (Sévérité de contrôle 2 - asymétrique) |
| Remarque | Critère A |

Perturbations conduites

| | |
|----------------------|--------------|
| Normes/Prescriptions | EN 61000-4-6 |
|----------------------|--------------|

QUINT-UPS/ 24DC/ 24DC/ 5/1.3AH - Alimentation secourue



2320254

<https://www.phoenixcontact.com/fr/produits/2320254>

Perturbations conduites

| | |
|----------------------|-------------------------------|
| Entrée/sortie/signal | asymétrique |
| Plage de fréquence | 0,15 MHz ... 80 MHz |
| Remarque | Critère A |
| Tension | 10 V (Sévérité de contrôle 3) |

Émissions

| | |
|---|--|
| Normes/Prescriptions | EN 61000-6-3 |
| Tension perturbatrice selon à EN 55011 | EN 55011 (EN 55022) classe B domaine d'application : industrie et zones résidentielles |
| Perturbations radioélectriques selon EN 55011 | EN 55011 (EN 55022) classe B domaine d'application : industrie et zones résidentielles |

Critères

| | |
|-----------|---|
| Critère A | Fonctionnement normal dans le cadre des limites fixées. |
| Critère B | Perturbation temporaire du fonctionnement, que le dispositif corrige de lui-même. |

QUINT-UPS/ 24DC/ 24DC/ 5/1.3AH - Alimentation secourue



2320254

<https://www.phoenixcontact.com/fr/produits/2320254>

Dessins

Schéma fonctionnel



Schéma fonctionnel

Graphic

| Load Current | Buffertime | | | | | | | | | | | | | | | | | | | |
|--------------|------------|---|---|---|---|---|---|---|---|----|----|----|----|----|----|-------|----|---|---|---|
| | Minutes | | | | | | | | | | | | | | | Hours | | | | |
| | 1 | 2 | 3 | 4 | 5 | 6 | 7 | 8 | 9 | 10 | 15 | 20 | 25 | 30 | 40 | 45 | 50 | 1 | 2 | 3 |
| 0.5 A | | | | | | | | | | | | | | | | | | | | |
| 1 A | | | | | | | | | | | | | | | | | | | | |
| 2 A | | | | | | | | | | | | | | | | | | | | |
| 3 A | | | | | | | | | | | | | | | | | | | | |
| 5 A | | | | | | | | | | | | | | | | | | | | |
| 7 A | | | | | | | | | | | | | | | | | | | | |
| 10 A | | | | | | | | | | | | | | | | | | | | |

The data is based on an ambient temperature of +25 °C at the start of use.

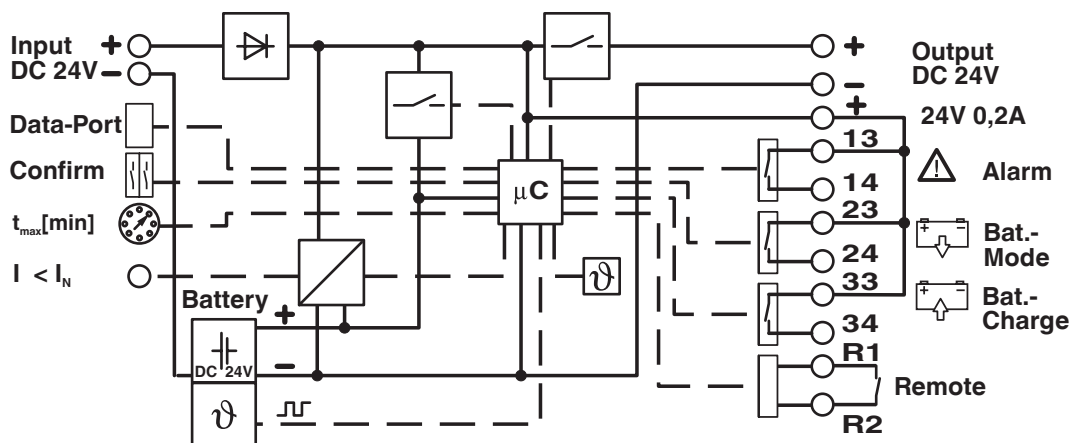
2320254 QUINT-UPS/24DC/24DC/5/1.3AH
 2320267 QUINT-UPS/24DC/24DC/10/3.4AH

Durées d'autonomie QUINT DC UPS avec batterie intégrée

QUINT-UPS/ 24DC/ 24DC/ 5/1.3AH - Alimentation secourue



2320254

<https://www.phoenixcontact.com/fr/produits/2320254>

Homologations

📄 To download certificates, visit the product detail page: <https://www.phoenixcontact.com/fr/produits/2320254>



cUL Recognized

Identifiant de l'homologation: E211944



UL Recognized

Identifiant de l'homologation: E211944



EAC

Identifiant de l'homologation: RU S-DE.BL08.W.00764



UL Listed

Identifiant de l'homologation: E123528



cUL Listed

Identifiant de l'homologation: E123528



KC

Identifiant de l'homologation: R-R-PCK-2320254



IECEE CB Scheme

Identifiant de l'homologation: DE/PTZ/0049



cUL Listed

Identifiant de l'homologation: E199827



UL Listed

Identifiant de l'homologation: E199827

QUINT-UPS/ 24DC/ 24DC/ 5/1.3AH - Alimentation secourue



2320254

<https://www.phoenixcontact.com/fr/produits/2320254>

Classifications

ECLASS

| | |
|-------------|----------|
| ECLASS-13.0 | 27040705 |
| ECLASS-15.0 | 27040705 |

ETIM

| | |
|-----------|----------|
| ETIM 10.0 | EC000382 |
|-----------|----------|

UNSPSC

| | |
|-------------|----------|
| UNSPSC 21.0 | 39121000 |
|-------------|----------|

QUINT-UPS/ 24DC/ 24DC/ 5/1.3AH - Alimentation secourue



2320254

<https://www.phoenixcontact.com/fr/produits/2320254>

Conformité environnementale

EU RoHS

| | |
|---|--------------|
| Conforme aux exigences de la directive RoHS | Oui |
| sauf exceptions mentionnées | 7(a), 7(c)-I |

China RoHS

| | |
|--|--|
| Environment friendly use period (EFUP) | EFUP-3 |
| | Vous trouverez un tableau de déclaration conformément à IACPEIP (China RoHS) concernant les produits dans la zone de téléchargement du produit correspondant sous « Déclaration du fabricant ». Pour tous les produits avec EFUP-E, aucun tableau de déclaration conformément à IACPEIP (China RoHS) nest établi car cela nest pas nécessaire. |

EU REACH SVHC

| | |
|---|--------------------------------------|
| Indication de substance soumise à autorisation REACH (n° CAS) | Lead(n° CAS: 7439-92-1) |
| SCIP | a51c6a9e-c080-4ac5-828d-4f82d09d8574 |

Phoenix Contact 2026 © - Tous droits réservés
<https://www.phoenixcontact.com>

PHOENIX CONTACT SAS
52 Boulevard de Beaubourg Emerainville
77436 Marne La Vallée Cedex 2 France
+33 (0) 1 60 17 98 98
documentation@phoenixcontact.fr