

CHARX T2HBI24-DC375-15,0C2 - Prise de raccordement côté véhicule



1720111

<https://www.phoenixcontact.com/fr/produits/1720111>

Veillez tenir compte du fait que les données affichées dans ce document PDF proviennent de notre catalogue en ligne. Vous trouverez les données complètes dans la documentation utilisateur. Nos conditions générales d'utilisation des téléchargements sont applicables.



L'illustration représente l'une des versions de l'article

CHARX connect universel, DC CCS Typ 2, Prise de raccordement côté véhicule, > 500 A dans Boost mode, 325 A permanent, 1000 V DC, Fils uniques connectés d'un seul côté, longueur: 15 m, actionneur de verrouillage: 24 V, 4 pôles, Montage sur les parois avant et arrière, M6, boîtiers: noir, pour la recharge en courant continu (DC), CEI 62196-1, CEI 62196-2, Pour les contacts DC, un cache de protection est fourni.

Description du produit

Prise côté véhicule pour la charge en courant continu (DC), compatible avec CCS de type 2 (connecteurs de charge côté véhicule CCS EVSE), à installer sur les véhicules électriques (EV).

Avantages

- Compatibilité HPC : une section de câble de 120 mm² permet une charge permanente de 375 kW
- Étanchéité à l'eau, à la saleté et à la poussière grâce à l'indice de protection IP6K6K/IP6K9K en face avant – même lorsque le volet de charge est ouvert
- Conception simple grâce à une forme de construction compacte, des dimensions uniformes et des points de vissage identiques
- Conception et production conformes aux normes de l'industrie automobile IATF 16949 et ISO 9001

Données commerciales

Référence	1720111
Conditionnement	1 Unité(s)
Commande minimum	1 Unité(s)
Clé de vente	XWCAID
Product key	XWCAID
GTIN	4067923271081
Poids par pièce (emballage compris)	4□616 g
Poids par pièce (hors emballage)	4□616 g
Numéro du tarif douanier	85444290
Pays d'origine	Les informations concernant le pays d'origine sont fournies lors de la livraison.

CHARX T2HBI24-DC375-15,0C2 - Prise de raccordement côté véhicule



1720111

<https://www.phoenixcontact.com/fr/produits/1720111>

Caractéristiques techniques

Remarques

Généralités	Pour les contacts DC, un cache de protection est fourni.
-------------	--

Propriétés du produit

Type de produit	Prise de raccordement côté véhicule
Gamme de produits	CHARX connect universal
Norme de charge	DC CCS Typ 2
Mode charge	Mode 4
Variantes spécifiques au client	Sur demande

Propriétés électriques

Puissance et courant de charge (Charge DC)

Type de courant de charge	DC
Courant de charge	325 A DC (avec connecteur de charge refroidi côté véhicule HPC)
Puissance de charge	325 kW
Tension de référence	1000 V

Puissance et courant de charge (Charge DC en Boost Mode)

Type de courant de charge	Mode Boost DC
Courant de charge	> 500 A DC
Puissance de charge	> 500 kW
Tension de référence	1000 V
Remarque	Les données se réfèrent à la charge en Boost Mode et dépendent des conditions ambiantes. Vous trouverez des informations plus détaillées dans la notice d'emballage.

Schéma des pôles (Contacts de puissance)

Remarque concernant la connectique	Raccordement serti, non séparable
Nombre	3 (PE, DC+, DC-)
Tension de référence	1000 V DC
Courant de référence	325 A DC (avec connecteur de charge non refroidi côté véhicule)

Schéma des pôles (Contacts de signalisation)

Remarque concernant la connectique	Raccordement serti, non séparable
Nature de la transmission de signaux	Modulation d'impulsions en largeur avec communication powerline modulée selon ISO/CEC 15118 / DIN SPEC 70121
Nombre	2 (CP, PP)
Tension de référence	30 V AC
Courant de référence	2 A
Détrompage	4,7 k Ω (entre PE et PP)
Résistance d'isolement	> 200 M Ω

CHARX T2HBI24-DC375-15,0C2 - Prise de raccordement côté véhicule



1720111

<https://www.phoenixcontact.com/fr/produits/1720111>

Actionneur de verrouillage

Actionneur de verrouillage	24 V, à 4 pôles
	Position côté droit
Plage de tension d'alimentation possible du moteur	22 V ... 26 V
Tension maximale de détection du verrouillage	30 V
Courant du moteur typique au moment du verrouillage	0,05 A
Courant inverse du moteur	max. 0,5 A
Durée de connexion max. avec courant inverse	1 s
Durée d'ajustement recommandée	600 ms
Temps de pause après une course d'entrée ou de sortie	3 s
Durée de vie en service des cycles d'enfichage	> 10000 cycles
Détection de verrouillage	disponible
Déverrouillage de secours mécanique	disponible
Température ambiante (fonctionnement)	-30 °C ... 50 °C

Capteurs de température (Pt 1000)

Type de capteur	Pt 1000
Normes/Prescriptions	DIN EN 60751
Emplacement de pose	2 capteurs sur les contacts DC
Courant mesuré recommandé	$\leq 1 \text{ mA}$ ($U_{\text{max}} = 16 \text{ V DC}$)
Coefficient	3850 ppm/K
Température ambiante	-40 °C ... 130 °C

Dimensions

Prise côté véhicule

Largeur	108 mm
Hauteur	140,25 mm
Profondeur	143,5 mm

Indications sur les matériaux

Coloris (Boîtiers)	noir (9005)
Coloris (Modèle d'enfichage)	noir (9005)
Matériau (Boîtier)	Plastique
Matériau (Surface des contacts)	Argent

Câble/conducteur

Longueur du câble	15 m
Type de câble	Fils uniques connectés d'un seul côté

Fils uniques DC

Longueur du câble	15 m
Structure de câble	2 x 120 mm ²
Fil, matériau	Silicone

CHARX T2HBI24-DC375-15,0C2 - Prise de raccordement côté véhicule



1720111

<https://www.phoenixcontact.com/fr/produits/1720111>

Fil, coloris	OG
Diamètre extérieur du câble	23,00 mm -0,8 mm

Fil unique PE

Longueur du câble	15 m
Structure de câble	1 x 25 mm ²
Fil, matériau	Silicone
Fil, coloris	GN/YE
Diamètre extérieur du câble	8,60 mm ±0,1 mm

Fils individuels actionneur de verrouillage

Longueur du câble	0,5 m
Structure de câble	4 x 0,5 mm ²
Fil, matériau	PVC
Fil, coloris	BU/RD, BU/GN, BU/YE, BU/BN
Diamètre extérieur du câble	1,60 mm ±0,20 mm
Résistance de la ligne	≤ 37,1 Ω/m

Fils uniques capteurs de température Pt 1000

Longueur du câble	1 m
Structure de câble	3 x 0,5 mm ²
Fil, matériau	PVC
Fil, coloris	BN GN YE
Diamètre extérieur du câble	1,60 mm ±0,20 mm
Résistance de la ligne	≤ 37,1 Ω/m

Fils uniques communication

Longueur du câble	1 m
Structure de câble	2 x 0,5 mm ²
Fil, matériau	PVC
Fil, coloris	BK WH
Diamètre extérieur du câble	1,60 mm ±0,20 mm
Résistance de la ligne	≤ 37,1 Ω/m

Propriétés mécaniques

Caractéristiques mécaniques

Cycles d'enfichage	> 10000
Force d'enfichage	< 100 N
Force de retrait	< 100 N

Conditions environnementales et de durée de vie

CHARX T2HBI24-DC375-15,0C2 - Prise de raccordement côté véhicule



1720111

<https://www.phoenixcontact.com/fr/produits/1720111>

Conditions ambiantes

Indice de protection (Prise côté véhicule)	IP6K7
Indice de protection (Actionneur de verrouillage)	IP5K4
Indice de protection (Face avant)	IP6K9K
Température ambiante (fonctionnement)	-40 °C ... 40 °C (60 °C max. , réduction du courant requise. Veuillez respecter la limite de température de contact DC de 90 °C.)
Température ambiante (stockage/transport)	-40 °C ... 85 °C
Altitude	4000 m (au-dessus du niveau de la mer)

Normes et spécifications

Normes

Normes/Prescriptions	CEI 62196-1
	CEI 62196-2
	CEI 62196-3

Montage

Type de montage	Montage sur les parois avant et arrière (Inclinaison possible à l'avant de 0 à 90 °)
Diamètre perçage de fixation	6,70 mm (ø)
Vis de fixation	M6
Vis fournies	aucun

CHARX T2HBI24-DC375-15,0C2 - Prise de raccordement côté véhicule

1720111

<https://www.phoenixcontact.com/fr/produits/1720111>

Dessins

Dessin coté

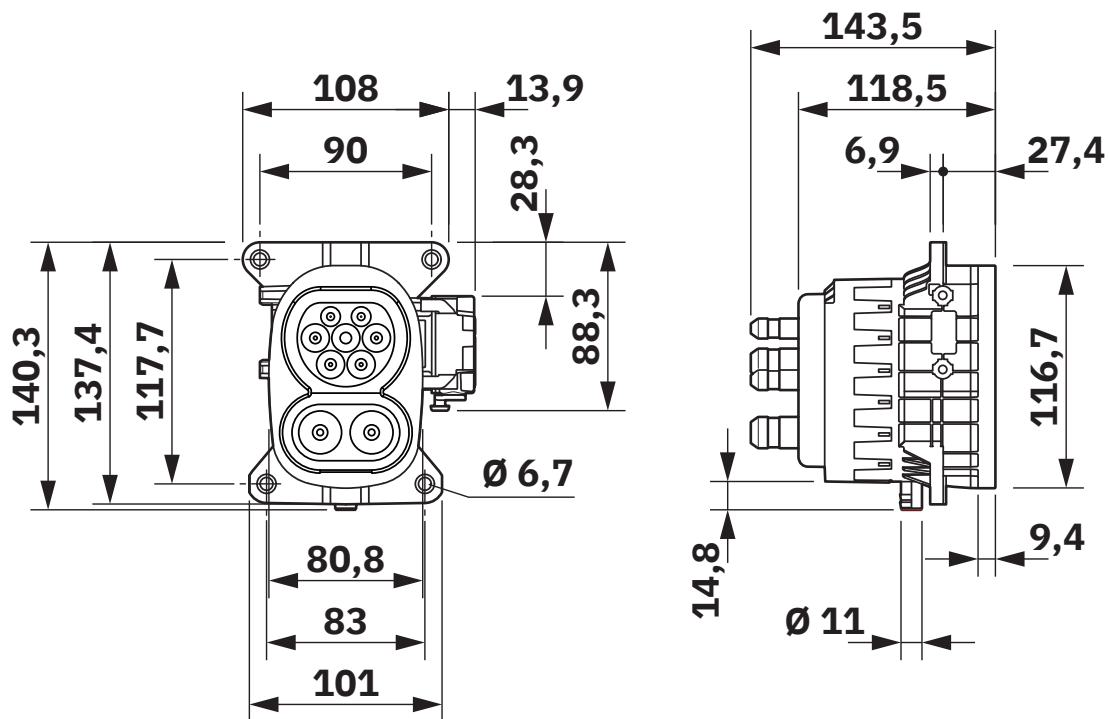

Dessin coté

Dessin coté

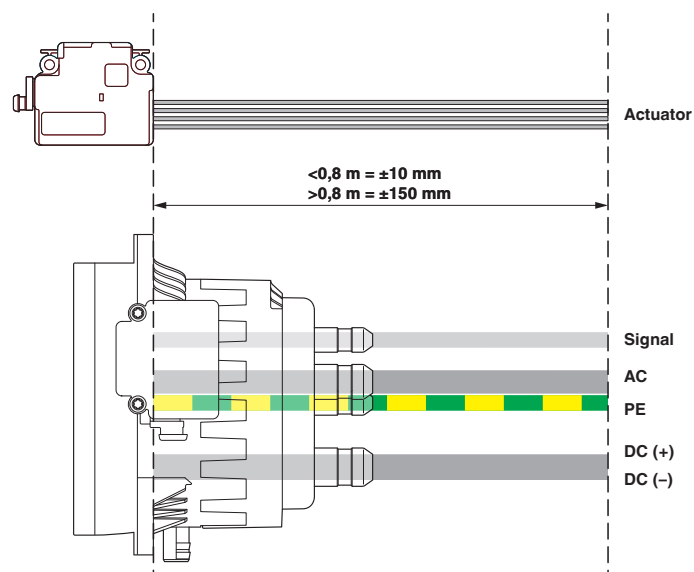

Points de référence pour la mesure de la longueur des câbles

CHARX T2HBI24-DC375-15,0C2 - Prise de raccordement côté véhicule

1720111

<https://www.phoenixcontact.com/fr/produits/1720111>

Dessin de la connexion

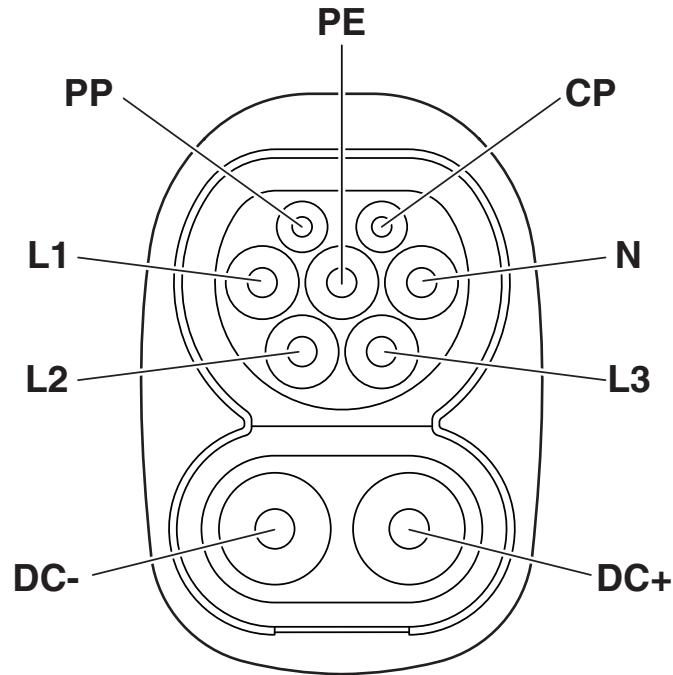

Nombre de pôles prises côté véhicule

Dessin de la connexion

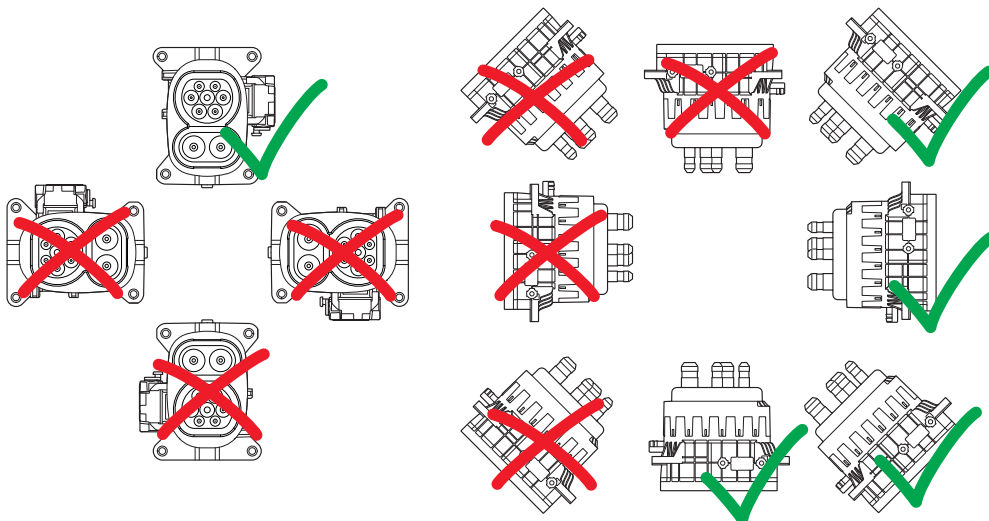

Positions de montage

CHARX T2HBI24-DC375-15,0C2 - Prise de raccordement côté véhicule

1720111

<https://www.phoenixcontact.com/fr/produits/1720111>

Dessin de la connexion

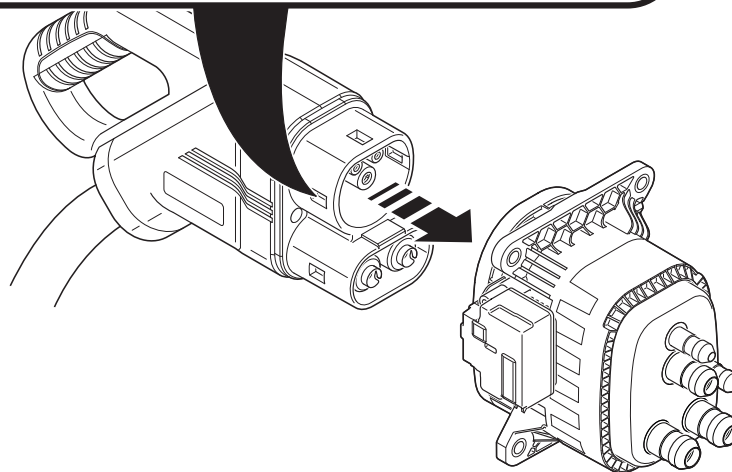
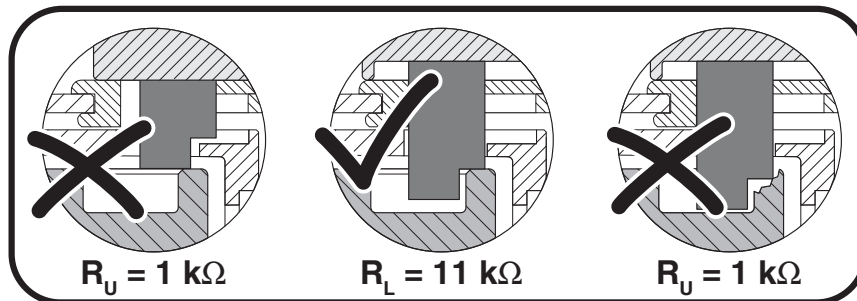
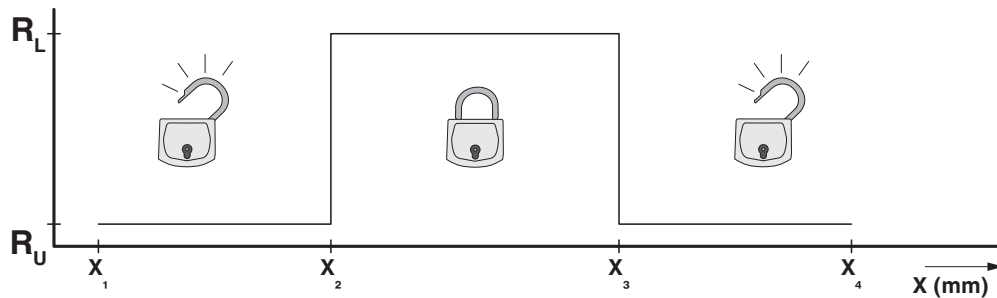

Détection pour connecteur mâle de véhicule

Dessin schématique

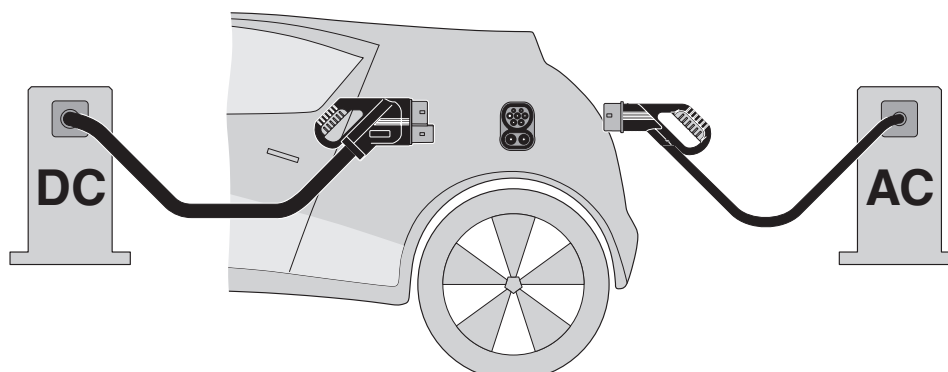

Principe du Système de Charge Combiné (CCS) - Système de charge enfichable, conforme à la norme, destiné aux véhicules, compatible à la fois avec la recharge conventionnelle en courant alternatif (AC) et avec la recharge rapide en courant continu (DC). Les deux connecteurs de charge du véhicule conviennent à l'entrée CCS du véhicule.

CHARX T2HBI24-DC375-15,0C2 - Prise de raccordement côté véhicule

1720111

<https://www.phoenixcontact.com/fr/produits/1720111>

Dessin schématique

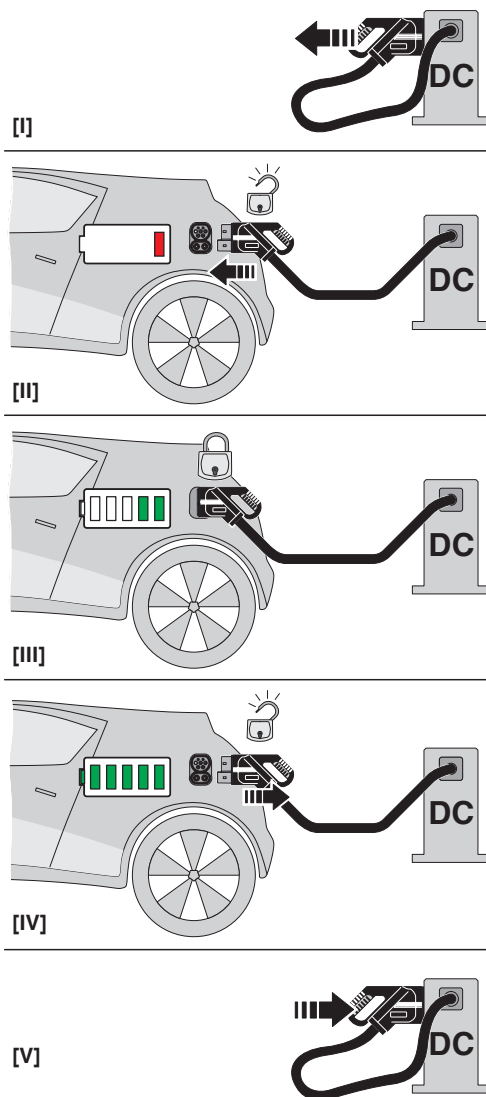

Notice d'utilisation

CHARX T2HBI24-DC375-15,0C2 - Prise de raccordement côté véhicule

1720111

<https://www.phoenixcontact.com/fr/produits/1720111>

Dessin schématique

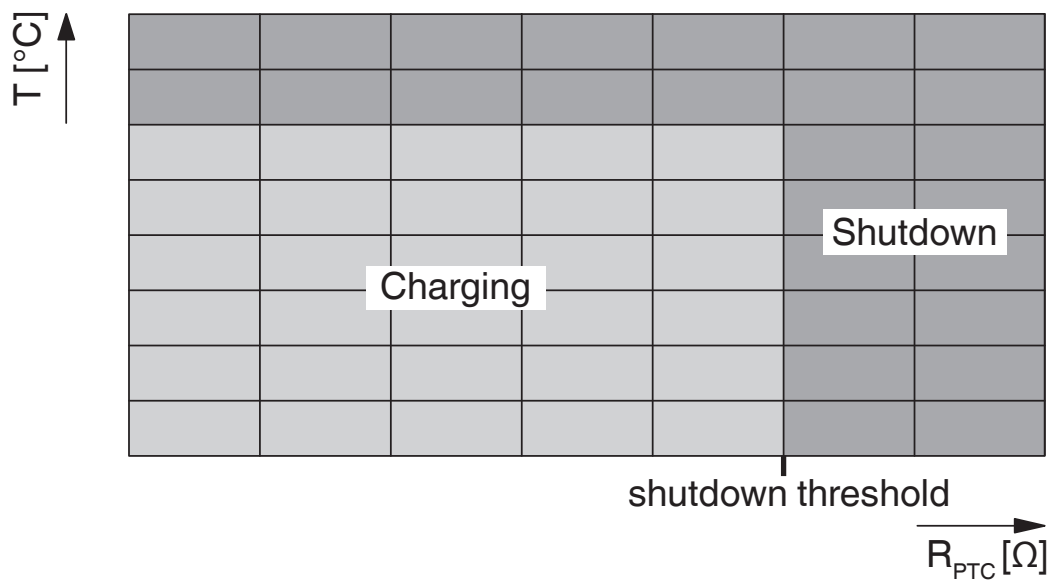

Plage de résistance des capteurs de température des contacts AC

CHARX T2HBI24-DC375-15,0C2 - Prise de raccordement côté véhicule

1720111

<https://www.phoenixcontact.com/fr/produits/1720111>

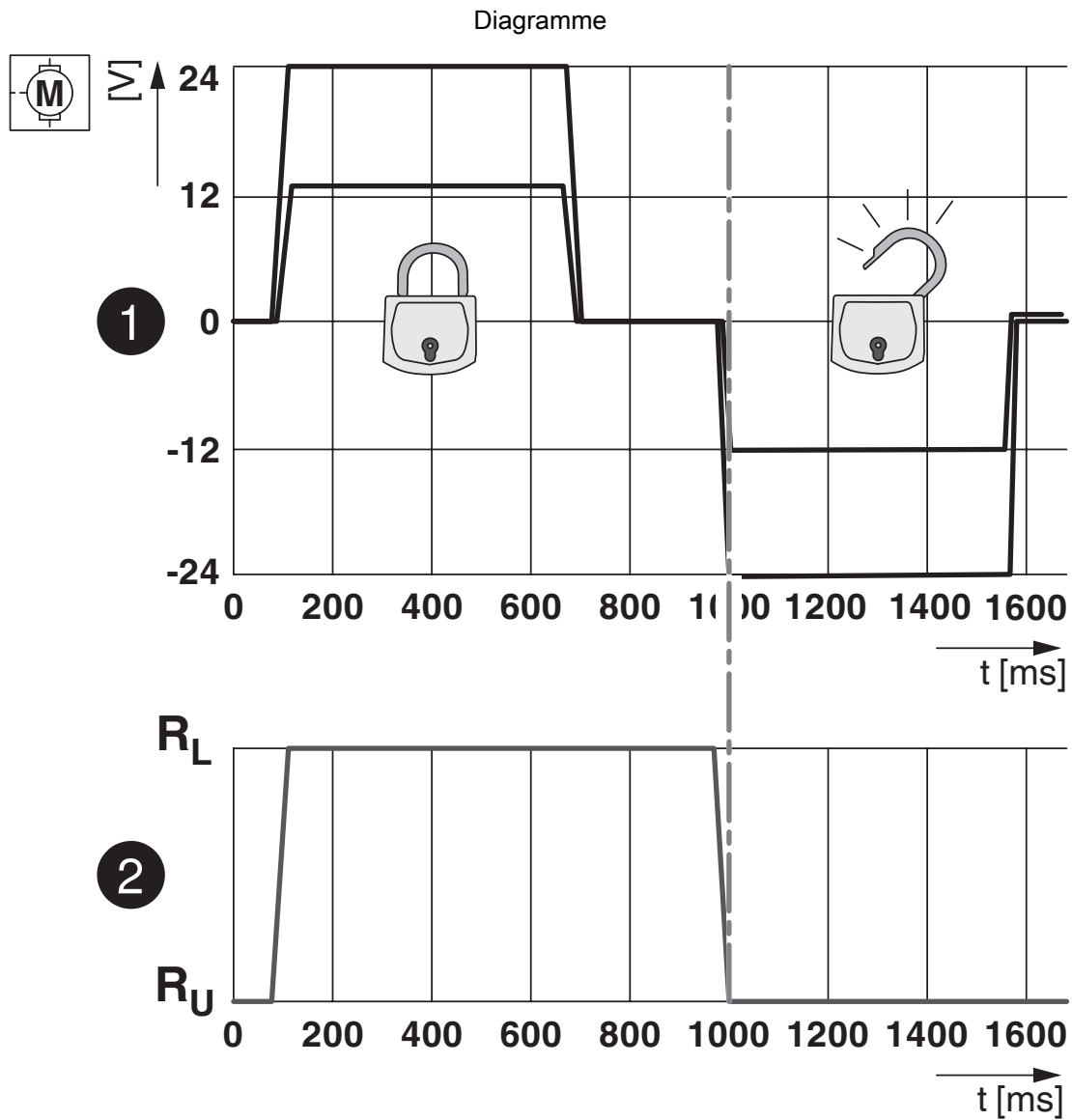

États de verrouillage de l'actionneur de verrouillage

CHARX T2HBI24-DC375-15,0C2 - Prise de raccordement côté véhicule



1720111

<https://www.phoenixcontact.com/fr/produits/1720111>

Diagramme

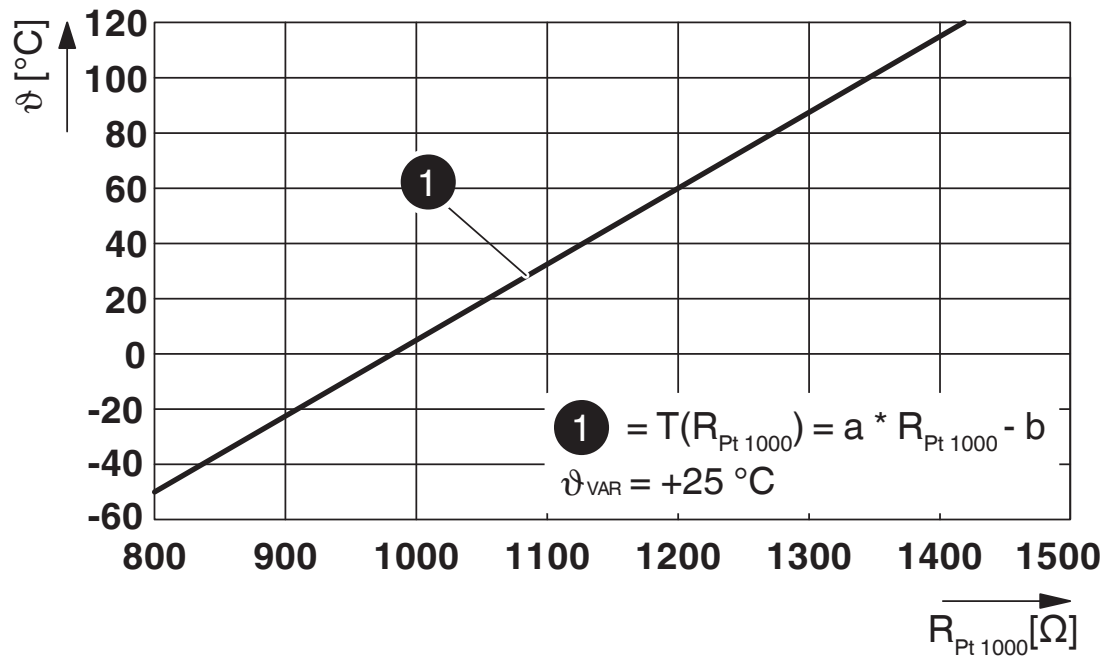

Courbe caractéristique Pt 1000 à une température ambiante de 25° C pour la surveillance de la température sur les contacts DC

Schéma fonctionnel



Schéma fonctionnel de l'actionneur de verrouillage

CHARX T2HBI24-DC375-15,0C2 - Prise de raccordement côté véhicule

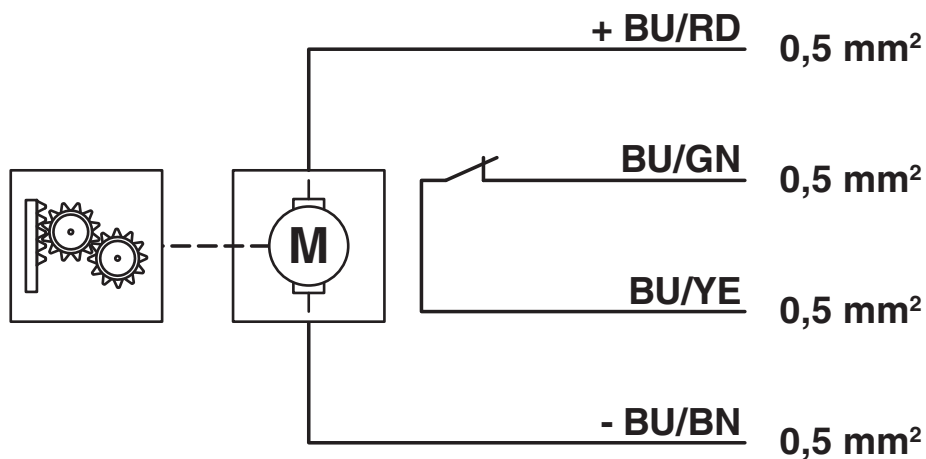

1720111

<https://www.phoenixcontact.com/fr/produits/1720111>

Classifications

ECLASS

ECLASS-13.0	27144706
ECLASS-15.0	27144706

ETIM

ETIM 10.0	EC002898
-----------	----------

CHARX T2HBI24-DC375-15,0C2 - Prise de raccordement côté véhicule



1720111

<https://www.phoenixcontact.com/fr/produits/1720111>

Conformité environnementale

EU RoHS

Conforme aux exigences de la directive RoHS	Oui
sauf exceptions mentionnées	7(c)-I

China RoHS

Environment friendly use period (EFUP)	EFUP-50
	Vous trouverez un tableau de déclaration conformément à IACPEIP (China RoHS) concernant les produits dans la zone de téléchargement du produit correspondant sous « Déclaration du fabricant ». Pour tous les produits avec EFUP-E, aucun tableau de déclaration conformément à IACPEIP (China RoHS) nest établi car cela nest pas nécessaire.

EU REACH SVHC

Indication de substance soumise à autorisation REACH (n° CAS)	2-ethylhexyl 10-ethyl-4,4-dioctyl-7-oxo-8-oxa-3,5-dithia-4-stannatetradecanoate (DOTE)(n° CAS: 15571-58-1)
	6,6'-di-tert-butyl-2,2'-methylenedi-p-cresol(n° CAS: 119-47-1)

EF3.1 Changement climatique

CO2e kg	169,8 kg CO2e
---------	---------------

Phoenix Contact 2026 © - Tous droits réservés
<https://www.phoenixcontact.com>

PHOENIX CONTACT SAS
52 Boulevard de Beaubourg Emerainville
77436 Marne La Vallée Cedex 2 France
+33 (0) 1 60 17 98 98
documentation@phoenixcontact.fr