

Q 1,5/3IDC/13-13KU-KU - Connecteur de câble



1670248

<https://www.phoenixcontact.com/fr/produits/1670248>

Veillez tenir compte du fait que les données affichées dans ce document PDF proviennent de notre catalogue en ligne. Vous trouverez les données complètes dans la documentation utilisateur. Nos conditions générales d'utilisation des téléchargements sont applicables.

Prolongateur de câble pour le raccordement de câbles ronds.



Avantages

- Grande robustesse : boîtiers disponibles avec des indices de protection IP65/IP67 pour une plage d'utilisation étendue

Données commerciales

Référence	1670248
Conditionnement	1 Unité(s)
Commande minimum	1 Unité(s)
Clé de vente	AF6HCC
Product key	AF6HCC
GTIN	4017918146504
Poids par pièce (emballage compris)	56 g
Poids par pièce (hors emballage)	34,7 g
Numéro du tarif douanier	85369010
Pays d'origine	PL

Caractéristiques techniques

Montage

Instructions de montage	En cas de nouvel établissement de contact du conducteur, celui-ci doit être coupé au-dessus du dernier point de contact. Les composants QUICKON ne doivent être manipulés que hors charge/tension.
-------------------------	--

Propriétés du produit

Type de produit	Prolongateur de câble
Nombre de pôles	3
Repérage des points de connexion	1, 2, 3
Nombre de connexions	3
Nombre de raccordements par pôle	1
Détrompage	non

Propriétés d'isolation

Catégorie de surtension	III
Degré de pollution	3

Dimensions

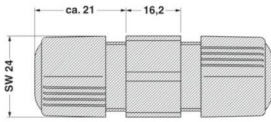
Dessin coté	
Largeur	24 mm
Hauteur	24 mm
Longueur	62,2 mm
Diamètre	24 mm

Caractéristiques de raccordement

Technologie de raccordement

Nombre de raccordements de câbles de même section	max. 10 (En cas de nouvelle connexion, il faudra éventuellement remplacer le joint d'étanchéité et la couronne.)
---	--

Raccordement du conducteur

Couple de serrage	2,5 Nm
Couple de serrage Écrou de verrouillage	2,5 Nm
Ouverture de clé Écrou de verrouillage	24 mm
Ouverture de clé Porte-contacts	24 mm

Q 1,5/3IDC/13-13KU-KU - Connecteur de câble



1670248

<https://www.phoenixcontact.com/fr/produits/1670248>

Propriétés électriques

Tension de tenue aux chocs assignée (II/2)	6 kV
Tension de tenue aux chocs assignée (III/2)	6 kV
Tension de tenue aux chocs assignée (III/3)	6 kV
Résistance de contact	≤ 5 mΩ
Tension de dimensionnement (II/2)	630 V
Tension de dimensionnement (III/2)	320 V
Tension de référence (III/3)	250 V
Tension nominale U _N	500 V AC 500 V DC
Intensité nominale I _N	17,5 A

Indications sur les matériaux

Couleur	vert (RAL 6021)
Matériau Boîtier	PA
Matériau Contact	Alliage de cuivre
Matériau Surface des contacts	Sn
Classe d'inflammabilité selon UL 94	V0
Matériau isolant de fil	PVC / PE

Câble/conducteur

Structure du cordon selon VDE 0295 / plus petit diamètre de fil	VDE 0295 classe 1 à 6 / min. 0,15 mm
Diamètre extérieur du câble	7 mm ... 9 mm
Diamètre de fil avec isolation	≥ 3 mm
Repérage des points de connexion	1, 2, 3
Matériel Isolant du fil	PVC / PE

Conditions environnementales et de durée de vie

Conditions ambiantes

Indice de protection	IP65
	IP67
Résistance aux chocs	IK06
Température ambiante (fonctionnement)	-25 °C ... 80 °C
	-25 °C ... 50 °C (En cas de connexion. Respecter également les indications du fabricant du câble.)
Température lors du raccordement	-5 °C ... 50 °C
Température ambiante (stockage/transport)	-40 °C ... 80 °C

Q 1,5/3IDC/13-13KU-KU - Connecteur de câble

1670248

<https://www.phoenixcontact.com/fr/produits/1670248>



Dessins

Dessin coté

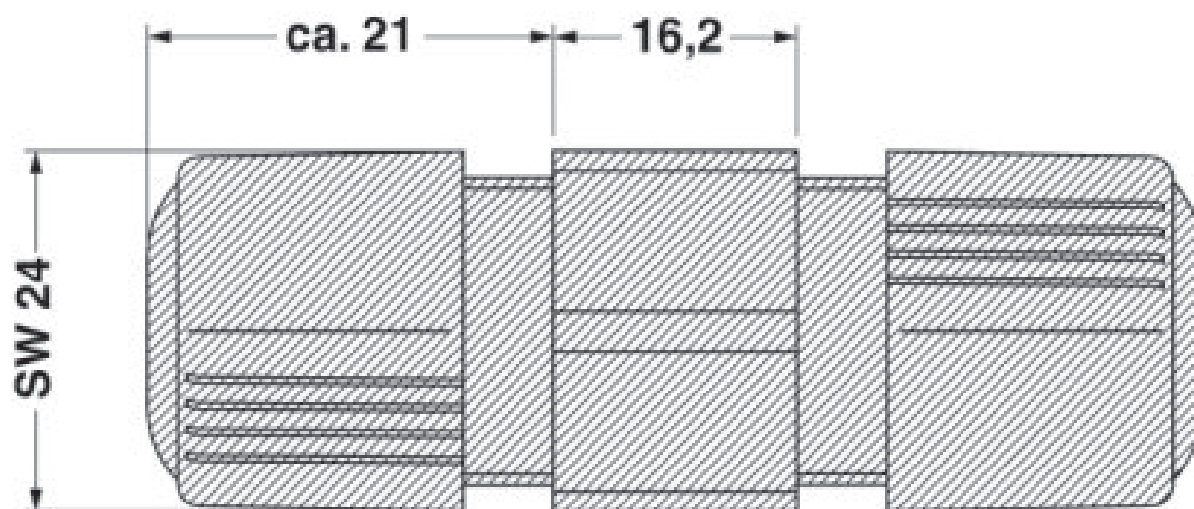

Q 1,5/3IDC/13-13KU-KU - Connecteur de câble





1670248

<https://www.phoenixcontact.com/fr/produits/1670248>

Homologations

 To download certificates, visit the product detail page: <https://www.phoenixcontact.com/fr/produits/1670248>

 cUL Recognized Identifiant de l'homologation: E118976				
	Tension nominale U_N	Intensité nominale I_N	Section AWG	Section mm^2
keine				
	250 V	11 A	-	-

 UL Recognized Identifiant de l'homologation: E118976				
	Tension nominale U_N	Intensité nominale I_N	Section AWG	Section mm^2
keine				
	250 V	15 A	-	-

 EAC Identifiant de l'homologation: RU C-DE.A*30.B.01102	
---	--

 EAC-RoHS Identifiant de l'homologation: RU D-DE.HB35.B.00387	
--	--

Q 1,5/3IDC/13-13KU-KU - Connecteur de câble



1670248

<https://www.phoenixcontact.com/fr/produits/1670248>

Classifications

ECLASS

ECLASS-13.0	27440605
ECLASS-15.0	27440605

ETIM

ETIM 10.0	EC002560
-----------	----------

UNSPSC

UNSPSC 21.0	39121400
-------------	----------

Q 1,5/3IDC/13-13KU-KU - Connecteur de câble



1670248

<https://www.phoenixcontact.com/fr/produits/1670248>

Conformité environnementale

EU RoHS

Conforme aux exigences de la directive RoHS

Oui, Aucun exception

China RoHS

Environment friendly use period (EFUP)

EFUP-E

Aucune substance dangereuse au-dessus des valeurs limites

EU REACH SVHC

Indication de substance soumise à autorisation REACH (n° CAS)

Aucun substance na un taux pondéral supérieur à 0,1 %

EF3.1 Changement climatique

CO2e kg

0,437 kg CO2e

Phoenix Contact 2026 © - Tous droits réservés

<https://www.phoenixcontact.com>

PHOENIX CONTACT SAS

52 Boulevard de Beaubourg Emerainville

77436 Marne La Vallée Cedex 2 France

+33 (0) 1 60 17 98 98

documentation@phoenixcontact.fr