

EV-T2CCS-PARK - Support de connecteur de charge



1624153

<https://www.phoenixcontact.com/fr/produits/1624153>

Veillez tenir compte du fait que les données affichées dans ce document PDF proviennent de notre catalogue en ligne. Vous trouverez les données complètes dans la documentation utilisateur. Nos conditions générales d'utilisation des téléchargements sont applicables.



CHARX connect standard, CCS type 2, Support de connecteur de charge, Accessoires, Montage sur face avant, boîtiers: noir, pour les connecteurs de charge côté véhicule sur les stations de charge (EVSE), CEI 62196-3, L'article n'est pas compatible avec le câble de charge HPC CCS de type 2 de Phoenix Contact.

Description du produit

Support pour les connecteurs de charge de véhicules servant de position de stationnement des stations de charge pour l'électromobilité (EVSE)

Données commerciales

Référence	1624153
Conditionnement	1 Unité(s)
Commande minimum	1 Unité(s)
Clé de vente	XWBMY Y
Product key	XWBMY Y
GTIN	4055626242873
Poids par pièce (emballage compris)	182,9 g
Poids par pièce (hors emballage)	131 g
Numéro du tarif douanier	39269097
Pays d'origine	DE

Caractéristiques techniques

Remarques

Remarque relative à l'application	L'article n'est pas compatible avec le câble de charge HPC CCS de type 2 de Phoenix Contact.
-----------------------------------	--

Propriétés du produit

Type de produit	Support de connecteur de charge
Gamme de produits	CHARX connect standard
Version	Accessoires
Norme de charge	CCS type 2
Mode charge	Mode 4
Variantes spécifiques au client	Sur demande

Indications sur les matériaux

Coloris (Boîtiers)	noir (9005)
Coloris (Zone de préhension)	gris (7042)
Coloris (Modèle d'enfichage)	noir (9005)
Coloris (Cache de protection)	noir (9005)
Coloris (Câble)	noir (9005)
Classe d'inflammabilité selon UL 94	V0 ()

Propriétés mécaniques

Fixation	Avec crochet encliquetable pour le verrouillage de forme
Dépose	Soulever et retirer

Conditions environnementales et de durée de vie

Conditions ambiantes

Indice de protection	IP54 (enfiché)
Température ambiante (fonctionnement)	-30 °C ... 50 °C
Température ambiante (stockage/transport)	-40 °C ... 80 °C

Normes et spécifications

Normes

Normes/Prescriptions	CEI 62196-3
----------------------	-------------

Montage

Type de montage Support de connecteur de charge	Montage sur face avant (Inclinaison possible à l'avant 0° ... 45°)
Diamètre perçage de fixation	6,00 mm (ø)

Dessins

Dessin coté

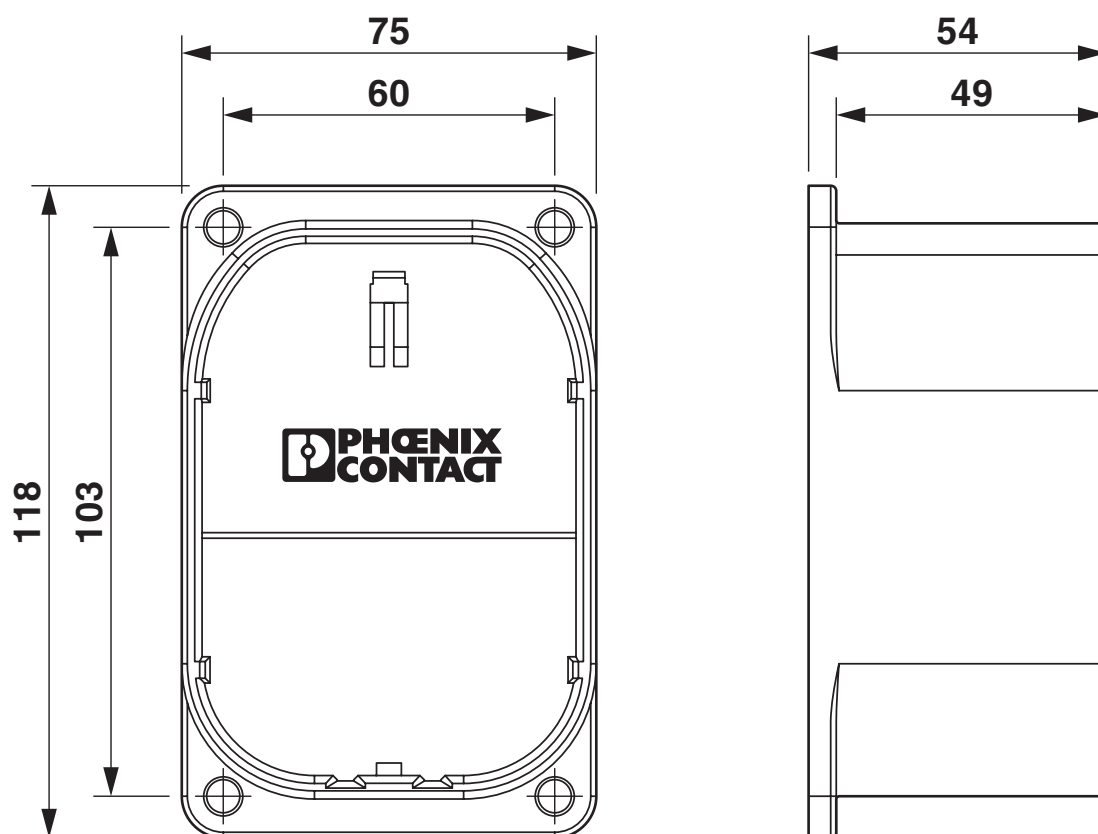

Dessin coté

Dessin schématique

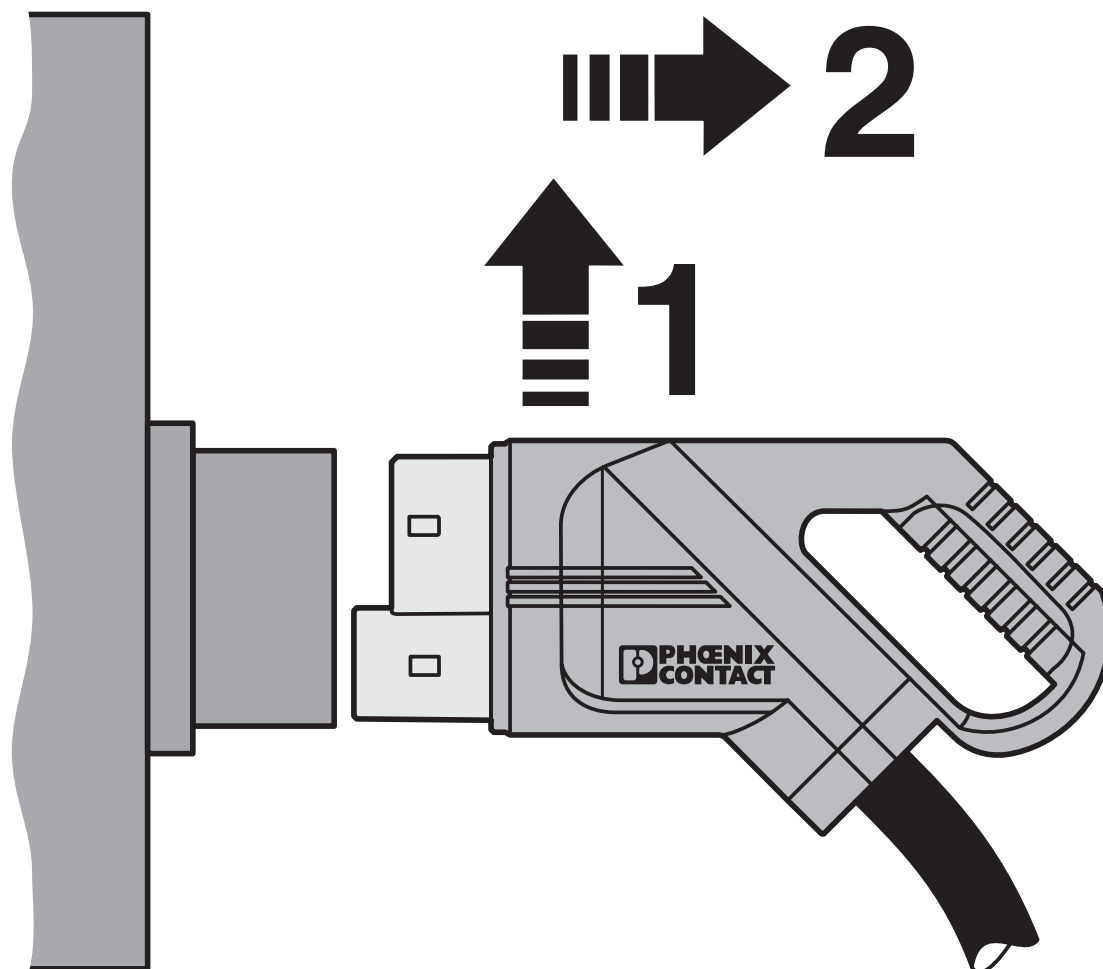

Le connecteur de charge DC suspendu est relevé dans le support, se dégage ainsi du crochet encliquetable intégré et peut ensuite être retiré.

1624153

<https://www.phoenixcontact.com/fr/produits/1624153>

Classifications

ECLASS

ECLASS-13.0	27144792
ECLASS-15.0	27144792

ETIM

ETIM 10.0	EC002884
-----------	----------

UNSPSC

UNSPSC 21.0	39121500
-------------	----------

1624153

<https://www.phoenixcontact.com/fr/produits/1624153>

Conformité environnementale

EU RoHS

Conforme aux exigences de la directive RoHS

Non applicable, pas d'équipement électrique et électronique

EU REACH SVHC

Indication de substance soumise à autorisation REACH (n° CAS)

Aucune substance n'a un taux pondéral supérieur à 0,1 %

Phoenix Contact 2026 © - Tous droits réservés

<https://www.phoenixcontact.com>

PHOENIX CONTACT SAS

52 Boulevard de Beaubourg Emerainville

77436 Marne La Vallée Cedex 2 France

+33 (0) 1 60 17 98 98

documentation@phoenixcontact.fr