

# CHARX T2HCI-DUST-COVER-SET - Capuchon de protection



1550144

<https://www.phoenixcontact.com/fr/produits/1550144>

Veillez tenir compte du fait que les données affichées dans ce document PDF proviennent de notre catalogue en ligne. Vous trouverez les données complètes dans la documentation utilisateur. Nos conditions générales d'utilisation des téléchargements sont applicables.

CHARX connect universal, AC type 2, Capuchon de protection, Accessoires, Montage par enfichage, boîtiers: noir, pour prise côté véhicule



## Description du produit

Capuchon de protection pour prise côté véhicule

## Avantages

- Conception et production conformes aux normes de l'industrie automobile IATF 16949 et ISO 9001
- Marquage individuel avec votre propre logo
- Protection fiable de votre prise de charge, contre les intempéries et le vandalisme

## Données commerciales

Référence	1550144
Conditionnement	1 Unité(s)
Commande minimum	1 Unité(s)
Clé de vente	XWCAFM
Product key	XWCAFM
GTIN	4067923026032
Poids par pièce (emballage compris)	52,9 g
Poids par pièce (hors emballage)	1,3 g
Numéro du tarif douanier	39269097
Pays d'origine	Les informations concernant le pays d'origine sont fournies lors de la livraison.

# CHARX T2HCI-DUST-COVER-SET - Capuchon de protection



1550144

<https://www.phoenixcontact.com/fr/produits/1550144>

## Caractéristiques techniques

### Propriétés du produit

Type de produit	Cache de protection
Gamme de produits	CHARX connect universal
Version	Accessoires
Norme de charge	AC type 2
Mode charge	Modes 2 et 3

### Indications sur les matériaux

Coloris (Boîtiers)	noir (9005)
Matériau (Boîtier)	Plastique

### Conditions environnementales et de durée de vie

#### Conditions ambiantes

Indice de protection (Cache de protection)	IP54
Température ambiante (fonctionnement)	-30 °C ... 50 °C
Température ambiante (stockage/transport)	-40 °C ... 80 °C
Altitude	5000 m (au-dessus du niveau de la mer)

### Montage

Type de montage Cache de protection	Montage par enfichage
-------------------------------------	-----------------------

# CHARX T2HCI-DUST-COVER-SET - Capuchon de protection

1550144

<https://www.phoenixcontact.com/fr/produits/1550144>

## Dessins

Dessin coté

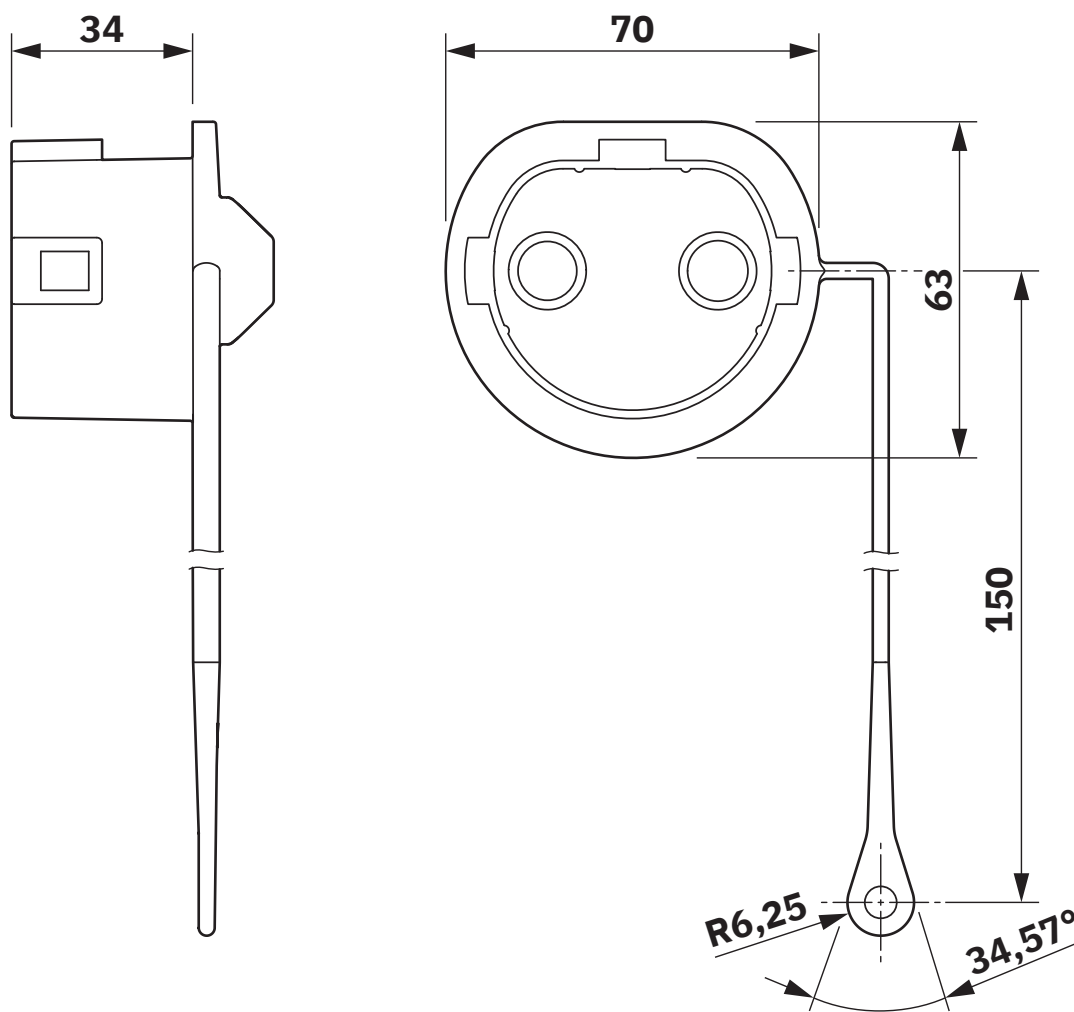

# CHARX T2HCI-DUST-COVER-SET - Capuchon de protection



1550144

<https://www.phoenixcontact.com/fr/produits/1550144>

## Classifications

### ECLASS

ECLASS-13.0	27144792
ECLASS-15.0	27144792

### ETIM

ETIM 10.0	EC002884
-----------	----------

# CHARX T2HCI-DUST-COVER-SET - Capuchon de protection



1550144

<https://www.phoenixcontact.com/fr/produits/1550144>

## Conformité environnementale

### EU RoHS

Conforme aux exigences de la directive RoHS

Non applicable, pas d'équipement électrique et électronique

### EU REACH SVHC

Indication de substance soumise à autorisation REACH (n° CAS)

Aucune substance n'a un taux pondéral supérieur à 0,1 %

Phoenix Contact 2026 © - Tous droits réservés

<https://www.phoenixcontact.com>

PHOENIX CONTACT SAS

52 Boulevard de Beaubourg Emerainville

77436 Marne La Vallée Cedex 2 France

+33 (0) 1 60 17 98 98

[documentation@phoenixcontact.fr](mailto:documentation@phoenixcontact.fr)