

CELLULINK WALL MOUNT ADAPTER - Support mural



1513259

<https://www.phoenixcontact.com/fr/produits/1513259>

Veillez tenir compte du fait que les données affichées dans ce document PDF proviennent de notre catalogue en ligne. Vous trouverez les données complètes dans la documentation utilisateur. Nos conditions générales d'utilisation des téléchargements sont applicables.



Adaptateur mural pour le routeur de téléphonie mobile extérieur Cellulink M25, permet le montage sur des parois et des surfaces planes, résistance aux vibrations et protection antivol grâce à la vis fournie, peut être utilisé comme gabarit de perçage, charge au vent pouvant atteindre 220 km/h

Données commerciales

Référence	1513259
Conditionnement	1 Unité(s)
Commande minimum	1 Unité(s)
Clé de vente	DNC426
Product key	DNC426
GTIN	4063151975098
Poids par pièce (emballage compris)	47,2 g
Poids par pièce (hors emballage)	40 g
Numéro du tarif douanier	39269097
Pays d'origine	Les informations concernant le pays d'origine sont fournies lors de la livraison.

CELLULINK WALL MOUNT ADAPTER - Support mural



1513259

<https://www.phoenixcontact.com/fr/produits/1513259>

Caractéristiques techniques

Propriétés du produit

Type de produit	Matériel montage
-----------------	------------------

Dimensions

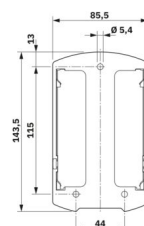
Dessin coté	
Largeur	85,5 mm
Hauteur	143,5 mm
Profondeur	12 mm

Indications sur les matériaux

Couleur (Partie supérieure du boîtier)	gris clair (RAL 7035)
Matériau (Boîtier)	Polycarbonate (Résistance au brouillard salin conformément à CEI 60068-2-11)

Conditions environnementales et de durée de vie

Conditions ambiantes

Vitesse du vent	≤ 220 km/h
-----------------	------------

CELLULINK WALL MOUNT ADAPTER - Support mural

1513259

<https://www.phoenixcontact.com/fr/produits/1513259>

Dessins

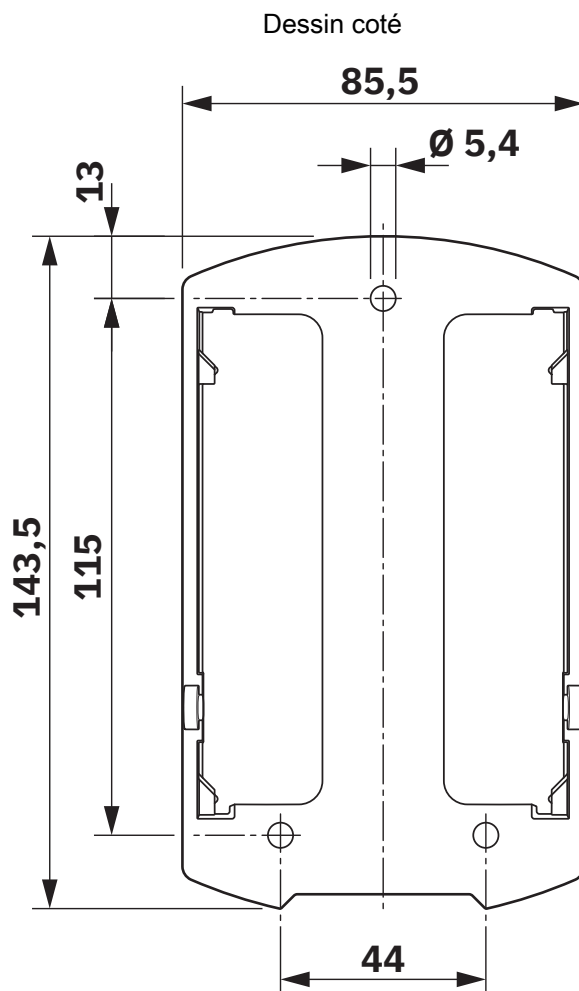

Dimensions

CELLULINK WALL MOUNT ADAPTER - Support mural



1513259

<https://www.phoenixcontact.com/fr/produits/1513259>

Classifications

ECLASS

ECLASS-13.0	23159090
ECLASS-15.0	23159090

ETIM

ETIM 10.0	EC011571
-----------	----------

UNSPSC

UNSPSC 21.0	31162900
-------------	----------

CELLULINK WALL MOUNT ADAPTER - Support mural



1513259

<https://www.phoenixcontact.com/fr/produits/1513259>

Conformité environnementale

EU RoHS

Conforme aux exigences de la directive RoHS

Oui, Aucun exception

China RoHS

Environment friendly use period (EFUP)

EFUP-E

Aucune substance dangereuse au-dessus des valeurs limites

EU REACH SVHC

Indication de substance soumise à autorisation REACH (n° CAS)

Aucun substance na un taux pondéral supérieur à 0,1 %

Phoenix Contact 2026 © - Tous droits réservés

<https://www.phoenixcontact.com>

PHOENIX CONTACT SAS

52 Boulevard de Beaubourg Emerainville

77436 Marne La Vallée Cedex 2 France

+33 (0) 1 60 17 98 98

documentation@phoenixcontact.fr