

FL SWITCH 1104-4POE REG - Industrial Ethernet Switch



1473642

<https://www.phoenixcontact.com/fr/produits/1473642>

Veillez tenir compte du fait que les données affichées dans ce document PDF proviennent de notre catalogue en ligne. Vous trouverez les données complètes dans la documentation utilisateur. Nos conditions générales d'utilisation des téléchargements sont applicables.



Unmanaged Switch 1000 REG série, 4 Ports RJ45 10/100/1000 Mbit/s, 4 Ports RJ45 PoE, indice de protection: IP20, Température ambiante (fonctionnement): 5 °C ... 50 °C, Plage de tension d'alimentation: 48 V DC ... 55 V DC, Forme de construction REG selon DIN 43880

Description du produit

Switch Ethernet 8 ports avec 4 ports Power over Ethernet selon 802.3 at, puissance de sortie pouvant atteindre 30 W, pour l'installation de bâtiment au format REG. Avec 4 ports RJ45 au-dessus et en dessous du couvercle de protection contre les contacts accidentels. Avec 4 ports Power over Ethernet selon 802.3 at avec une puissance de sortie jusqu'à 30 W

Avantages

- Forme de construction REG selon DIN 43880
- LED d'état UOP par port
- Autonégociation
- Détection automatique d'appareils alimentés en courant conformément à IEEE-Standard 802.3at ou 802.3af
- Auto-crossing

Données commerciales

Référence	1473642
Conditionnement	1 Unité(s)
Commande minimum	1 Unité(s)
Clé de vente	DNN412
Product key	DNN412
GTIN	4063151884864
Poids par pièce (emballage compris)	287 g
Poids par pièce (hors emballage)	208 g
Numéro du tarif douanier	85176200
Pays d'origine	Les informations concernant le pays d'origine sont fournies lors de la livraison.

FL SWITCH 1104-4POE REG - Industrial Ethernet Switch



1473642

<https://www.phoenixcontact.com/fr/produits/1473642>

Caractéristiques techniques

Dimensions

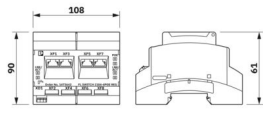
Dessin coté	
Largeur	108 mm
Hauteur	90 mm
Profondeur	62 mm
Renseignements sur les mesures	6 TE

Indications sur les matériaux

Couleur (Boîtiers)	gris (RAL 7042)
Couleur (Cache)	gris clair (RAL 7035)
Matériau du boîtier	PC

Montage

Type de montage	Montage sur rail DIN
-----------------	----------------------

Interfaces

Ethernet

Type de raccordement	RJ45
Remarque concernant la connectique	Autonegotiation et Autocrossing
Vitesse de transmission	10/100/1000 Mbit/s
Physique de transmission	Ethernet RJ45
Distance de transmission	100 m (par segment)
LED de signalisation	LNK/ACT, PoE
Nombre de voies	4 (Ports RJ45)
Tampon d'entrée	1,5 Mbit
Tampon de sortie	1,5 Mbit

Ethernet (PoE)

Type de raccordement	RJ45
Distance de transmission	100 m (entre émetteur / récepteur)
LED de signalisation	LNK/ACT, PoE
Nombre de voies	4 (Ports RJ45 PoE)
Vitesse de transmission	10/100/1000 Mbit/s
Nombre de voies	4 (Ports RJ45 PoE)

Propriétés du produit

Type de produit	Switch
Gamme de produits	Unmanaged Switch 1000 REG

FL SWITCH 1104-4POE REG - Industrial Ethernet Switch



1473642

<https://www.phoenixcontact.com/fr/produits/1473642>

Type	Stand-alone
MTTF	802,8 Années (SN 29500 standard, température 25 °C, cycle de travail 21 %)
	351,4 Années (SN 29500 standard, température 40 °C, cycle de travail 34,25 %)
	94,1 Années (SN 29500 standard, température : 50 °C, cycle de travail : 100 %)
Propriétés particulières	Forme de construction REG selon DIN 43880
Temporisation du signal	Mode différé, 10/100 MBit/s, varie selon la taille de la trame

Fonctions switch

Fonctionnalité de base	Switch non manageable
	Autonégociation
	Mode de commutation Store and forward
Indicateurs d'état et de diagnostic	LED : U _S (alimentation en tension), lien/activité et PoE par port Ethernet

Fonctions de sécurité

Fonctionnalité de base	Switch non manageable
	Autonégociation
	Mode de commutation Store and forward

Propriétés électriques

Diagnostic local	US Tension d'alimentation LED verte
	PoE Détection PoE LED jaune
	LNK/ACT Etat de la liaison/transmission de données LED verte
Puissance dissipée maximale en condition nominale	7,6 W
Tension d'essai	500 V DC
Section contrôlée	Entre les ports Ethernet 1500 V AC 1 min
	Alimentation 24 V (US) / terre fonctionnelle 500 V DC 1 min
Support de transmission	Cuivre

Alimentation

Tension d'alimentation (DC)	54 V DC (Recommandé)
	48 V DC
Plage de tension d'alimentation	48 V DC ... 55 V DC
Courant max. absorbé	2,5 A (pour U _s = 52 V DC, transmission de données 1 GBit/s)

Caractéristiques de raccordement

Type de raccordement	Raccordement à ressort Push-in
Section de conducteur rigide	0,2 mm ² ... 1,5 mm ²
Section de conducteur souple	0,5 mm ² ... 1,5 mm ²

Conditions environnementales et de durée de vie

Conditions ambiantes

Indice de protection	IP20
----------------------	------

FL SWITCH 1104-4POE REG - Industrial Ethernet Switch



1473642

<https://www.phoenixcontact.com/fr/produits/1473642>

Température ambiante (fonctionnement)	5 °C ... 50 °C
Température ambiante (stockage/transport)	-40 °C ... 70 °C
Altitude	max. 2000 m
Humidité de l'air admissible (fonctionnement)	10 % ... 95 % (pas de condensation)
Humidité de l'air admissible (stockage/transport)	5 % ... 95 % (pas de condensation)
Pression atmosphérique (service)	86 hPa ... 108 kPa (Altitude 1500 mètres)
Pression atmosphérique (stockage/transport)	66 hPa ... 108 kPa (altitude 3500 mètres)

Données CEM

Conformité aux directives CEM	EN 61000-6-2 EN 61000-4-2 (ESD) Critère B
	EN 61000-6-2 EN 61000-4-3 (champs électromagnétiques) Critère A
	EN 61000-6-2 EN 61000-4-4 (EFT/en salves) Critère B
	EN 61000-6-2 EN 61000-4-5 (Surge) Critère B
	EN 61000-6-2 EN 61000-4-6 (perturbations conduites) Critère A
	EN 61000-6-2 EN 61000-4-8 (champs électromagnétiques) Classe A
Immunité	EN 61000-6-3

Émissions parasites

Normes / Spécifications	EN 61000-6-3
-------------------------	--------------

Propriétés du système

Fonctionnalité

Fonctionnalité de base	Switch non manageable
	Autonégociation
	Mode de commutation Store and forward

Signalisation

Affichage d'état	LED : U _S (alimentation en tension), lien/activité et PoE par port Ethernet
------------------	--

FL SWITCH 1104-4POE REG - Industrial Ethernet Switch



1473642

<https://www.phoenixcontact.com/fr/produits/1473642>

Dessins

Dessin coté

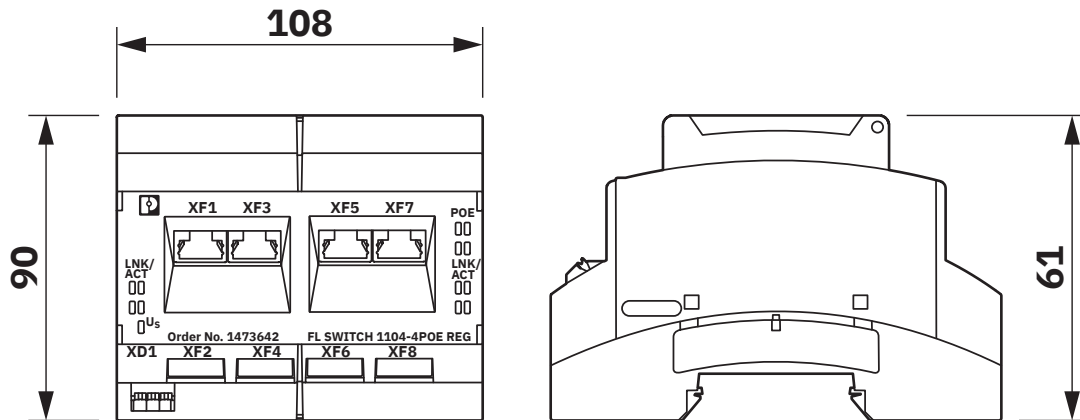

Dessin coté

Dessin schématique

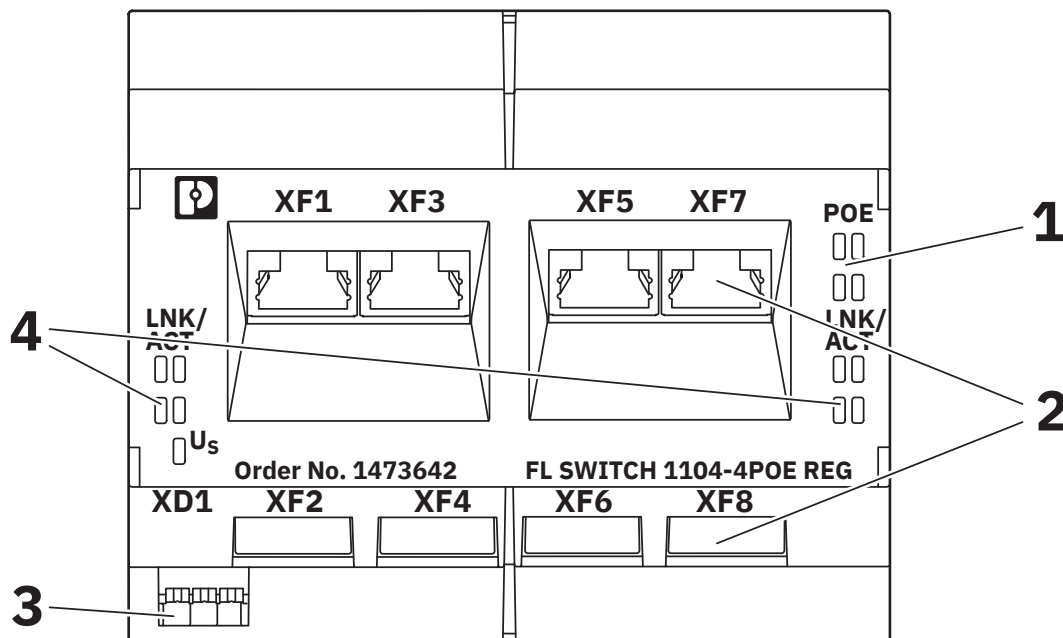

Éléments de raccordement

- 1 : LED (PoE)
- 2 : ports (PoE)
- 3 : alimentation en tension
- 4 : LED (lien/ activité)

FL SWITCH 1104-4POE REG - Industrial Ethernet Switch



1473642

<https://www.phoenixcontact.com/fr/produits/1473642>

Classifications

ECLASS

ECLASS-13.0	19170402
ECLASS-15.0	19170402

ETIM

ETIM 10.0	EC000734
-----------	----------

UNSPSC

UNSPSC 21.0	43222600
-------------	----------

FL SWITCH 1104-4POE REG - Industrial Ethernet Switch



1473642

<https://www.phoenixcontact.com/fr/produits/1473642>

Conformité environnementale

EU RoHS

Conforme aux exigences de la directive RoHS	Oui
sauf exceptions mentionnées	15(a), 7(a), 7(c)-I

China RoHS

Environment friendly use period (EFUP)	EFUP-50
	Vous trouverez un tableau de déclaration conformément à IACPEIP (China RoHS) concernant les produits dans la zone de téléchargement du produit correspondant sous « Déclaration du fabricant ». Pour tous les produits avec EFUP-E, aucun tableau de déclaration conformément à IACPEIP (China RoHS) n'est établi car cela n'est pas nécessaire.

EU REACH SVHC

Indication de substance soumise à autorisation REACH (n° CAS)	Lead(n° CAS: 7439-92-1)
---	-------------------------

Phoenix Contact 2026 © - Tous droits réservés
<https://www.phoenixcontact.com>

PHOENIX CONTACT SAS
52 Boulevard de Beaubourg Emerainville
77436 Marne La Vallée Cedex 2 France
+33 (0) 1 60 17 98 98
documentation@phoenixcontact.fr