

PLD E 409 W 350 MS - Lampe LED pour armoire électrique



1319573

<https://www.phoenixcontact.com/fr/produits/1319573>

Veillez tenir compte du fait que les données affichées dans ce document PDF proviennent de notre catalogue en ligne. Vous trouverez les données complètes dans la documentation utilisateur. Nos conditions générales d'utilisation des téléchargements sont applicables.



Lampe LED pour armoire électrique, 24 V AC/DC ... 265 V AC/DC, longueur : 350 mm, indice de protection : IP20, pivotante (angle de pivotement $\pm 90^\circ$), avec détecteur de mouvement, accessoires de montage compris

Description du produit

Les lampes à LED sont destinées à l'éclairage des armoires électriques. La structure prismatique intégrée dans le cache des lampes assure un éclairage optimal de l'armoire électrique. Vous pouvez fixer le support de la lampe avec des aimants ou des vis. Il est possible de pivoter la lampe dans le support. Vous pouvez raccorder la tension d'alimentation à la lampe par un raccordement Push-in. Pour cela, vous n'avez pas besoin de connecteurs spéciaux. Vous pouvez raccorder plusieurs lampes en série. Dès que la lampe est alimentée en tension, elle est opérationnelle et se trouve en mode de détection de mouvement (état à la livraison) ou en mode d'éclairage continu. Un bouton-poussoir permet de passer du mode de détection de mouvement au mode d'éclairage continu.

Avantages

- Câblage à moindres frais des armoires électriques juxtaposées grâce au montage en série
- Éclairage optimum de l'armoire électrique grâce à la prismatique intégrée et à la capacité de pivotement
- Entrée à large plage 24 V AC/DC ... 265 V AC/DC
- Plage de température étendue de -25°C ... $+70^\circ\text{C}$ (avec 24 V DC)
- La durée de vie des LED de 50.000 h (valeur L70) évite un remplacement des ampoules
- Détecteur de mouvement

Données commerciales

Référence	1319573
Conditionnement	1 Unité(s)
Commande minimum	1 Unité(s)
Clé de vente	DRL232
Product key	DRL232
GTIN	4063151604172
Poids par pièce (emballage compris)	232,2 g
Poids par pièce (hors emballage)	150 g
Numéro du tarif douanier	94054231
Pays d'origine	Les informations concernant le pays d'origine sont fournies lors de la livraison.

PLD E 409 W 350 MS - Lampe LED pour armoire électrique



1319573

<https://www.phoenixcontact.com/fr/produits/1319573>

Caractéristiques techniques

Remarques

Remarque relative à l'application

Remarque relative à l'application	Uniquement pour un usage industriel
-----------------------------------	-------------------------------------

Propriétés du produit

Type de produit	Lampe pour armoire électrique
Application	Armoire électrique
Position de montage	indifférent
Propriétés particulières	pivotant (plage de pivotement $\pm 90^\circ$) avec détecteur de mouvement accessoires de montage inclus
Type de prise de courant	Pas de prise de courant

Propriétés électriques

Alimentation: Bloc électronique

Type de raccordement	Raccordement Push-in
Nombre de pôles	2
Plage de tension d'alimentation	24 V AC/DC ... 265 V AC/DC (50/60 Hz (AC))
Courant absorbé	250 mA (24 V DC) 28 mA (240 V / 50 Hz)
Consommation de puissance	6 W

Caractéristiques de raccordement

Type de raccordement	Raccordement Push-in
Section de conducteur rigide	0,13 mm ² ... 1,5 mm ²
Section de conducteur souple	0,13 mm ² ... 1,5 mm ²
Section de conducteur AWG	24 ... 16
Section de conducteur souple avec embout et douille en plastique	0,5 mm ² ... 0,75 mm ² (DIN 46228-4)
Section de conducteur souple avec embout, sans douille en plastique	0,5 mm ² ... 1,5 mm ² (DIN 46228-1) 0,5 mm ² ... 1,5 mm ² (DIN 46228-1)
Section de conducteur souple avec embout et douille en plastique	0,5 mm ² ... 0,75 mm ² (DIN 46228-4)
Longueur à dénuder	10 mm

Signalisation

Détecteur de mouvement

Distance de détection	max. 5 m
Angle de détection	100 °
Durée d'éclairage	5 min (re-déclenché)

PLD E 409 W 350 MS - Lampe LED pour armoire électrique



1319573

<https://www.phoenixcontact.com/fr/produits/1319573>

Caractéristiques d'éclairage

Type de l'éclairage	LED
Nombre de LED	18
Température de couleur	5000 K
Rendu des couleurs	85
Courant d'éclairage	700 lm (Flux lumineux net)
Luminosité	max. 1200 lx (Distance de 50 cm) max. 450 lx (Écart 1 m)
Règlement	Règlement délégué (UE) 2019/2015
Classe d'efficacité énergétique	D (1 source lumineuse)
Remarque	Ce produit comprend une source lumineuse de la classe d'efficacité énergétique D.

Dimensions

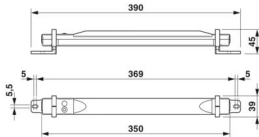
Dessin coté	
Largeur	39 mm
Hauteur	45 mm
Longueur	390 mm

Indications sur les matériaux

Coloris	gris signalisation A RAL 7042
Matériau	Polycarbonate (Boîtiers)

Conditions environnementales et de durée de vie

Conditions ambiantes

Température ambiante (fonctionnement)	-25 °C ... 60 °C (Version standard et applications avec homologation UL) -25 °C ... 70 °C (pour 24 V DC)
Indice de protection	IP20
Température ambiante (stockage/transport)	-40 °C ... 85 °C
Humidité de l'air admissible (fonctionnement)	5 % ... 90 %
Humidité de l'air admissible (stockage/transport)	5 % ... 90 %

Étiquetage énergétique

Règlement	Règlement délégué (UE) 2019/2015
Remarque (EPREL)	L'entrée EPREL peut être recherchée à l'aide du numéro d'enregistrement (https://eprel.ec.europa.eu/screen/home) Il est possible de rechercher l'entrée EPREL avec l'identifiant du modèle (https://eprel.ec.europa.eu/screen/product/lightsources)

Étiquetage énergétique (Source lumineuse 1)

PLD E 409 W 350 MS - Lampe LED pour armoire électrique



1319573

<https://www.phoenixcontact.com/fr/produits/1319573>

Numéro d'enregistrement	1321542
Identifiant du modèle	79 LEX PMBPIL
Classe d'efficacité énergétique	D
Nombre de sources lumineuses	1

Normes et spécifications

Classe de protection	II
----------------------	----

Montage

Type de montage	Montage vissé
	Montage magnétique
Position de montage	indifférent

PLD E 409 W 350 MS - Lampe LED pour armoire électrique

1319573

<https://www.phoenixcontact.com/fr/produits/1319573>

Dessins

Dessin coté

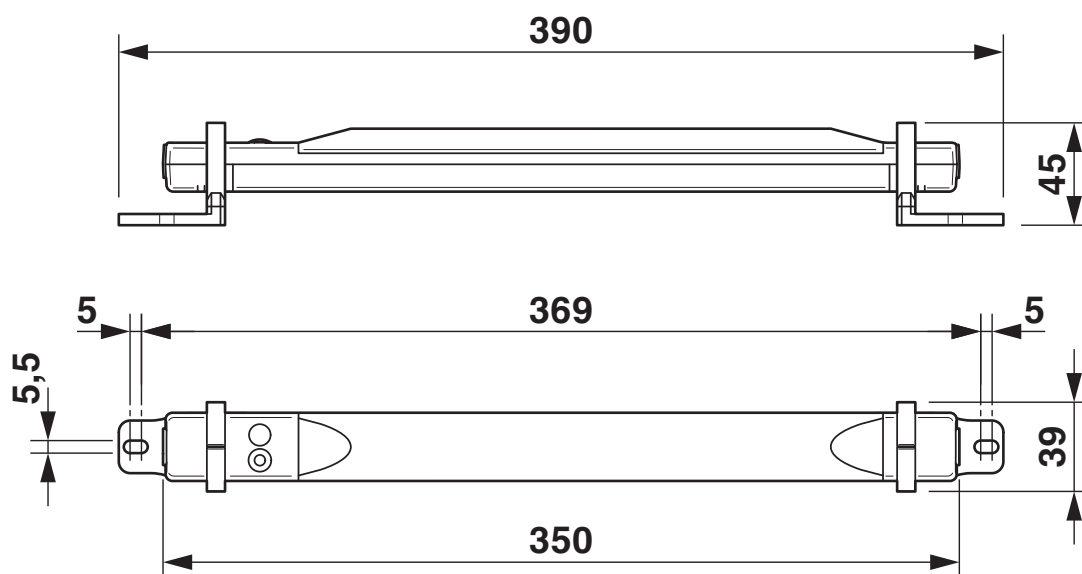

Dimensions (en mm)

Dessin schématique

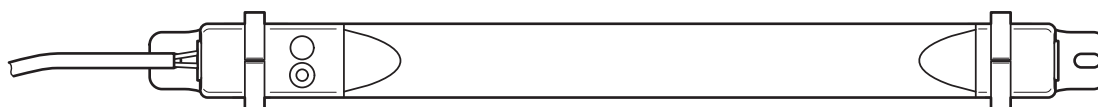

Raccordement d'une lampe

Dessin schématique

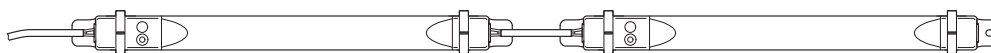

Commutation en série de deux lampes

PLD E 409 W 350 MS - Lampe LED pour armoire électrique

1319573

<https://www.phoenixcontact.com/fr/produits/1319573>

Schéma fonctionnel

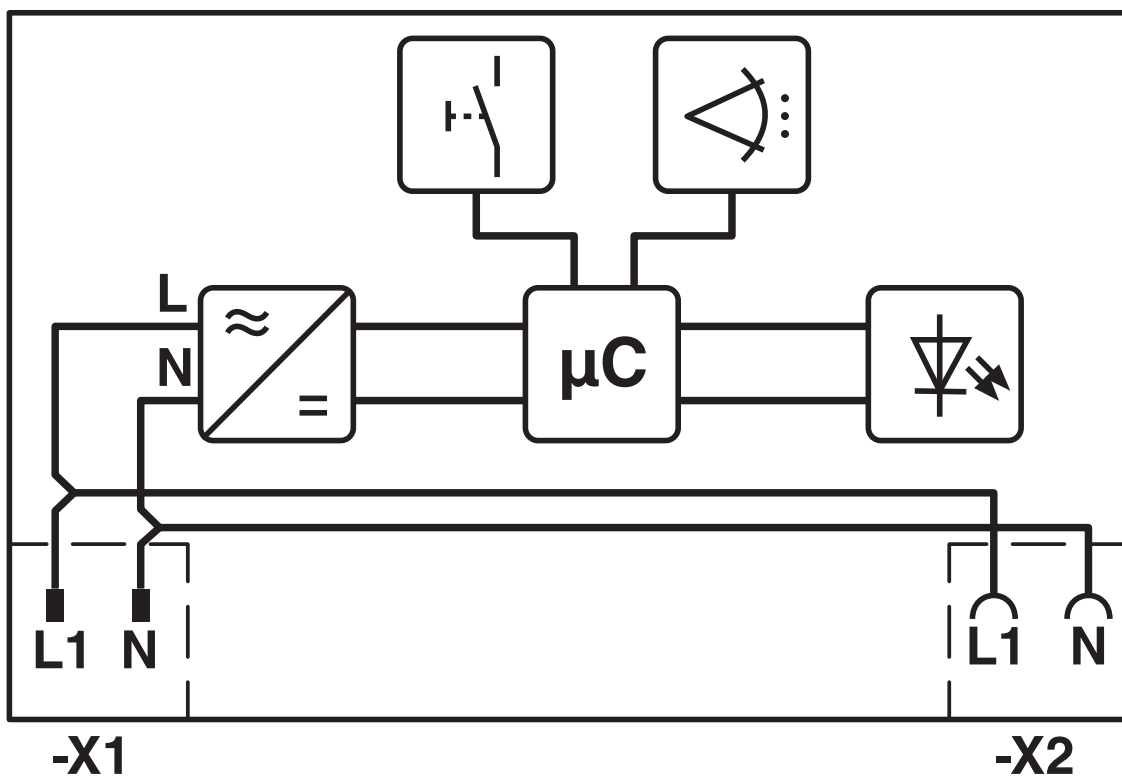

Câblage interne

PLD E 409 W 350 MS - Lampe LED pour armoire électrique



1319573

<https://www.phoenixcontact.com/fr/produits/1319573>

Homologations

📄 To download certificates, visit the product detail page: <https://www.phoenixcontact.com/fr/produits/1319573>



cULus Recognized

Identifiant de l'homologation: E255026



cULus Recognized

Identifiant de l'homologation: E255026

PLD E 409 W 350 MS - Lampe LED pour armoire électrique



1319573

<https://www.phoenixcontact.com/fr/produits/1319573>

Classifications

ECLASS

ECLASS-13.0	27182808
ECLASS-15.0	27182808

ETIM

ETIM 10.0	EC000321
-----------	----------

UNSPSC

UNSPSC 21.0	32151500
-------------	----------

PLD E 409 W 350 MS - Lampe LED pour armoire électrique



1319573

<https://www.phoenixcontact.com/fr/produits/1319573>

Conformité environnementale

EU RoHS

Conforme aux exigences de la directive RoHS

Oui, Aucun exception

China RoHS

Environment friendly use period (EFUP)

EFUP-E

Aucune substance dangereuse au-dessus des valeurs limites

EU REACH SVHC

Indication de substance soumise à autorisation REACH (n° CAS)

Aucun substance na un taux pondéral supérieur à 0,1 %

EF3.1 Changement climatique

CO2e kg

9,977 kg CO2e

Phoenix Contact 2026 © - Tous droits réservés

<https://www.phoenixcontact.com>

PHOENIX CONTACT SAS

52 Boulevard de Beaubourg Emerainville

77436 Marne La Vallée Cedex 2 France

+33 (0) 1 60 17 98 98

documentation@phoenixcontact.fr