

SF-ASD 16 SET - Kit de visseuse à batterie



1200295

<https://www.phoenixcontact.com/fr/produits/1200295>

Veillez tenir compte du fait que les données affichées dans ce document PDF proviennent de notre catalogue en ligne. Vous trouverez les données complètes dans la documentation utilisateur. Nos conditions générales d'utilisation des téléchargements sont applicables.



Kit de tournevis à batterie, avec batterie, chargeur 100 ... 240 V, 2 bits, engrenage à deux vitesses, rotation droite/gauche et coupleur à 16 niveaux jusqu'à 450 tr/min, raccordement rapide hexagonal.

Avantages

- Visseuse à batterie avec engrenage à deux vitesses, rotation à droite/gauche et coupleur à 16 niveaux avec niveau de perforation jusqu'à 450 tr/min
- Réglable jusqu'à 0,2 ... 4,3 Nm
- Commande confortable à une main en position droite ou coudée
- Type compact

Données commerciales

Référence	1200295
Conditionnement	1 Unité(s)
Commande minimum	1 Unité(s)
Clé de vente	BH3243
Product key	BH3243
GTIN	4055626666433
Poids par pièce (emballage compris)	1 □ 850 g
Poids par pièce (hors emballage)	1 □ 750 g
Numéro du tarif douanier	84672920
Pays d'origine	TW

SF-ASD 16 SET - Kit de visseuse à batterie



1200295

<https://www.phoenixcontact.com/fr/produits/1200295>

Ce kit comprend

SF-ASD 16 - Tournevis sans fil

1200294

<https://www.phoenixcontact.com/fr/produits/1200294>



Tournevis à batterie, avec batterie, engrenage à deux vitesses, rotation droite/gauche et coupleur à 16 niveaux jusqu'à 450 tr/min, raccordement rapide hexagonal.

SF-ASD 16/CHARGER - Chargeur

1200296

<https://www.phoenixcontact.com/fr/produits/1200296>



Chargeur, pour tension secteur 100 ... 240 V, détection de la batterie et contrôle des paramètres, charge rapide, résistant aux courts-circuits, protection contre inversion de polarité, affichage état de fonctionnement

SF-ASD 16 SET - Kit de visseuse à batterie

1200295

<https://www.phoenixcontact.com/fr/produits/1200295>



SF-ASD 16/ACCU 2,0 AH - Module accu

1314530

<https://www.phoenixcontact.com/fr/produits/1314530>



Batterie de rechange, 2,0 Ah, lithium-ion, 3,6 V, pour tournevis sans fil SF-ASD 16

SF-ASD 16 SET - Kit de visseuse à batterie

1200295

<https://www.phoenixcontact.com/fr/produits/1200295>

Caractéristiques techniques

Remarques

Environmental Product Compliance

California Proposition 65

Vous trouverez des informations sur la Proposition 65 de Californie dans la déclaration du fabricant à l'onglet "Téléchargements"

Propriétés du produit

Type de produit	Outil dynamométrique
Type de conditionnement	Mallette
Tension des batteries	3,6 V
Temps de charge accu	60 min

Propriétés d'isolation

Classe de protection	II
----------------------	----

Propriétés électriques

Consommation de puissance	7,2 W
Tension nominale U_N	3,6 V DC
	3,6 V DC

Batterie

Temps de charge accu	60,00 min
Tension des batteries	3,60 V DC
Capacité de l'accu	2,00 Ah

Caractéristiques de raccordement

Plage couple	0,2 Nm ... 4,3 Nm
Sortie	6,3 mm

Dimensions

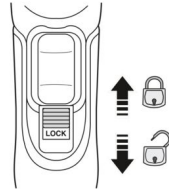
Dessin coté	
Largeur	45 mm
Hauteur	172 mm
Longueur	266 mm

Conditions environnementales et de durée de vie

Conditions ambiantes

SF-ASD 16 SET - Kit de visseuse à batterie



1200295

<https://www.phoenixcontact.com/fr/produits/1200295>

Température ambiante (fonctionnement)	5 °C ... 40 °C
Température ambiante (stockage/transport)	-25 °C ... 60 °C
Humidité de l'air admissible (fonctionnement)	95 % (<)

SF-ASD 16 SET - Kit de visseuse à batterie

1200295

<https://www.phoenixcontact.com/fr/produits/1200295>



Dessins

Dessin coté

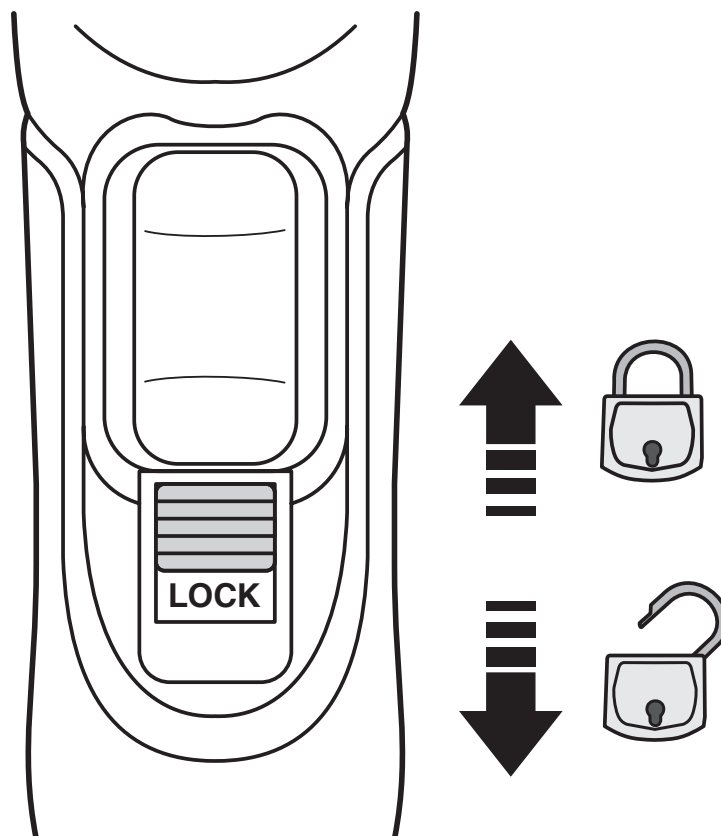

Dessin schématique

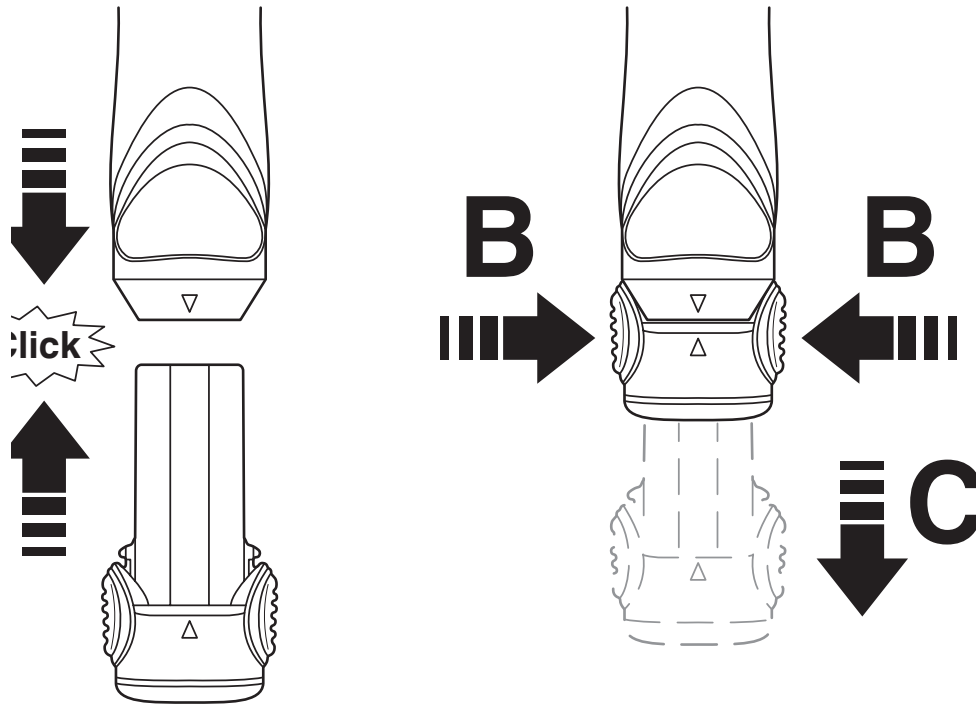

Dessin schématique

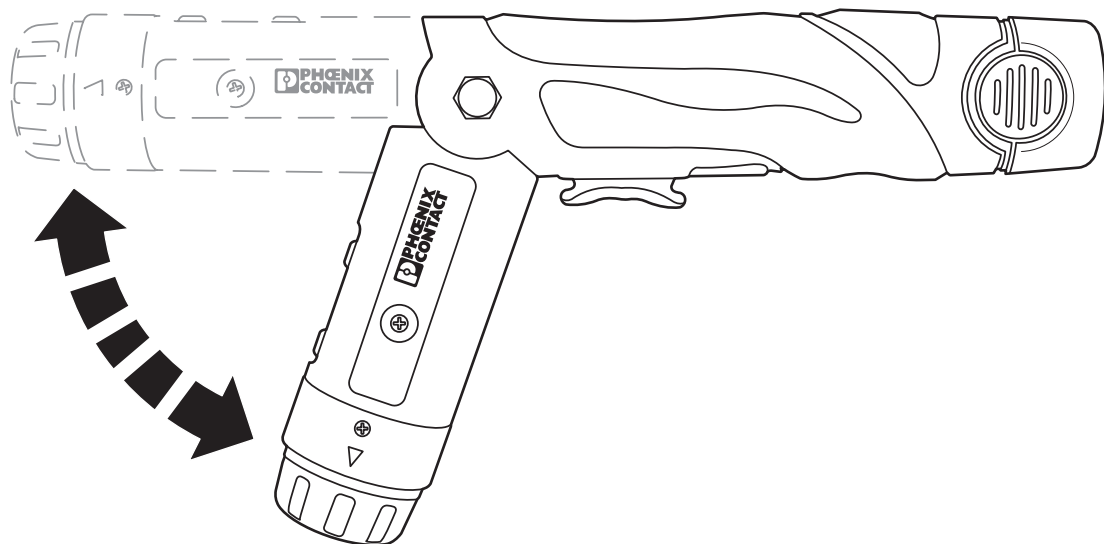

SF-ASD 16 SET - Kit de visseuse à batterie

1200295

<https://www.phoenixcontact.com/fr/produits/1200295>



Dessin schématique

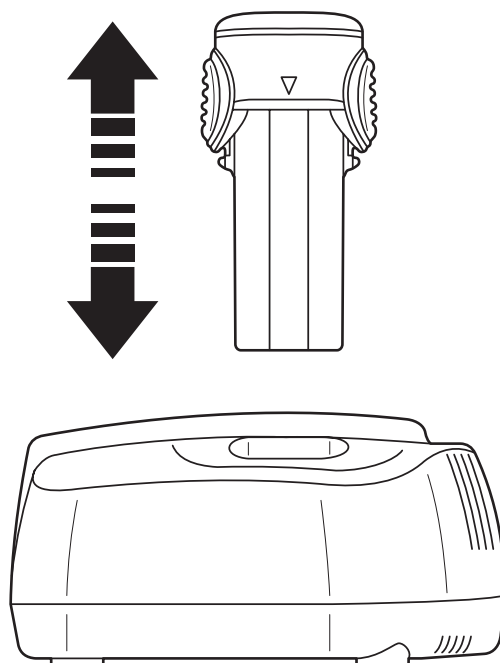

Dessin schématique

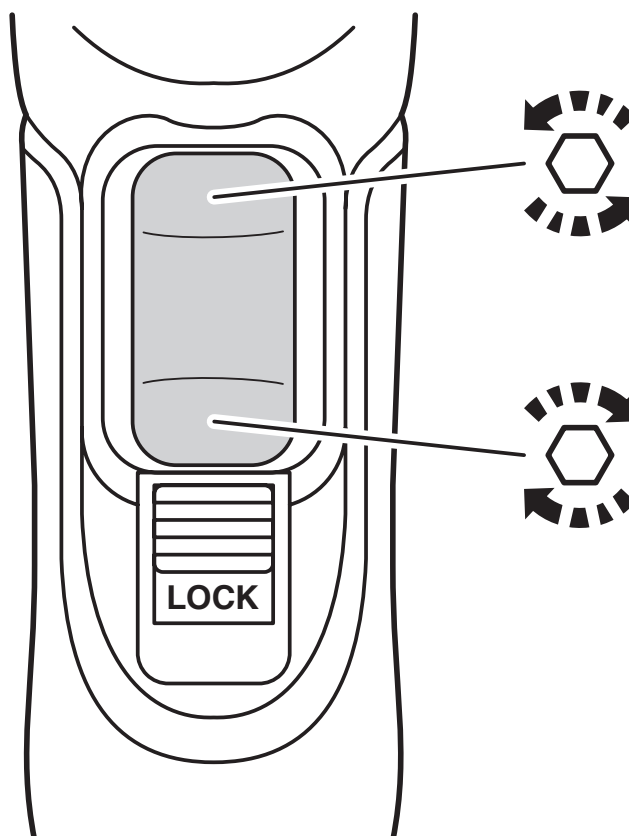

SF-ASD 16 SET - Kit de visseuse à batterie



1200295

<https://www.phoenixcontact.com/fr/produits/1200295>

Classifications

ECLASS

ECLASS-13.0	21050890
ECLASS-15.0	21050890

ETIM

ETIM 10.0	EC001395
-----------	----------

UNSPSC

UNSPSC 21.0	27111700
-------------	----------

SF-ASD 16 SET - Kit de visseuse à batterie



1200295

<https://www.phoenixcontact.com/fr/produits/1200295>

Conformité environnementale

China RoHS

Environment friendly use period (EFUP)	EFUP-5
	Vous trouverez un tableau de déclaration conformément à IACPEIP (China RoHS) concernant les produits dans la zone de téléchargement du produit correspondant sous « Déclaration du fabricant ». Pour tous les produits avec EFUP-E, aucun tableau de déclaration conformément à IACPEIP (China RoHS) n'est établi car cela n'est pas nécessaire.

EU REACH SVHC

Indication de substance soumise à autorisation REACH (n° CAS)	Aucun substance na un taux pondéral supérieur à 0,1 %
---	---

EF3.1 Changement climatique

CO2e kg	33,17 kg CO2e
---------	---------------

Phoenix Contact 2026 © - Tous droits réservés
<https://www.phoenixcontact.com>

PHOENIX CONTACT SAS
52 Boulevard de Beaubourg Emerainville
77436 Marne La Vallée Cedex 2 France
+33 (0) 1 60 17 98 98
documentation@phoenixcontact.fr