

SCX-DOOR-LOCK - Verrouillage



1184401

<https://www.phoenixcontact.com/fr/produits/1184401>

Veillez tenir compte du fait que les données affichées dans ce document PDF proviennent de notre catalogue en ligne. Vous trouverez les données complètes dans la documentation utilisateur. Nos conditions générales d'utilisation des téléchargements sont applicables.



Verrou de porte stable avec languette de verrouillage pour la fermeture sûre de la Smart Ethernet Box, protège de tout accès non autorisé, pour un cadenas à crochet de diamètre maximum de 12 mm

Données commerciales

Référence	1184401
Conditionnement	1 Unité(s)
Commande minimum	1 Unité(s)
Remarque	Fabrication à la commande (pas de reprise)
Clé de vente	DNC3Z1
Product key	DNC3Z1
GTIN	4063151224226
Poids par pièce (emballage compris)	229 g
Poids par pièce (hors emballage)	229 g
Numéro du tarif douanier	83024900
Pays d'origine	DE

SCX-DOOR-LOCK - Verrouillage



1184401

<https://www.phoenixcontact.com/fr/produits/1184401>

Caractéristiques techniques

Remarques

Remarque relative à l'application

Remarque relative à l'application	Uniquement pour un usage industriel
-----------------------------------	-------------------------------------

Propriétés du produit

Type de produit	Matériel montage
-----------------	------------------

Dimensions

Largeur	35 mm
Hauteur	290 mm
Profondeur	53 mm

Indications sur les matériaux

Couleur	gris clair (RAL 7035)
Matériau	Tôle d'acier
Qualité de surface	revêtement par poudrage

SCX-DOOR-LOCK - Verrouillage

1184401

<https://www.phoenixcontact.com/fr/produits/1184401>

Dessins

Dessin schématique

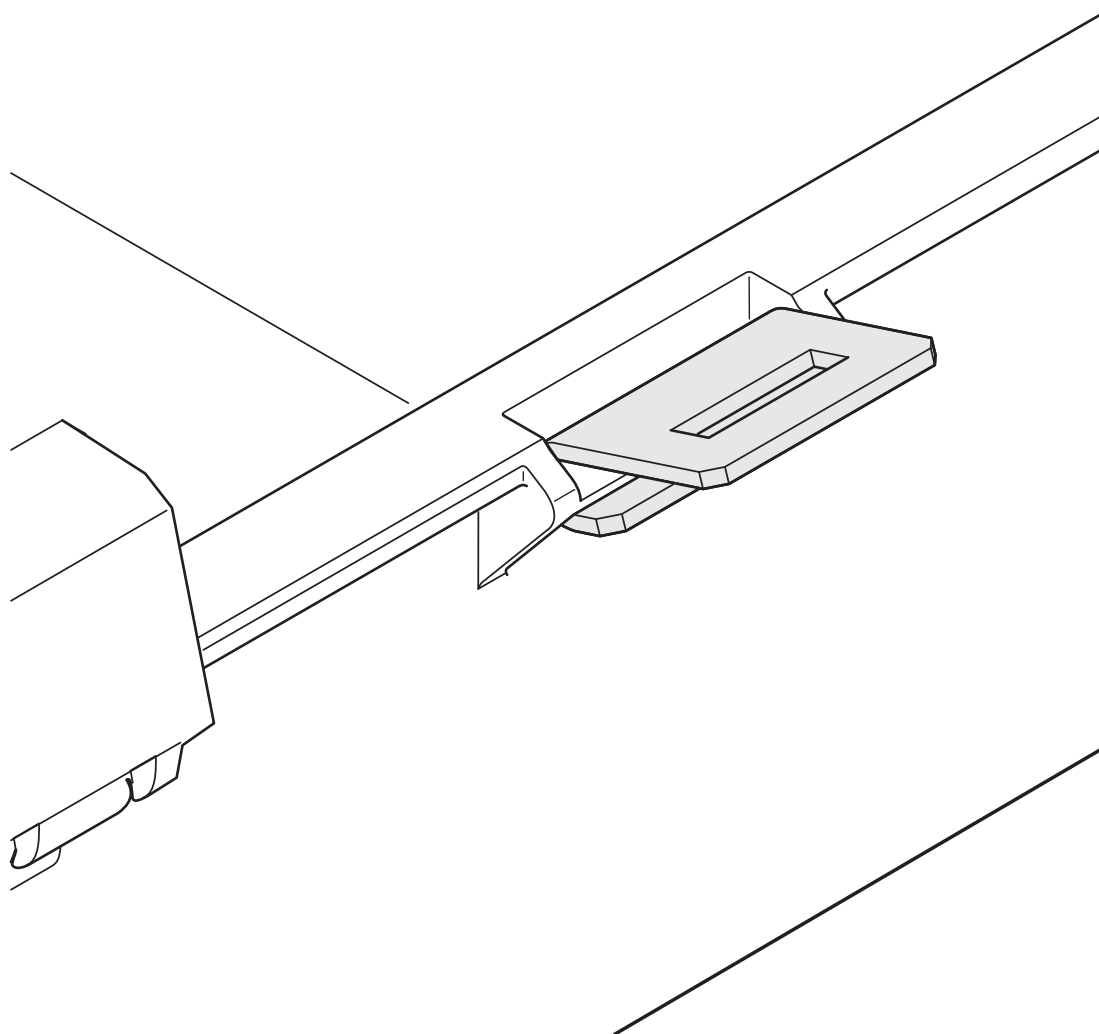

Accrocher la languette de verrouillage

SCX-DOOR-LOCK - Verrouillage

1184401

<https://www.phoenixcontact.com/fr/produits/1184401>

Dessin schématique

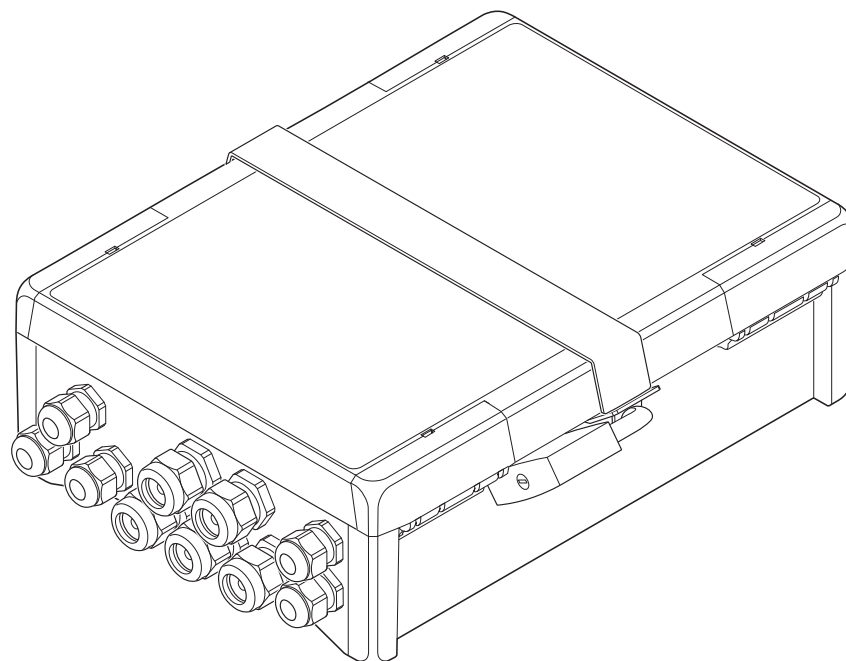

Monter le verrou de porte (cadenas non fourni)

SCX-DOOR-LOCK - Verrouillage



1184401

<https://www.phoenixcontact.com/fr/produits/1184401>

Classifications

ECLASS

ECLASS-13.0	27371390
ECLASS-15.0	27371390

ETIM

ETIM 10.0	EC002498
-----------	----------

UNSPSC

UNSPSC 21.0	26121600
-------------	----------

SCX-DOOR-LOCK - Verrouillage



1184401

<https://www.phoenixcontact.com/fr/produits/1184401>

Conformité environnementale

EU RoHS

Conforme aux exigences de la directive RoHS

Oui, Aucun exception

China RoHS

Environment friendly use period (EFUP)

EFUP-E

Aucune substance dangereuse au-dessus des valeurs limites

EU REACH SVHC

Indication de substance soumise à autorisation REACH (n° CAS)

Aucun substance na un taux pondéral supérieur à 0,1 %

EF3.1 Changement climatique

CO2e kg

5,306 kg CO2e

Phoenix Contact 2026 © - Tous droits réservés

<https://www.phoenixcontact.com>

PHOENIX CONTACT SAS

52 Boulevard de Beaubourg Emerainville

77436 Marne La Vallée Cedex 2 France

+33 (0) 1 60 17 98 98

documentation@phoenixcontact.fr