

FL SWITCH 2608 PN - Industrial Ethernet Switch



1106616

<https://www.phoenixcontact.com/fr/produits/1106616>

Veillez tenir compte du fait que les données affichées dans ce document PDF proviennent de notre catalogue en ligne. Vous trouverez les données complètes dans la documentation utilisateur. Nos conditions générales d'utilisation des téléchargements sont applicables.



Managed Switch 2000 série, 8 Ports M12 10/100 MBit/s, indice de protection: IP65/IP66/IP67, Température ambiante (fonctionnement): -40 °C ... 70 °C, Plage de tension d'alimentation: 9 V DC ... 57 V DC, PROFINET Conformance Class B, Plage de température élargie, Mode PROFINET préconfiguré, LED d'état PROFINET, Processus de développement certifié selon la norme CEI 62443-4-1, Produit certifié selon la norme CEI 62443-4-2

Avantages

- Boîtier robuste IP67
- Montage mural facile

Données commerciales

Référence	1106616
Conditionnement	1 Unité(s)
Commande minimum	1 Unité(s)
Clé de vente	DNN126
Product key	DNN126
GTIN	4063151001650
Poids par pièce (emballage compris)	1 □ 431 g
Poids par pièce (hors emballage)	1 □ 400 g
Numéro du tarif douanier	85176200
Pays d'origine	DE

Caractéristiques techniques

Dimensions

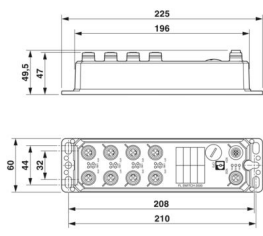
Dessin coté	
Largeur	60 mm
Hauteur	226 mm
Profondeur	46 mm

Remarques

Généralités	Assistance téléphonique et sur site (service payant)
Remarque relative à l'application	
Remarque relative à l'application	Uniquement pour un usage industriel

Indications sur les matériaux

Matériau du boîtier	Zinc injecté
---------------------	--------------

Montage

Type de montage	Montage mural
-----------------	---------------

Interfaces

Ethernet

Type de raccordement	Connecteur M12, codage D
Remarque concernant la connectique	Autonegotiation et Autocrossing
Vitesse de transmission	10/100 MBit/s
Physique de transmission	Cuivre
Distance de transmission	100 m (par segment)
LED de signalisation	Réception de données, état de la liaison
Nombre de voies	8 (Ports M12)

Propriétés du produit

Type de produit	Switch
Gamme de produits	Managed Switch 2000
Type	Stand-alone
MTTF	461,15 Années (SN 29500 standard, température 25 °C, cycle de travail 21 %)
	149,69 Années (SN 29500 standard, température 40 °C, cycle de travail 34,25 %)

	19,78 Années (SN 29500 standard, température 70 °C, cycle de travail 100 %)
Propriétés particulières	Plage de température élargie
	Mode PROFINET préconfiguré, LED d'état PROFINET
	Processus de développement certifié selon la norme CEI 62443-4-1
	Produit certifié selon la norme CEI 62443-4-2
Temporisation du signal	≥ 6,5 µs (Mode différé, 10/100 MBit/s, varie selon la taille de la trame)

Propriétés d'isolation

Classe de protection	III (VDE 0106)
----------------------	----------------

Fonctions switch

Fonctions de diagnostic	RMON History
	LLDP (Link Layer Discovery Protocol)
	SNMP-Traps
	N:1-Portmirroring
	ACD (Address Conflict Detection)
	SysLog
	CRC-Surveillance
Fonctionnalité de base	Switch 'Store and forward', conformité à la norme IEEE 802.3
Classe de conformité PROFINET	Conformance Class B
Fonction des appareils PROFINET	Périphérique PROFINET
	Fast Startup
Fonctions de filtre	Quality of Service (8 catégories de priorité)
	Class of Service
	DiffServ/DSCP
	Port-Priorisierung
	VLAN (jusqu'à 32 VLAN)
	IGMP Snooping/Querier (v1/v2)
	Auto-Query-Port
	Extended Multicast Filtering
Paramétrage IP	Client Dynamic Host Configuration Protocol (DHCP)
	DHCP Option 82 (Relay Agent)
	Serveur DHCP (basé sur pool, basé sur port)
	BootP
	DCP (Discovery and Configuration Protocol)
Tableau d'adresses MAC	8k
Gestion	Gestion basée sur le web (HTTP/HTTPS)
	Gestion des utilisateurs basée sur les rôles (LDAP, RADIUS)
	SNMPv1/v2/v3
	Command Line Interface (Telnet, SSH)
Redondance	MRP (Media Redundancy Protocol)
	RSTP (Rapid Spanning Tree Protocol)
	FRD (Fast Ring Detection)

FL SWITCH 2608 PN - Industrial Ethernet Switch



1106616

<https://www.phoenixcontact.com/fr/produits/1106616>

	Large Tree Support
	LACP (Link Aggregation Control Protocol)
	Redondance du système PROFINET S2
Indicateurs d'état et de diagnostic	LED : US1, US2 (alimentation en tension), Fail, 2 LED par port Ethernet (liaison/activité et vitesse)
Autres fonctions	Transmission de MMS & GOOSE (CEI 61850-8-1) Transmission de Modbus/TCP
Synchronisation dans le temps	SNTP (Simple Network Time Protocol)
Fonctions de sécurité	
Port Security	MAC-based, RADIUS (IEEE 802.1X), MAC Authentication Bypass
Fonctionnalité de base	Switch 'Store and forward', conformité à la norme IEEE 802.3

Propriétés électriques

Courant absorbé	180 mA
Diagnostic local	US1/2 Tension d'alimentation US1, US2 LED verte FAIL div. LED rouge LIAISON Statut de la liaison LED verte BF Erreur de bus LED rouge SF Erreur globale LED rouge
Puissance dissipée maximale en condition nominale	4,68 W ($U_S = \text{min.}$, $T_{\text{amb}} = \text{max}$)
Section contrôlée	Alimentation 24 V/terre fonctionnelle 500 V DC 1 min Interface Ethernet / Tous les autres potentiels 2,25 kV DC 1 min
Support de transmission	Cuivre

Alimentation

Tension d'alimentation (DC)	24 V DC (redondante)
Plage de tension d'alimentation	9 V DC ... 57 V DC
Ondulation résiduelle	3,6 V _{CC} (à l'intérieur de la plage de tension admissible)
Courant max. absorbé	0,52 A ($U_S = \text{min.}$, $T_{\text{amb}} = \text{max}$)
Courant absorbé typique	180 mA (pour $U_S = 24$ V DC et température ambiante de 25 °C)
Courant absorbé	180 mA

Caractéristiques de raccordement

Type de raccordement	Connecteur M12, détrompage L
----------------------	------------------------------

Conditions environnementales et de durée de vie

Conditions ambiantes

Indice de protection	IP65 IP66 IP67
Température ambiante (fonctionnement)	-40 °C ... 70 °C
Température ambiante (stockage/transport)	-40 °C ... 85 °C
Humidité de l'air admissible (fonctionnement)	5 % ... 95 %

1106616

<https://www.phoenixcontact.com/fr/produits/1106616>

Humidité de l'air admissible (stockage/transport)	5 % ... 95 %
Choc (fonctionnement)	30g (EN 60068-2-27)
Vibrations (service)	selon CEI 60068-2-6 : 5g, 150 Hz
Pression atmosphérique (service)	79 kPa ... 108 kPa jusqu'à 2000 m d'altitude (sans Derating)
Pression atmosphérique (stockage/transport)	79 kPa ... 108 kPa jusqu'à 2000 m d'altitude (sans Derating)

Normes et spécifications

Exempt de substances néfastes à l'application d'enduits	Oui
---	-----

Données CEM

Compatibilité électromagnétique	Conformité à la directive CEM 2014/30/UE
Conformité aux directives CEM	EN 61000-6-2 EN 61000-4-2 (ESD) Critère B
	EN 61000-6-2 EN 61000-4-3 (champs électromagnétiques) Critère A
	EN 61000-6-2 EN 61000-4-4 (EFT/en salves) Critère A
	EN 61000-6-2 EN 61000-4-5 (Surge) Critère B
	EN 61000-6-2 EN 61000-4-6 (perturbations conduites) Critère A
	EN 61000-6-3 (perturbations conduites) Classe B
Immunité	EN 61000-6-3 (perturbations conduites) Classe B

Émissions parasites

Normes / Spécifications	EN 61000-6-3
-------------------------	--------------

Propriétés du système

Fonctionnalité

Fonctionnalité de base	Switch 'Store and forward', conformité à la norme IEEE 802.3
------------------------	--

Signalisation

Affichage d'état	LED : US1, US2 (alimentation en tension), Fail, 2 LED par port Ethernet (liaison/activité et vitesse)
------------------	---

FL SWITCH 2608 PN - Industrial Ethernet Switch



1106616

<https://www.phoenixcontact.com/fr/produits/1106616>

Dessins

Dessin coté

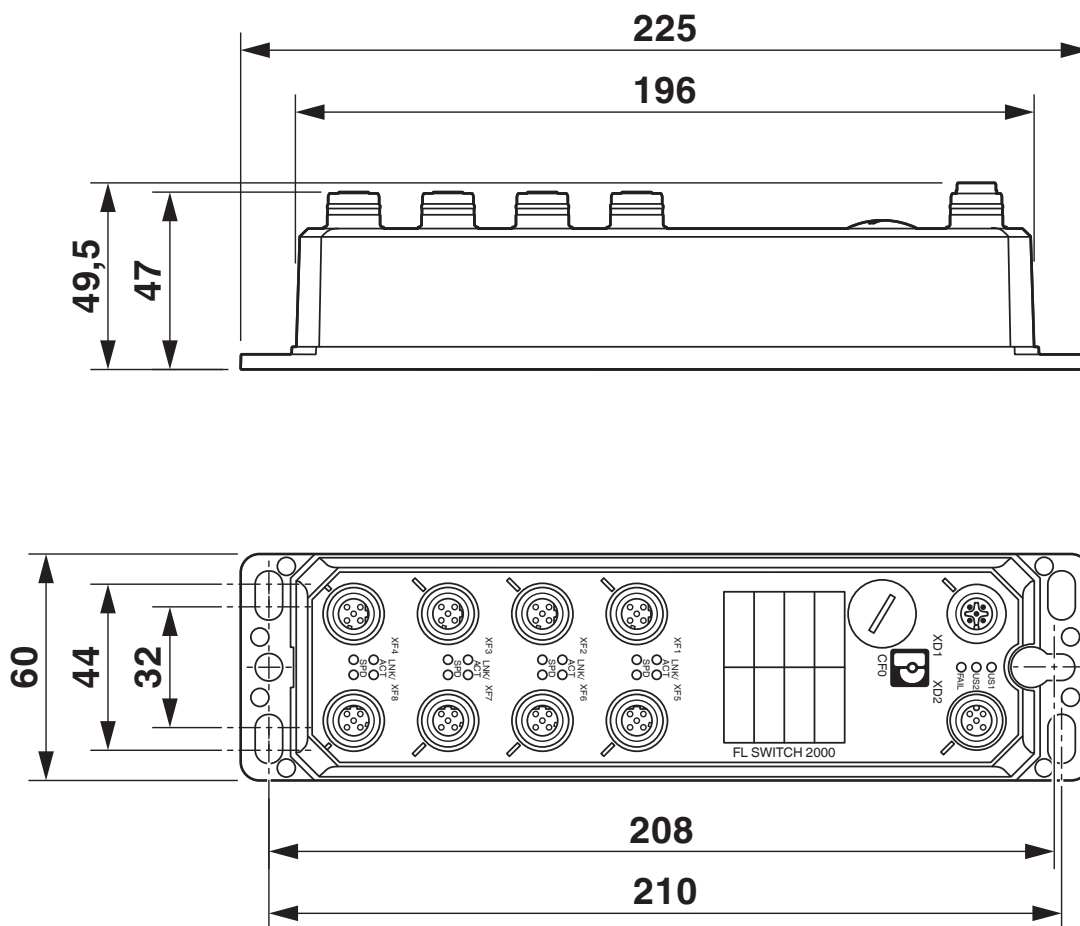

1106616

<https://www.phoenixcontact.com/fr/produits/1106616>

Dessin schématique

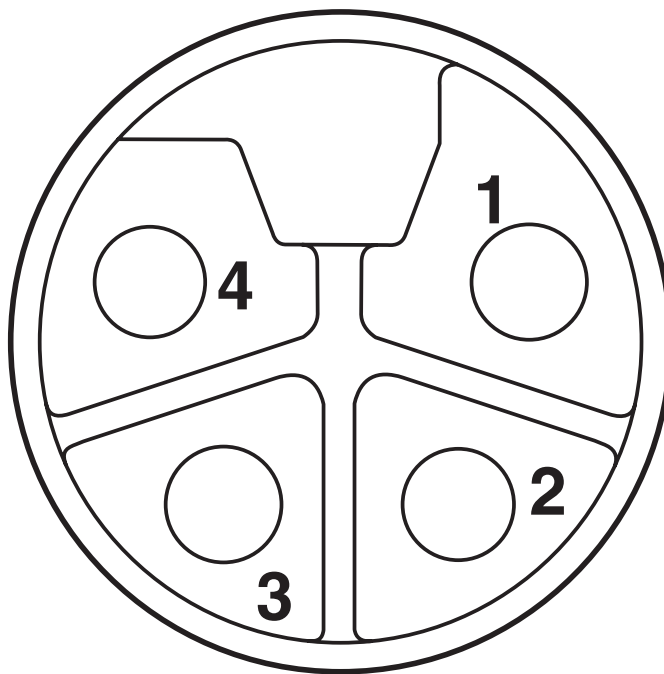

Raccordement de la tension d'alimentation

Broche 1 Us1

Broche 2 GND

Broche 3 GND (mise à la terre)

Broche 4 Us2

Broche 5 N.C.

1106616

<https://www.phoenixcontact.com/fr/produits/1106616>

Dessin schématique



Affectation du connecteur femelle LAN

- Broche 1 Transmit +
- Broche 2 Receive +
- Broche 3 Transmit -
- Broche 4 Receive -

FL SWITCH 2608 PN - Industrial Ethernet Switch



1106616

<https://www.phoenixcontact.com/fr/produits/1106616>

Homologations

 To download certificates, visit the product detail page: <https://www.phoenixcontact.com/fr/produits/1106616>



cULus Listed

Identifiant de l'homologation: E238705

PROFINET

Identifiant de l'homologation: Z13091-Z13092

Cybersecurity Certificate

Identifiant de l'homologation: 968 CSP 1043.00 25

FL SWITCH 2608 PN - Industrial Ethernet Switch



1106616

<https://www.phoenixcontact.com/fr/produits/1106616>

Classifications

ECLASS

ECLASS-13.0	19170401
ECLASS-15.0	19170401

ETIM

ETIM 10.0	EC000734
-----------	----------

UNSPSC

UNSPSC 21.0	43222600
-------------	----------

1106616

<https://www.phoenixcontact.com/fr/produits/1106616>

Conformité environnementale

EU RoHS

Conforme aux exigences de la directive RoHS	Oui
sauf exceptions mentionnées	6(c), 7(a), 7(c)-I

China RoHS

Environment friendly use period (EFUP)	EFUP-50
	Vous trouverez un tableau de déclaration conformément à IACPEIP (China RoHS) concernant les produits dans la zone de téléchargement du produit correspondant sous « Déclaration du fabricant ». Pour tous les produits avec EFUP-E, aucun tableau de déclaration conformément à IACPEIP (China RoHS) nest établi car cela nest pas nécessaire.

EU REACH SVHC

Indication de substance soumise à autorisation REACH (n° CAS)	Lead(n° CAS: 7439-92-1)
SCIP	8bd5bd83-1a47-4078-95da-502ff6372665

Phoenix Contact 2026 © - Tous droits réservés
<https://www.phoenixcontact.com>

PHOENIX CONTACT SAS
52 Boulevard de Beaubourg Emerainville
77436 Marne La Vallée Cedex 2 France
+33 (0) 1 60 17 98 98
documentation@phoenixcontact.fr