

QUINT-PS-3X400-500AC/24DC/20 - Fuente de alimentación



2938727

<https://www.phoenixcontact.com/es/productos/2938727>

Tenga en cuenta que los datos mostrados en este documento PDF se generaron a partir de nuestro catálogo online. Por favor, encontrará todos los datos en la documentación del usuario. Prevalecen nuestras condiciones generales de uso para descargas.



Fuente de alimentación para carril DIN de 24 V DC/20 A, conmutada en primario, trifásica
En instalaciones nuevas utilice los siguientes artículos: 2904622

Descripción del producto

Las alimentaciones de corriente QUINT POWER para la construcción de instalaciones y máquinas especiales arrancan de forma fiable cargas difíciles con altas corrientes de cierre mediante la reserva de potencia POWER BOOST. La entrada de amplia gama y el completo paquete de homologaciones permite la utilización en todos los sectores industriales internacionales. Para el diagnóstico remoto, se utiliza la salida de conmutación o el contacto de relé sin potencial.

Datos comerciales

Código de artículo	2938727
Unidad de embalaje	1 Unidades
Cantidad mínima de pedido	1 Unidades
Clave de venta	CMPP33
Clave de producto	CMPP33
GTIN	4017918899547
Peso por unidad (incluido el embalaje)	2.306,5 g
Peso por unidad (sin incluir el embalaje)	1.930 g
Número de tarifa arancelaria	85044095
País de origen	DE

QUINT-PS-3X400-500AC/24DC/20 - Fuente de alimentación



2938727

<https://www.phoenixcontact.com/es/productos/2938727>

Datos técnicos

Datos de entrada

Funcionamiento AC

Margen de tensión nominal de entrada	3x 400 V AC ... 500 V AC
Rango de tensión de entrada	3x 320 V AC ... 575 V AC (para las tres fases) 450 V DC ... 800 V DC
Margen de tensión de entrada AC	3x 320 V AC ... 575 V AC (para las tres fases)
Margen de tensión de entrada DC	450 V DC ... 800 V DC
Tipo de tensión de la tensión de alimentación	AC/DC
Extracorrente de cierre	< 15 A (típico)
Integral de corriente de irrupción (I^2t)	1 A ² s
Gama de frecuencias AC	45 Hz ... 65 Hz
Gama de frecuencias DC	0 Hz
Tiempo de puenteo de fallo de red	> 23 ms (400 V AC) > 25 ms (480 V AC)
Absorción de corriente	aprox. 3x 1,1 A (400 V AC) 3x 1 A (480 V AC)
Potencia nominal absorbida	526 W
Circuito de protección	Protección contra sobretensiones transitorias; Varistor
Tiempo de conexión típico	< 1 s
Selección del fusible adecuado para la protección de entrada	3x 6 A ... 16 A (Característica B, C, D, K)
Corriente de derivación a tierra (PE)	< 3,5 mA

Datos de salida

Rendimiento	> 91 % (con 400 V AC y valores nominales)
Tensión nominal de salida	24 V DC \pm 1 %
Rango de ajuste de la tensión de salida (U_{set})	22,5 V ... 28,5 V
Corriente nominal de salida (I_N)	20 A (hasta 60 °C)
POWER BOOST (I_{Boost})	27 A
Derating	60 °C (2,5 %/K)
Limitación de corriente activa	aprox. $I_{BOOST} = 27$ A (en caso de cortocircuito)
Desviación de regulación	< 1 % (cambio de carga estático 10 % ... 90 %) < 2 % (cambio de carga dinámico 10 % ... 90 %) < 0,1 % (cambio de tensión de entrada \pm 10 %)
Ondulación residual	< 10 mV _{PP} (con valores nominales)
Potencia de salida	480 W
Puntas de conexión Carga nominal	< 60 mV _{PP} (20 MHz)
Disipación máxima de circuito abierto	< 7 W
Disipación de carga nominal máxima	< 47 W
Tiempo de ascenso	< 2 ms (U_{OUT} (10 % ... 90 %))
Posibilidad de conexión en paralelo	sí, para redundancia y aumento de potencia
Posibilidad de conexión en serie	Sí

QUINT-PS-3X400-500AC/24DC/20 - Fuente de alimentación



2938727

<https://www.phoenixcontact.com/es/productos/2938727>

Señal: DC-OK, activa

Descripción de la salida	$U_{OUT} > 0,9 \times U_N$: Señal "high"
Tensión de conmutación máxima	$\leq 24 \text{ V}$
Tensión de salida	+ 24 V DC (Señal)
Corriente de conexión máxima	$\leq 40 \text{ mA}$
Corriente de carga constante	$\leq 40 \text{ mA}$

Señal: DC-OK, sin potencial

Descripción de la salida	Contacto de relé, $U_{OUT} > 0,9 \times U_N$: Contacto cerrado
Tensión de conmutación máxima	$\leq 30 \text{ V AC/DC}$
Corriente de conexión máxima	$\leq 1 \text{ A}$
Corriente de carga constante	$\leq 1 \text{ A}$

Datos de conexión

Entrada

Tipo de conexión	Conexión por tornillo
Sección de conductor rígido mín.	0,2 mm ²
Sección de conductor rígido máx.	6 mm ²
Sección de conductor flexible mín.	0,2 mm ²
Sección de conductor flexible máx.	4 mm ²
Sección de conductor AWG mín.	24
Sección de conductor AWG máx.	10
Longitud de pelado	8 mm
Rosca de tornillo	M3
Par de apriete mín.	0,5 Nm
Par de apriete máx.	0,6 Nm

Salida

Tipo de conexión	Conexión por tornillo
Sección de conductor rígido mín.	0,5 mm ²
Sección de conductor rígido máx.	16 mm ²
Sección de conductor flexible mín.	0,5 mm ²
Sección de conductor flexible máx.	10 mm ²
Sección de conductor AWG mín.	20
Sección de conductor AWG máx.	6
Longitud de pelado	10 mm
Rosca de tornillo	M4
Par de apriete mín.	1,2 Nm
Par de apriete máx.	1,5 Nm

Señal

Sección de conductor rígido mín.	0,5 mm ²
Sección de conductor rígido máx.	16 mm ²
Sección de conductor flexible mín.	0,5 mm ²

QUINT-PS-3X400-500AC/24DC/20 - Fuente de alimentación



2938727

<https://www.phoenixcontact.com/es/productos/2938727>

Sección de conductor flexible máx.	10 mm ²
Sección de conductor AWG mín.	20
Sección de conductor AWG máx.	6
Rosca de tornillo	M4
Par de apriete mín.	1,2 Nm
Par de apriete máx.	1,5 Nm

Señalización

Tipo de señalización	LED
	Salida conmutada activa
	Contacto de relé
Indicación de la tensión de servicio	LED verde

Salida de señal: DC-OK, activa

Indicación de estado	LED "DC OK" verde
Observación acerca de la indicación de estado	$U_{OUT} < 0,9 \times U_N$: LED parpadea

Salida de señal: DC-OK, sin potencial

Indicación de estado	LED "DC OK" verde
----------------------	-------------------

Propiedades eléctricas

Número de fases	3
Tensión de aislamiento entrada/salida	4 kV AC (ensayo de tipo)
	2 kV AC (Ensayo individual)
Tensión de aislamiento salida/PE	500 V DC (Ensayo individual)
Tensión de aislamiento entrada/PE	3,5 kV AC (ensayo de tipo)
	2 kV AC (Ensayo individual)

Propiedades del artículo

Familia de productos	QUINT POWER
MTBF (IEC 61709, SN 29500)	> 500000 h

Propiedades de aislamiento

Clase de protección	I (con conexión PE)
Grado de polución	2

Dimensiones

Anchura	160 mm
Altura	130 mm
Profundidad	125 mm

Medida de montaje

Distancia de montaje derecha/izquierda	0 mm / 0 mm
Distancia de montaje arriba/abajo	50 mm / 50 mm

Montaje alternativo

Anchura	122 mm
---------	--------

QUINT-PS-3X400-500AC/24DC/20 - Fuente de alimentación



2938727

<https://www.phoenixcontact.com/es/productos/2938727>

Altura	130 mm
Profundidad	163 mm

Montaje

Indicaciones de montaje	alineable: horizontal 0 mm, vertical 50 mm
Posición de montaje	Carril horizontal NS 35, EN 60715

Datos del material

Material de la carcasa	Metal
Ejecución de las carcasas	AluNox (AlMg1)

Condiciones medioambientales y de vida útil

Condiciones ambientales

Índice de protección	IP20
Temperatura ambiente (servicio)	-25 °C ... 70 °C (> 60 °C Derating: 2,5 %/K)
Temperatura ambiente (almacenamiento / transporte)	-40 °C ... 85 °C
Clase de clima	3K3 (según EN 60721)
Humedad del aire máx. admisible (servicio)	95 % (a 25 °C, sin condensación)
Choque	18 ms, 30g, por dirección en espacio (según IEC 60068-2-27)
Vibración (servicio)	< 15 Hz, amplitud $\pm 2,5$ mm (según IEC 60068-2-6) 15 Hz ... 150 Hz, 2,3g, 90 min.

Normas y especificaciones

Norma - Limitación de corrientes armónicas de la red	EN 61000-3-2
Norma - Seguridad eléctrica	EN 62368-1
Norma - Seguridad de los aparatos	GS (Seguridad Verificada)
Norma - Protección contra corrientes corpóreas peligrosas, exigencias básicas para la separación segura de aparatos eléctricos	EN 62368-1
Norma - Tensión baja de protección	EN 62368-1 (SELV) EN 60204 (PELV)
Norma - Separación segura	DIN VDE 0100-410

Homologaciones

Homologación para la construcción naval	DNV GL (EMC A)
Homologaciones UL	UL/C-UL Listed UL 508 UL/C-UL Recognized UL 60950-1 UL/C-UL Listed UL 1604 Class I, Division 2, Groups A, B, C, D

Datos CEM

Compatibilidad electromagnética	Conformidad con la directiva EMC 2014/30/UE
Directiva de baja tensión	Conformidad con la directiva de baja tensión 2014/35/UE
Requisitos CEM de emisión de interferencias	EN 61000-6-3 EN 61000-6-4
Requisitos CEM de inmunidad a interferencias	EN 61000-6-1

QUINT-PS-3X400-500AC/24DC/20 - Fuente de alimentación



2938727

<https://www.phoenixcontact.com/es/productos/2938727>

	EN 61000-6-2
Emisión de interferencias	
Normas/especificaciones	EN 55011 (EN 55022)
Descarga de electricidad estática	
Normas/especificaciones	EN 61000-4-2
Carcasa	Nivel 4
Descarga de electricidad estática	
Descarga en contacto	8 kV
Descarga en el aire	15 kV
Observación	Criterio B
Campo electromagnético AF	
Normas/especificaciones	EN 61000-4-3
Campo electromagnético AF	
Gama de frecuencias	80 MHz ... 2 GHz
Intensidad del campo de prueba	10 V/m
Observación	Criterio A
Transitorios rápidos (Burst)	
Normas/especificaciones	EN 61000-4-4
Transitorios rápidos (Burst)	
Entrada	4 kV (nivel 4 - asimétrico)
Salida	2 kV (Nivel 3 - asimétrico)
Señal	1 kV (Nivel 2 - asimétrico)
Observación	Criterio B
Carga de tensión transitoria (Surge)	
Normas/especificaciones	EN 61000-4-5
Carga de tensión transitoria (Surge)	
Entrada	4 kV (clase de inst. 4 - asimétrica: línea con respecto a tierra)
	2 kV (clase de inst. 4 - simétrica: conductor contra conductor)
Salida	0,5 kV (nivel 1 - asimétrico: Línea con respecto a tierra)
	0,5 kV (nivel 1 - simétrico: conductor contra conductor)
Señal	1 kV (nivel 2 - asimétrico: línea con respecto a tierra)
Observación	Criterio B
Perturbaciones conducidas	
Normas/especificaciones	EN 61000-4-6
Perturbaciones conducidas	
Entrada/salida/señal	Nivel 3 - asimétrico
Gama de frecuencias	0,15 MHz ... 80 MHz
Observación	Criterio A

QUINT-PS-3X400-500AC/24DC/20 - Fuente de alimentación



2938727

<https://www.phoenixcontact.com/es/productos/2938727>

Tensión	10 V
Caídas de tensión	
Normas/especificaciones	EN 61000-4-11
Emisión de interferencias	
Normas/especificaciones	EN 61000-6-3
Tensión radiointerferencia según EN 55011	EN 55011 (EN 55022) Clase B Campo de aplicación en la industria y en viviendas
Radiointerferencias según EN 55011	EN 55011 (EN 55022) Clase B Campo de aplicación en la industria y en viviendas

QUINT-PS-3X400-500AC/24DC/20 - Fuente de alimentación

2938727

<https://www.phoenixcontact.com/es/productos/2938727>

Dibujos

Esquema de conjunto

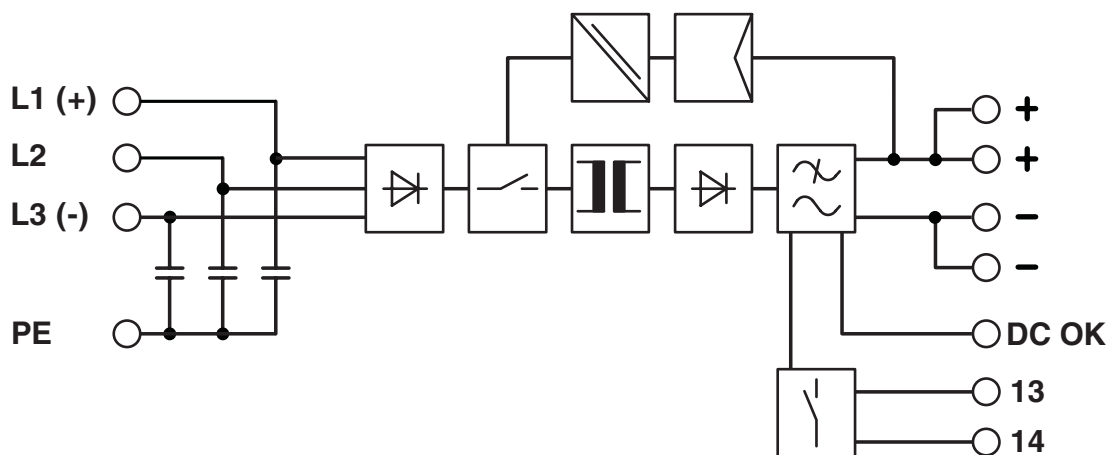

QUINT-PS-3X400-500AC/24DC/20 - Fuente de alimentación



2938727

<https://www.phoenixcontact.com/es/productos/2938727>

Clasificaciones

UNSPSC

UNSPSC 21.0	39121000
-------------	----------

QUINT-PS-3X400-500AC/24DC/20 - Fuente de alimentación



2938727

<https://www.phoenixcontact.com/es/productos/2938727>

Environmental product compliance

EU RoHS

Cumple los requisitos de la Directiva RoHS	Sí
excepciones, si fueran conocida	7(a), 7(c)-I

China RoHS

Environment friendly use period (EFUP)	EFUP-50
	Encontrará una tabla de declaración RoHS de China relativa al artículo en la zona de descargas del artículo correspondiente, en el apartado "Declaración del fabricante". No se emite ninguna tabla de declaración RoHS de China ni se requiere en ninguno de los artículos con EFUP-E.

EU REACH SVHC

Indicación acerca de la sustancia candidata según REACH (n.º CAS)	Lead(n.º CAS: 7439-92-1)
---	--------------------------

Phoenix Contact 2026 © - Todos los derechos reservados
<https://www.phoenixcontact.com>

PHOENIX CONTACT, S.A.U.
Parque Tecnológico de Asturias p. 16-17
E-33428 LLANERA (Asturias)
+34 985 791 636
info@phoenixcontact.es