

# EM-PNET-GATEWAY-IFS - Interfaz de datos



2904472

<https://www.phoenixcontact.com/es/productos/2904472>

Tenga en cuenta que los datos mostrados en este documento PDF se generaron a partir de nuestro catálogo online. Por favor, encontrará todos los datos en la documentación del usuario. Prevalecen nuestras condiciones generales de uso para descargas.



Pasarela de enlace para la conexión de hasta 32 dispositivos del sistema Interface mediante PROFINET a un sistema de control de orden superior. Los dispositivos del sistema Interface se conectan a la pasarela de enlace mediante conectores de bus para carril DIN. El conector de bus para carril DIN viene incluido.

## Datos comerciales

Código de artículo	2904472
Unidad de embalaje	1 Unidades
Cantidad mínima de pedido	1 Unidades
Clave de venta	DK7711
Clave de producto	DK7711
GTIN	4046356826471
Peso por unidad (incluido el embalaje)	168,56 g
Peso por unidad (sin incluir el embalaje)	146,61 g
Número de tarifa arancelaria	85176200
País de origen	DE

## Datos técnicos

### Propiedades del artículo

Tipo de producto	Gateways/Proxies
Modo operativo	Tiempo de trabajo 100 %

### Propiedades de aislamiento

Categoría de sobretensión	III
Grado de polución	2

### Datos de entrada

#### Digital

Cantidad	8
Tensión de accionamiento de dimensionamiento $U_C$	24 V DC $\pm$ 20 %
Corriente de accionamiento de dimensionamiento $I_C$	3 mA
Circuito de protección	Prot. contra inversión de polaridad Prot. contra sobretensiones

### Datos de salida

#### Digital: Salidas de conmutación

Cantidad	4
Tensión dimensionada de salida $U_{SO}$	24 V DC
Tensión residual	1 V
Tensión de conmutación máxima	23 V DC ( $U_S - U_{Rest}$ de la salida)
Corriente de conmutación máxima	500 mA (por salida)
Circuito de protección	Protección contra inversión de polaridad conectada en paralelo, observar el fusible (Protección con fusible de 8 A como máximo)

### Datos de conexión

#### Alimentación

Tipo de conexión	Conexión push-in
Longitud de pelado	10 mm
Sección de conductor rígido	0,2 mm <sup>2</sup> ... 2,5 mm <sup>2</sup>
Sección de conductor flexible	0,2 mm <sup>2</sup> ... 2,5 mm <sup>2</sup>
Sección de conductor AWG	24 ... 12

#### Entrada

Tipo de conexión	Conexión push-in
Longitud de pelado	10 mm
Sección de conductor rígido	0,2 mm <sup>2</sup> ... 2,5 mm <sup>2</sup>
Sección de conductor flexible	0,2 mm <sup>2</sup> ... 2,5 mm <sup>2</sup>
Sección de conductor AWG	24 ... 12

#### Salida

# EM-PNET-GATEWAY-IFS - Interfaz de datos



2904472

<https://www.phoenixcontact.com/es/productos/2904472>

Tipo de conexión	Conexión push-in
Longitud de pelado	10 mm
Sección de conductor rígido	0,2 mm <sup>2</sup> ... 2,5 mm <sup>2</sup>
Sección de conductor flexible	0,2 mm <sup>2</sup> ... 2,5 mm <sup>2</sup>
Sección de conductor AWG	24 ... 12

## Conexión para programación

Tipo de conexión	Puerto S (conector hembra)
Número de conexiones	1
Número de polos	12

## Sistema INTERFACE

Tipo de conexión	Conector de bus para carril DIN
Número de conexiones	1
Número de polos	5

## PROFINET

Tipo de conexión	RJ45
Número de conexiones	2

## Interfaces

### Datos: Interfaz de red

Protocolo de comunicación	PROFINET
Tipo de conexión	Hembra RJ45
Número de conexiones	2
Velocidad de transmisión	10 MBit/s 100 MBit/s

### Datos: Interfaz de servicio

Protocolo de comunicación	Interface-System
Tipo de conexión	Puerto S (conector hembra)
Número de conexiones	1
Número de polos	12

### Datos: Bus de equipos

Protocolo de comunicación	Interface-System
Tipo de conexión	Conector de bus para carril DIN
Número de conexiones	1
Número de polos	5
Velocidad de transmisión	76,8 kBit/s

## Dimensiones

Anchura	22,5 mm
Altura	107,8 mm
Profundidad	113,8 mm

2904472

<https://www.phoenixcontact.com/es/productos/2904472>

## Datos del material

Color	gris (RAL 7042)
Material carcasa	Poliamida PA sin reforzar

## Condiciones medioambientales y de vida útil

### Condiciones ambientales

Índice de protección	IP20
Temperatura ambiente (servicio)	-35 °C ... 50 °C
Temperatura ambiente (almacenamiento / transporte)	-35 °C ... 80 °C

## Normas y especificaciones

Normas/especificaciones	EN 61131-2
-------------------------	------------

## Montaje

Tipo de montaje	Montaje sobre carril DIN
Indicaciones de montaje	Alineables sin separación
Posición de montaje	discrecional

## Dibujos

Esquema de conjunto

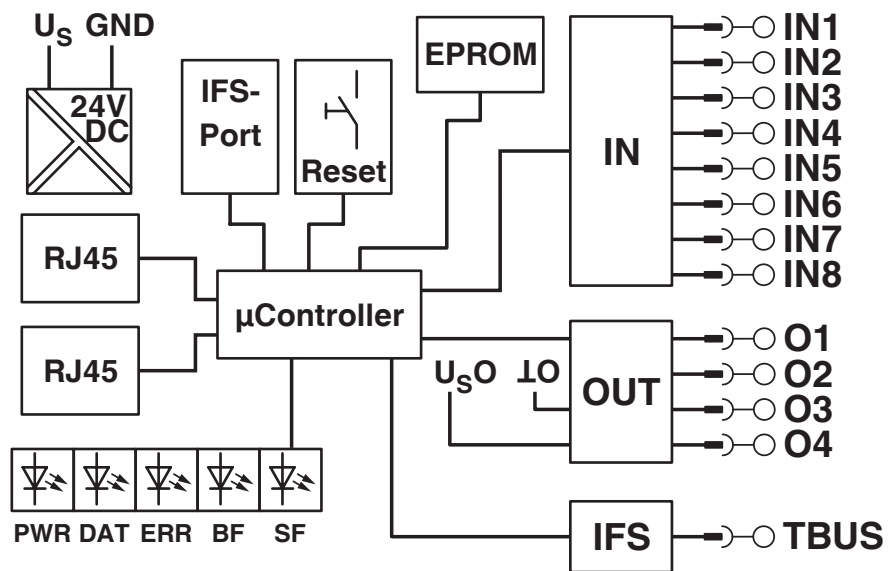

2904472

<https://www.phoenixcontact.com/es/productos/2904472>

## Homologaciones

🔗 To download certificates, visit the product detail page: <https://www.phoenixcontact.com/es/productos/2904472>



**EAC**

ID de homologación: RU C-DE.A\*30.B.01082



**UL listado**

ID de homologación: E140324



**cUL Listed**

ID de homologación: E140324

**PROFINET**

ID de homologación: Z12110

2904472

<https://www.phoenixcontact.com/es/productos/2904472>

## Clasificaciones

### ECLASS

ECLASS-13.0	27242608
ECLASS-15.0	27242608

### ETIM

ETIM 10.0	EC001604
-----------	----------

### UNSPSC

UNSPSC 21.0	32151600
-------------	----------

## Environmental product compliance

### EU RoHS

Cumple los requisitos de la Directiva RoHS	Sí
excepciones, si fueran conocida	7(a), 7(c)-I

### China RoHS

Environment friendly use period (EFUP)	EFUP-50
	Encontrará una tabla de declaración RoHS de China relativa al artículo en la zona de descargas del artículo correspondiente, en el apartado "Declaración del fabricante". No se emite ninguna tabla de declaración RoHS de China ni se requiere en ninguno de los artículos con EFUP-E.

### EU REACH SVHC

Indicación acerca de la sustancia candidata según REACH (n.º CAS)	Lead(n.º CAS: 7439-92-1) 2,2',6,6'-tetrabromo-4,4'-isopropylidenediphenol(n.º CAS: 79-94-7)
SCIP	f0b90d33-acc6-4fc1-b3ff-12aad15063cc