

EO-AB/UT/LED/15 - Toma de corriente



0804155

<https://www.phoenixcontact.com/es/productos/0804155>

Tenga en cuenta que los datos mostrados en este documento PDF se generaron a partir de nuestro catálogo online. Por favor, encontrará todos los datos en la documentación del usuario. Prevalecen nuestras condiciones generales de uso para descargas.



Toma de corriente, con indicación luminosa, Cara enchufable tipo AB 15A, tipo de conexión: Conexión por tornillo, color: gris, tensión nominal: 125 V AC (60 Hz), corriente nominal: 15 A, para el montaje sobre carril en la interfaz de servicio o montaje directo, normas/disposiciones: UL 508, IEC 60884-1, Indicador de país: EEUU, Canadá

Datos comerciales

Código de artículo	0804155
Unidad de embalaje	5 Unidades
Cantidad mínima de pedido	5 Unidades
Clave de venta	BE7613
Clave de producto	BE7613
GTIN	4055626226781
Peso por unidad (incluido el embalaje)	83,7 g
Peso por unidad (sin incluir el embalaje)	80 g
Número de tarifa arancelaria	85366990
País de origen	PL

Datos técnicos

Notas

Generalidades

Observación	La corriente nominal especificada no es válida para variantes de fusibles. Para estas, la corriente viene determinada por el fusible empleado.
-------------	--

Propiedades del artículo

Tipo de producto	Toma de corriente
Código de país	EEUU
	Canadá

Propiedades eléctricas

Potencia disipada máxima con condición nominal	1,8 W
--	-------

Datos de conexión

Tipo de conexión	Conexión por tornillo
Rosca de tornillo	M3
Par de apriete	0,5 ... 0,6 Nm
Longitud de pelado	8 mm
Calibre macho	A3
	B3
Sección de conductor rígido	0,2 mm ² ... 4 mm ²
Sección de conductor AWG	24 ... 12 (Convertido según IEC)
Sección de conductor flexible	0,25 mm ² ... 2,5 mm ²
Sección de cable flexible [AWG]	24 ... 14 (Convertido según IEC)
Sección de cable flexible (puntera sin manguito de plástico)	0,25 mm ² ... 2,5 mm ²
Sección de cable flexible (puntera con manguito de plástico)	0,25 mm ² ... 2,5 mm ²
Sección de cable flexible (2 conductores con la misma sección con puntera TWIN con manguito de plástico)	0,2 mm ² ... 4 mm ²
Corriente nominal	15 A
Tensión nominal	125 V AC (60 Hz)

Señalización

Indicación de estado	sí
----------------------	----

Dimensiones

Anchura	45 mm
Altura	75 mm
Profundidad	58,9 mm
Profundidad en NS 35/7,5	60 mm
Profundidad en NS 35/15	67,5 mm
Diámetro de taladro	4,4 mm

Datos del material

Color	gris (RAL 7042)
Clase de inflamabilidad según UL 94	V0
Material aislante	PA
Material contacto	CuZn38
Utilización estática de material aislante en frío	-60 °C
Índice de temperatura del material aislante (DIN EN 60216-1 (VDE 0304-21))	130 °C
Índice de temperatura del material aislante relativo (Elec., UL 746 B)	130 °C
Protección contra incendios para vehículos sobre carriles (DIN EN 45545-2) R22	HL 1 - HL 3
Protección contra incendios para vehículos sobre carriles (DIN EN 45545-2) R23	HL 1 - HL 3
Protección contra incendios para vehículos sobre carriles (DIN EN 45545-2) R24	HL 1 - HL 3
Protección contra incendios para vehículos sobre carriles (DIN EN 45545-2) R26	HL 1 - HL 3
Inflamabilidad de las superficies NFPA 130 (ASTM E 162)	aprobado
Densidad de los gases de combustión óptica específica NFPA 130 (ASTM E 662)	aprobado
Toxicidad de los gases de combustión NFPA 130 (SMP 800C)	aprobado

Conectores

Tipo de conector	Cara enchufable tipo AB 15A
------------------	-----------------------------

Condiciones medioambientales y de vida útil

Oscilación/ruido de banda ancha

Especificación del ensayo	DIN EN 50155 (VDE 0115-200):2022-06
Espectro	Prueba de durabilidad categoría 2, en el bogie
Frecuencia	$f_1 = 5 \text{ Hz}$ hasta $f_2 = 250 \text{ Hz}$
Nivel ASD	6,12 (m/s ²) ² /Hz
Aceleración	3,12g
Duración de ensayo por eje	5 h
Direcciones de ensayo	Ejes X, Y y Z
Resultado	Prueba aprobada

Choque

Especificación del ensayo	DIN EN 50155 (VDE 0115-200):2022-06
Tipo de choque	Semisinusoide
Aceleración	30g
Duración del choque	18 ms
Número de choques por dirección	3
Direcciones de ensayo	Ejes X, Y y Z (pos. y neg.)
Resultado	Prueba aprobada

0804155

<https://www.phoenixcontact.com/es/productos/0804155>

Condiciones ambientales

Índice de protección	IP20
Temperatura ambiente (servicio)	-45 °C ... 70 °C (rango de temperatura de funcionamiento máximo, incluido autocalentamiento, véase la curva de derating)
Temperatura ambiente (almacenamiento / transporte)	-45 °C ... 70 °C
Humedad de aire admisible (almacenamiento / transporte)	30 % ... 70 %
Resistance against air humidity	95 % ... 48 h

Normas y especificaciones

Normas

Normas/especificaciones	UL 508
	IEC 60884-1

Montaje

Tipo de montaje	para el montaje sobre carril en la interfaz de servicio o montaje directo
-----------------	---

Dibujos

Diagrama





Diagrama eléctrico



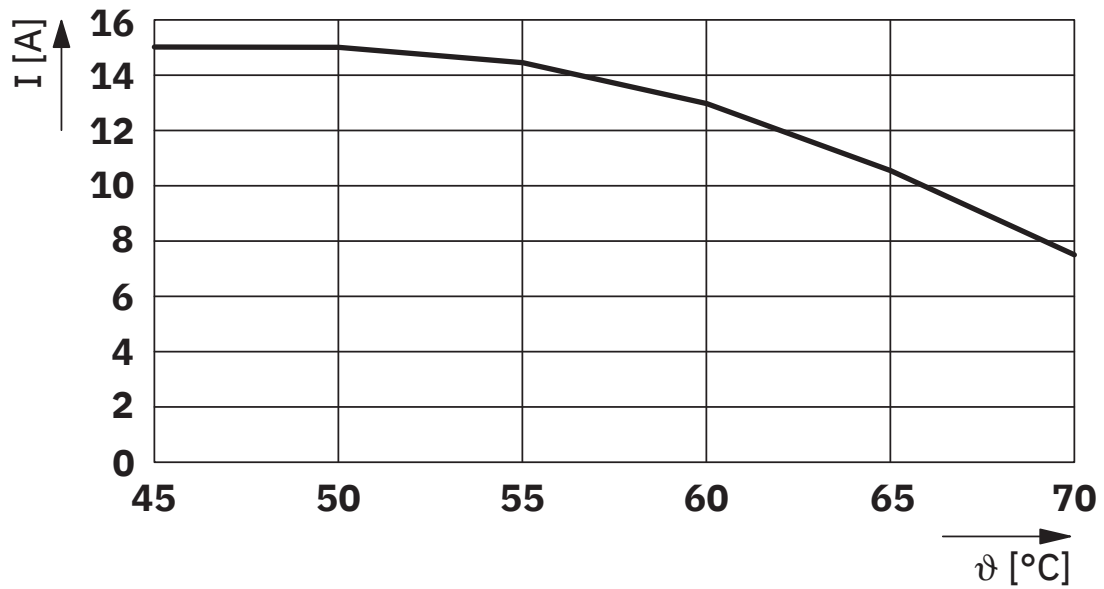
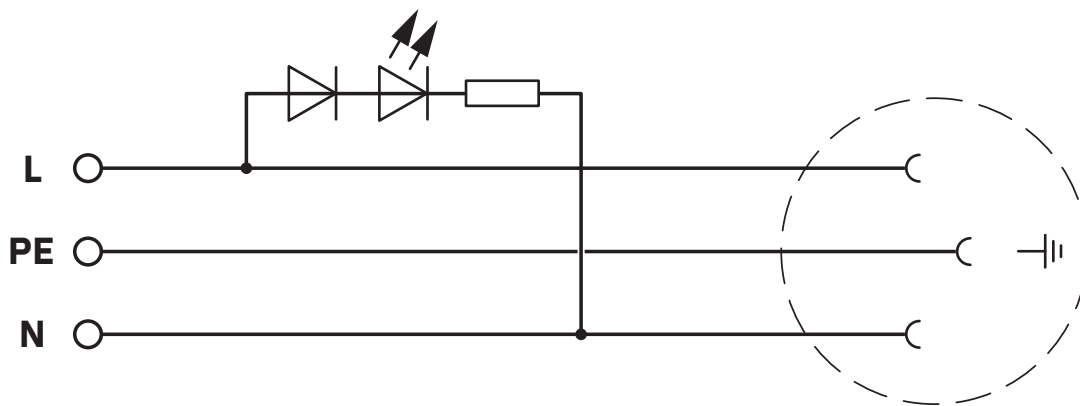

0804155

<https://www.phoenixcontact.com/es/productos/0804155>

Homologaciones

 To download certificates, visit the product detail page: <https://www.phoenixcontact.com/es/productos/0804155>

 UL listado ID de homologación: E238705				
	Tensión nominal U_N	Corriente nominal I_N	Sección AWG	Sección mm^2
keine				
	125 V	15 A	-	-

 cUL Listed ID de homologación: E238705				
--	--	--	--	--

 EAC-RoHS ID de homologación: RU D-DE.HB49.B.00025				
---	--	--	--	--

 EAC ID de homologación: KZ7500651131219505				
--	--	--	--	--

0804155

<https://www.phoenixcontact.com/es/productos/0804155>

Clasificaciones

ECLASS

ECLASS-13.0	27142305
ECLASS-15.0	27142305

ETIM

ETIM 10.0	EC001663
-----------	----------

UNSPSC

UNSPSC 21.0	39121400
-------------	----------

Environmental product compliance

EU RoHS

Cumple los requisitos de la Directiva RoHS	Sí
excepciones, si fueran conocida	7(a), 7(c)-I

China RoHS

Environment friendly use period (EFUP)	EFUP-50
	Encontrará una tabla de declaración RoHS de China relativa al artículo en la zona de descargas del artículo correspondiente, en el apartado "Declaración del fabricante". No se emite ninguna tabla de declaración RoHS de China ni se requiere en ninguno de los artículos con EFUP-E.

EU REACH SVHC

Indicación acerca de la sustancia candidata según REACH (n.º CAS)	Lead(n.º CAS: 7439-92-1)
SCIP	b1789900-e6a4-4ebc-8245-0fb997fb5e06

EF3.1 Cambio climático

CO2e kg	0,538 kg CO2e
---------	---------------