

ELR W1/ 6-24DC - Wendelastrelais



2982090

<https://www.phoenixcontact.com/de/produkte/2982090>

Bitte beachten Sie, dass die in diesem PDF-Dokument angezeigten Daten aus unserem Online-Katalog generiert wurden. Bitte finden Sie die vollständigen Daten in der Benutzer-Dokumentation. Es gelten unsere Allgemeinen Nutzungsbedingungen für Downloads.



Elektronisches Wendelastrelais, zur Ansteuerung von DC-Motoren, mit Leuchtanzeige und Schutzbeschaltung, Ausgang: 10 ... 30 V DC/6 A mit einer Umschaltzeit von 80 ms

Kaufmännische Daten

Artikelnummer	2982090
Verpackungseinheit	1 Stück
Mindestbestellmenge	1 Stück
Verkaufsschlüssel	DA
Produktschlüssel	DK7622
GTIN	4017918943936
Gewicht pro Stück (inklusive Verpackung)	118,9 g
Gewicht pro Stück (exklusive Verpackung)	112,3 g
Zolltarifnummer	85371098
Ursprungsland	DE

Technische Daten

Artikeleigenschaften

Produkttyp	Halbleiterschütz
Produktfamilie	CONTACTRON
Betriebsart	100 % ED

Isolationseigenschaften: Luft- und Kriechstrecken zwischen den Stromkreisen

Isolierung	Basisisolierung
Überspannungskategorie	III
Verschmutzungsgrad	2

Elektrische Eigenschaften

Anzahl Phasen	1
Prüfspannung (Eingang / Ausgang)	2,5 kV _{eff} (50 Hz, 60 s)

Versorgung

Benennung Eingang	Geräteversorgung
Bemessungssteuerstromkreisspeisespannung U _S	24 V DC
Speisespannungsbereich	10 V DC ... 30 V DC
Bemessungssteuerstrom I _S	7 mA
Schutzbeschaltung	Überspannungsschutz

Eingangsdaten

Steuern

Benennung Eingang	Steuereingang rechts / links
Stromaufnahme	3 mA
Bemessungsbetätigungsspannung U _C	24 V DC
Betätigungsspannungsbereich	19,2 V DC ... 28,8 V DC
Bemessungsbetätigungsstrom I _C	3 mA
Einschaltzeit typisch	200 µs
Schutzbeschaltung	Verpolschutz Überspannungsschutz
Überspannungsbegrenzung	> 33 V DC
Umschaltzeit R _L /L _L (Einschaltzeit)	80 ms

Ausgangsdaten

DC-Ausgang

Bemessungsbetriebsspannung U _e	24 V DC
Betriebsspannungsbereich	10 V DC ... 30 V DC
Bemessungsbetriebsstrom (Lastausgang)	6 A
Laststrom	6 A (siehe Derating)
Ruhestrom	ca. 7 mA (im Off-Zustand)

ELR W1/ 6-24DC - Wendelastrelais



2982090

<https://www.phoenixcontact.com/de/produkte/2982090>

Schutzbeschaltung	Verpolschutz
	Überspannungsschutz
Überspannungsbegrenzung	> 33 V DC
Strombegrenzung bei Kurzschluss	20 A

Anschlussdaten

Steuerkreis

Anschlussart	Schraubanschluss
Abisolierlänge	8 mm
Schraubengewinde	M3
Leiterquerschnitt starr	0,14 mm ² ... 2,5 mm ²
Leiterquerschnitt flexibel	0,14 mm ² ... 2,5 mm ²
Leiterquerschnitt AWG	26 ... 14
Anzugsdrehmoment	0,5 Nm ... 0,6 Nm 5 lb _F -in. ... 7 lb _F -in.

Lastkreis

Anschlussart	Schraubanschluss
Abisolierlänge	8 mm
Schraubengewinde	M3
Leiterquerschnitt starr	0,14 mm ² ... 2,5 mm ²
Leiterquerschnitt flexibel	0,14 mm ² ... 2,5 mm ²
Leiterquerschnitt AWG	26 ... 14
Anzugsdrehmoment	0,5 Nm ... 0,6 Nm 5 lb _F -in. ... 7 lb _F -in.

Signalisierung

Statusanzeige	LED (gelb)
Betriebsspannungsanzeige	LED grün

Maße

Breite	12,5 mm
Höhe	99 mm
Tiefe	114,5 mm

Materialangaben

Farbe	grau (RAL 7042)
-------	-----------------

Umwelt- und Lebensdauerbedingungen

Umgebungsbedingungen

Schutzart	IP20
Umgebungstemperatur (Betrieb)	-20 °C ... 60 °C
Umgebungstemperatur (Lagerung/Transport)	-20 °C ... 80 °C

ELR W1/ 6-24DC - Wendelastrelais



2982090

<https://www.phoenixcontact.com/de/produkte/2982090>

Zulassungen

UKCA

Zertifikat	UKCA-konform
------------	--------------

UL-Zulassung

Zertifikat	NLDX.E228652
------------	--------------

Normen und Bestimmungen

Luft- und Kriechstrecken zwischen den Stromkreisen

Normen/Bestimmungen	EN 50178
---------------------	----------

Montage

Montageart	Tragschienenmontage
Montagehinweis	anreihbar, Abstand siehe Derating
Einbaulage	senkrecht (Tragschiene waagrecht, Motorabgang unten)

ELR W1/ 6-24DC - Wendelastrelais

2982090

<https://www.phoenixcontact.com/de/produkte/2982090>

Zeichnungen

Applikationszeichnung

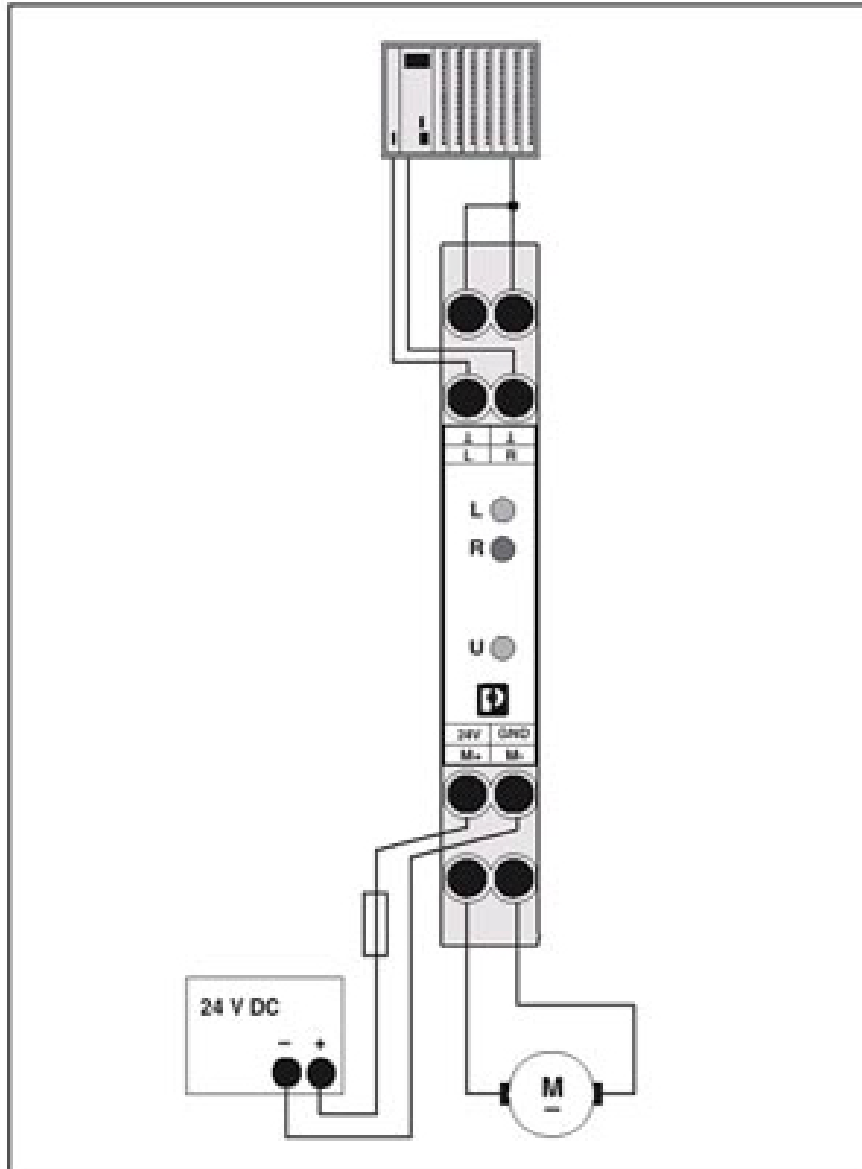

Applikationsbeispiel

Anschlusszeichnung

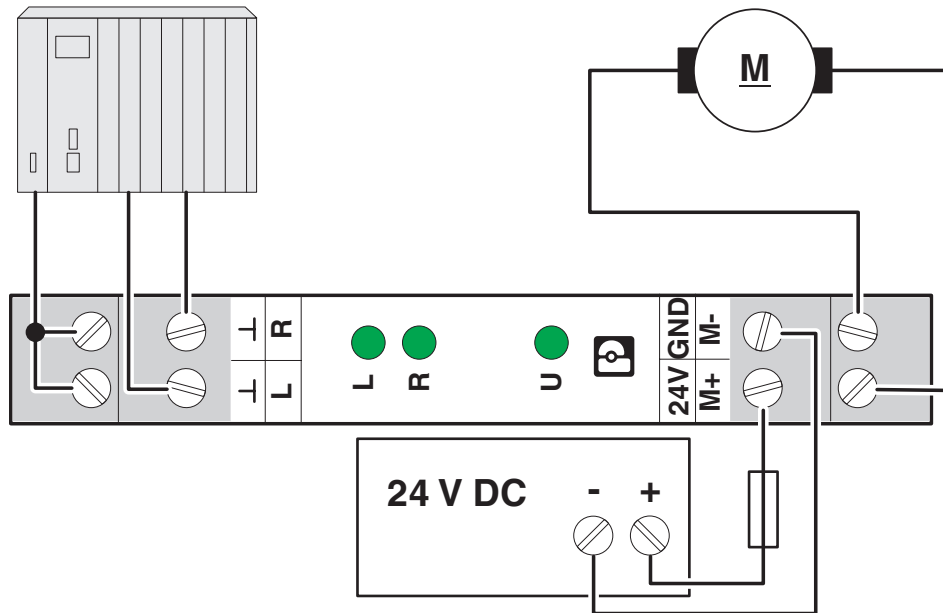

Diagramm

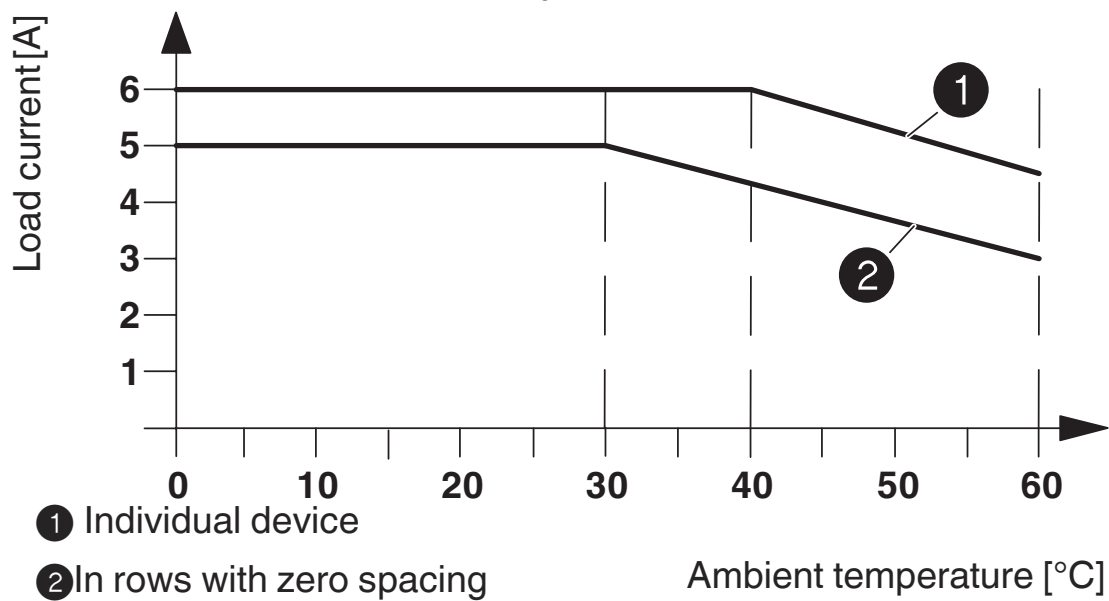

ELR W1/ 6-24DC - Wendelastrelais

2982090

<https://www.phoenixcontact.com/de/produkte/2982090>



Blockschaltbild

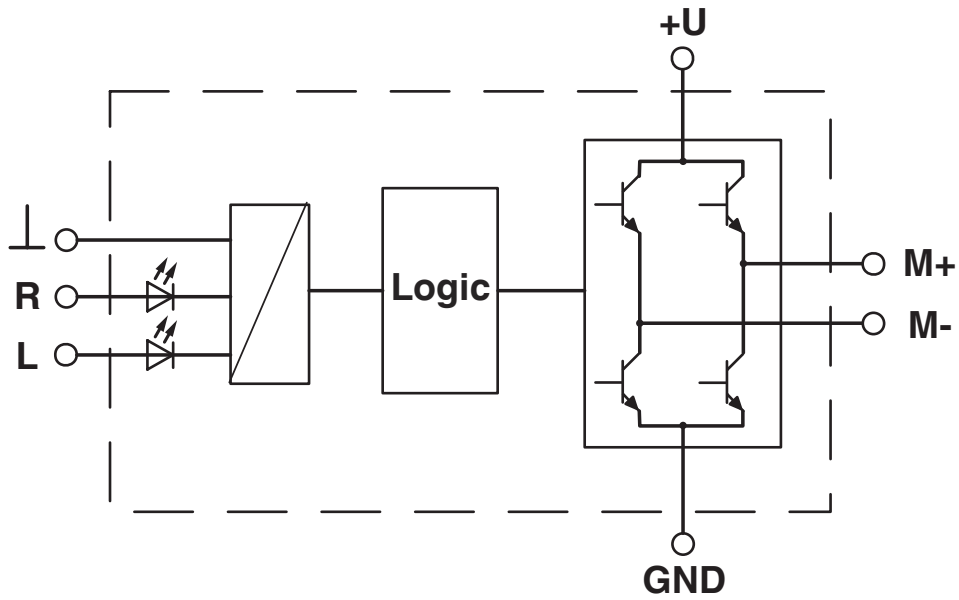

ELR W1/ 6-24DC - Wendelastrelais



2982090

<https://www.phoenixcontact.com/de/produkte/2982090>

Klassifikationen

ECLASS

ECLASS-13.0

27371018

ETIM

ETIM 9.0

EC002552

UNSPSC

UNSPSC 21.0

39122300

Environmental product compliance

EU RoHS

Erfüllt die Anforderungen nach RoHS-Richtlinie	Ja
Ausnahmeregelungen soweit bekannt	7(a), 7(c)-I

China RoHS

Environment friendly use period (EFUP)	EFUP-50
	Eine artikelbezogene China RoHS Deklarationstabelle finden Sie im Downloadbereich zum jeweiligen Artikel unter „Herstellereklärung“. Für alle Artikel mit EFUP-E wird keine China RoHS Deklarationstabelle ausgestellt und benötigt.

EU REACH SVHC

Hinweis auf REACH-Kandidatenstoff (CAS-Nr.)	Lead(CAS-Nr.: 7439-92-1)
SCIP	845586cb-3ca9-4ee4-b734-70e61ddf1188