

# SAC-HZ-3P-M12MR/ 0,5-542/M12FS - Sensor-/Aktor-Kabel



1409526

<https://www.phoenixcontact.com/de/produkte/1409526>

Bitte beachten Sie, dass die in diesem PDF-Dokument angezeigten Daten aus unserem Online-Katalog generiert wurden. Bitte finden Sie die vollständigen Daten in der Benutzer-Dokumentation. Es gelten unsere Allgemeinen Nutzungsbedingungen für Downloads.

Sensor-/Aktor-Kabel, 3-polig, PVC, gelb, Stecker gewinkelt M12 SPEEDCON, Kodierung: A, auf Buchse gerade M12 SPEEDCON, Kodierung: A, Kabellänge: 0,5 m



## Kaufmännische Daten

Artikelnummer	1409526
Verpackungseinheit	1 Stück
Mindestbestellmenge	10 Stück
Hinweis	Auftragsgebundene Fertigung (keine Rücknahme)
Verkaufsschlüssel	C1 - Sensor-Aktor-Kabel
Produktschlüssel	AF1IGA
GTIN	4055626017808
Gewicht pro Stück (inklusive Verpackung)	22,22 g
Gewicht pro Stück (exklusive Verpackung)	22,22 g
Zolltarifnummer	85444290
Ursprungsland	US

# SAC-HZ-3P-M12MR/ 0,5-542/M12FS - Sensor-/Aktor-Kabel



1409526

<https://www.phoenixcontact.com/de/produkte/1409526>

## Technische Daten

### Hinweise

Allgemein	Diese konfektionierten Kabel sind nach UL/cUL für den Einsatz in Ex-Bereichen der Klasse I, Division 2 (CID2) zugelassen.
-----------	---------------------------------------------------------------------------------------------------------------------------

### Artikeleigenschaften

Produkttyp	Sensor-/Aktor-Kabel
Anwendung	US-Kabel für Ex-Bereiche
Polzahl	3
Anzahl der Kabelabgänge	1
Geschirmt	nein
Kodierung	A

### Isolationseigenschaften

Überspannungskategorie	II
Verschmutzungsgrad	3

### Materialangaben

Brennbarkeitsklasse nach UL 94	HB
Material Dichtung	NBR
Material Griffkörper	TPU, schwer entflammbar, selbstverlöschend
Material Kontakt	CuSn
Material Kontaktoberfläche	Ni/Au
Material Kontaktträger	TPU GF
Material Verschraubung	Zinkdruckguss, vernickelt
Außenmantel, Material	PVC

### Elektrische Eigenschaften

Isolationswiderstand	≥ 100 MΩ
Nennspannung $U_N$	250 V AC
	250 V DC
Nennstrom $I_N$	4 A

### Signalisierung

Statusanzeige	nein
Statusanzeige vorhanden	Nein

### Anschlussdaten

#### Leiteranschluss

Anzugsdrehmoment	0,4 Nm (M12-Steckverbinder)
------------------	-----------------------------

### Steckverbinder

#### Anschluss 1

# SAC-HZ-3P-M12MR/ 0,5-542/M12FS - Sensor-/Aktor-Kabel



1409526

<https://www.phoenixcontact.com/de/produkte/1409526>

Bauform	Stecker gewinkelt M12 SPEEDCON
Polzahl	3
Verriegelungsart	SPEEDCON
Kodierungsart	A

## Anschluss 2

Bauform	Buchse gerade M12 SPEEDCON
Polzahl	3
Verriegelungsart	SPEEDCON
Kodierungsart	A

## Kabel / Leitung

Leitungslänge	0,5 m
---------------	-------

PVC gelb 105 °C [542]

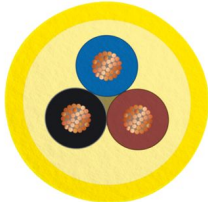
Maßzeichnung	
Leitungsgewicht	30 kg/km
UL AWM Style	2517 (105 °C / 300 V)
Polzahl	3
Geschirmt	nein
Leitungstyp	PVC gelb 105 °C [542]
Leiteraufbau Signalleitung	7x 0,25 mm
AWG Signalleitung	22
Aderdurchmesser inklusive Isolierung	1,27 mm ±0,03 mm
Leitungsaußendurchmesser	4,70 mm ±0,2 mm
Außenmantel, Material	PVC
Außenmantel, Farbe	gelb
Material Leiter	verzinnte Cu-Litze
Material Aderisolation	PVC
Einzelader, Farbe	braun, blau, schwarz
Gesamtverseilung	3 Adern längsverseilt
Leiterwiderstand max.	max. 50,5 Ω/km (20 °C)
Isolationswiderstand	≥ (550 M Ohm/m bei 500 V)
Nennspannung Kabel	300 V
Mindestbiegeradius, flexibel verlegt	8 x D
Kleinster Biegeradius, beweglich verlegt	38 mm
Flammwidrigkeit	FT4
Sonstige Beständigkeit	UV-beständig

# SAC-HZ-3P-M12MR/ 0,5-542/M12FS - Sensor-/Aktor-Kabel



1409526

<https://www.phoenixcontact.com/de/produkte/1409526>

Besondere Eigenschaften	UL Standards PLTC und ITC
Umgebungstemperatur (Betrieb)	-30 °C ... 105 °C (Kabel, feste Verlegung)
	-5 °C ... 105 °C (Kabel, bewegliche Verlegung)

## Umwelt- und Lebensdauerbedingungen

### Umgebungsbedingungen

Schutzart	IP65
	IP67
	IP68
Umgebungstemperatur (Betrieb)	-25 °C ... 90 °C (Stecker/Buchse)

## Zulassungen

### Konformität/Zulassungen

UL, USA / Kanada	Class I, Div. 2, Groups A, B, C, D
------------------	------------------------------------

## Normen und Bestimmungen

Normbezeichnung	M12-Steckverbinder
Normen/Bestimmungen	IEC 61076-2-101

# SAC-HZ-3P-M12MR/ 0,5-542/M12FS - Sensor-/Aktor-Kabel

1409526

<https://www.phoenixcontact.com/de/produkte/1409526>

## Zeichnungen

Maßzeichnung

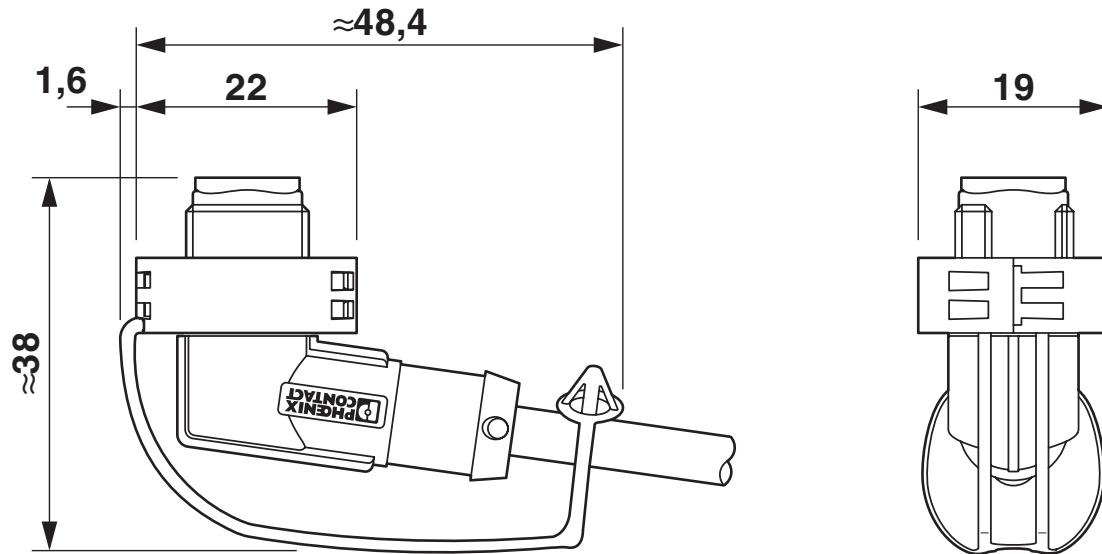

Mit EXCLIP montierter Stecker

Maßzeichnung

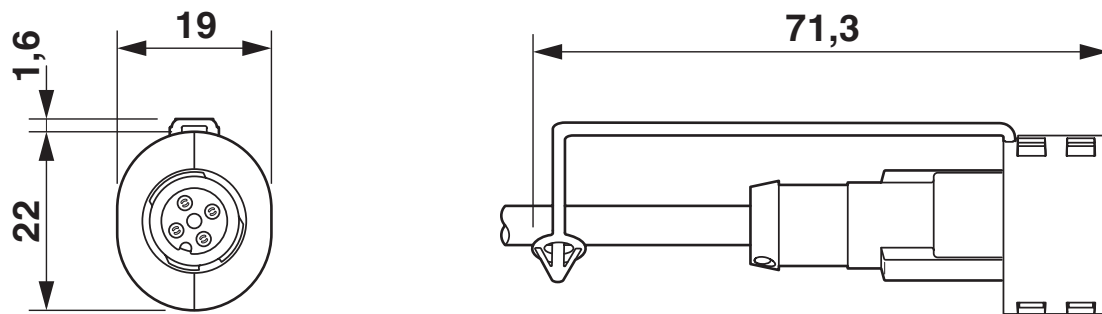

Mit EXCLIP montierter Stecker

# SAC-HZ-3P-M12MR/ 0,5-542/M12FS - Sensor-/Aktor-Kabel

1409526

<https://www.phoenixcontact.com/de/produkte/1409526>

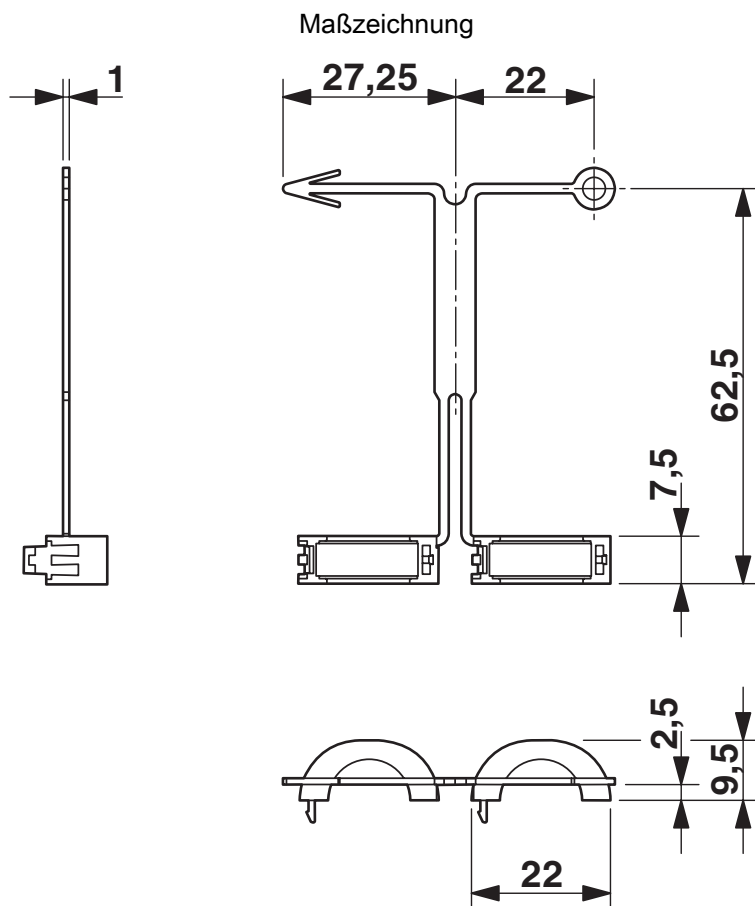

EXCLIP-Stecker

# SAC-HZ-3P-M12MR/ 0,5-542/M12FS - Sensor-/Aktor-Kabel

1409526

<https://www.phoenixcontact.com/de/produkte/1409526>

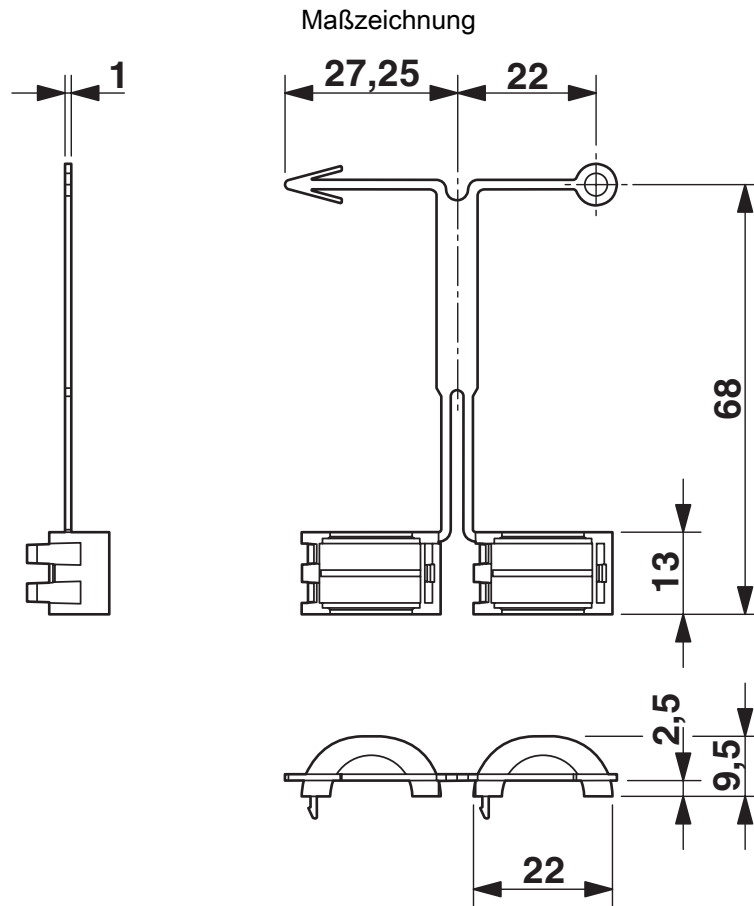

EXCLIP-Buchse

Maßzeichnung

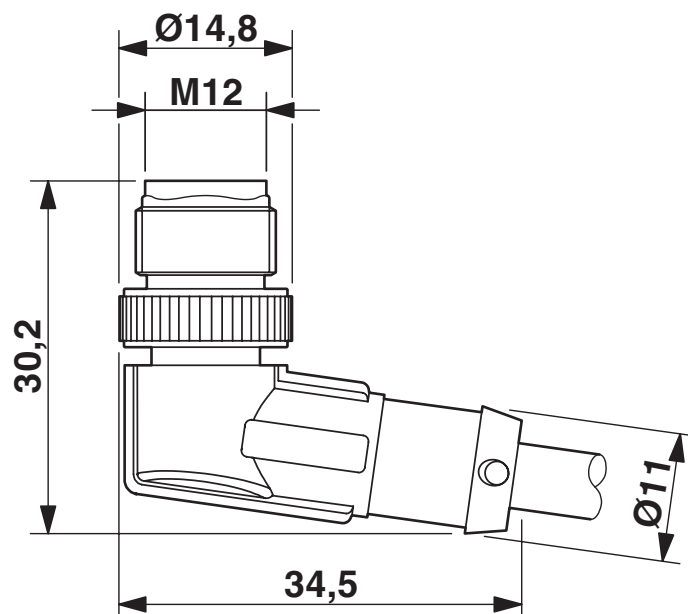

Stecker M12 x 1, gewinkelt

# SAC-HZ-3P-M12MR/ 0,5-542/M12FS - Sensor-/Aktor-Kabel

1409526

<https://www.phoenixcontact.com/de/produkte/1409526>

Maßzeichnung

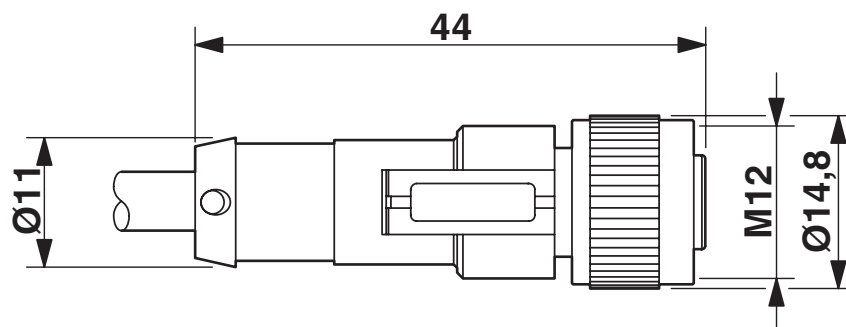

Buchse M12 x 1, gerade

Schemazeichnung

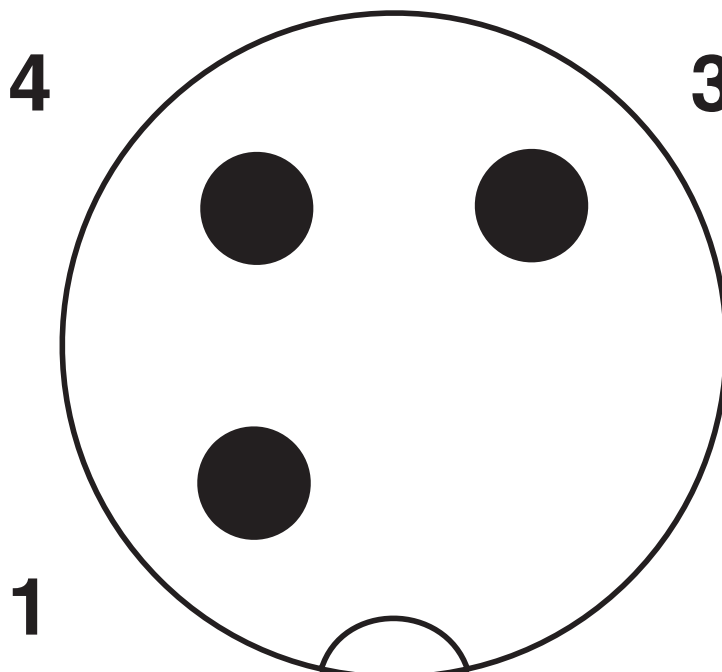

Polbild M12-Stecker, 3-polig, A-kodiert, Ansicht Stiftseite



# SAC-HZ-3P-M12MR/ 0,5-542/M12FS - Sensor-/Aktor-Kabel

1409526

<https://www.phoenixcontact.com/de/produkte/1409526>

Schemazeichnung

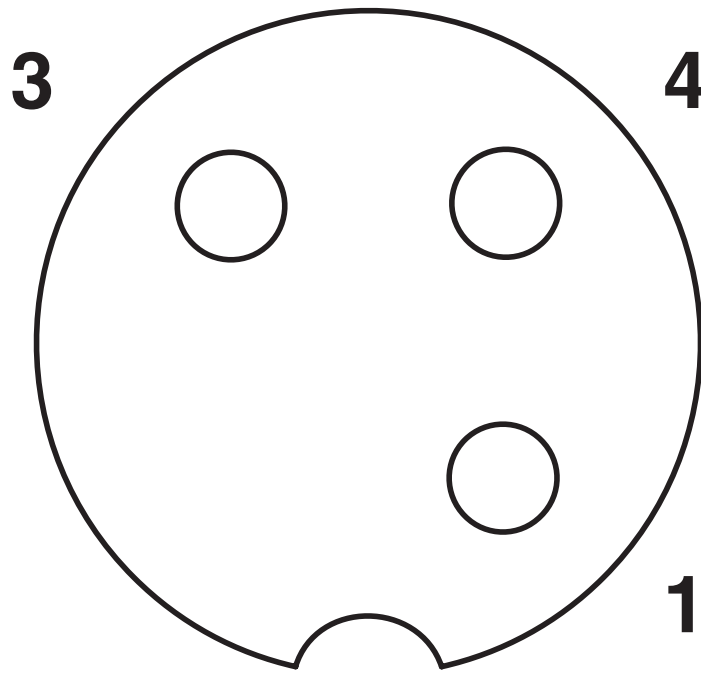

Polbild Buchse M12, 3-polig, A-kodiert, Ansicht Buchsenseite

Schaltplan

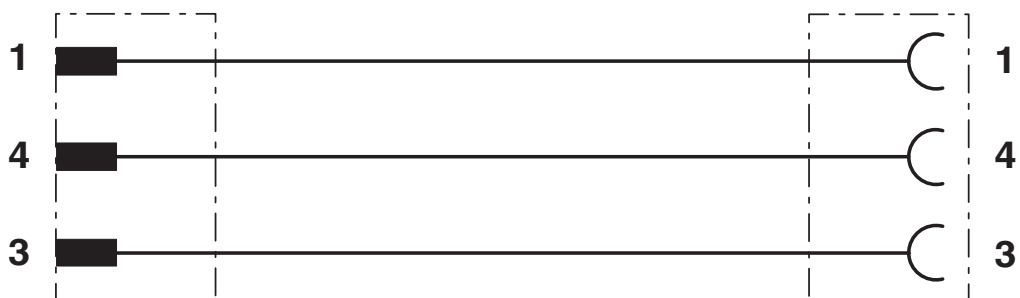

Kontaktbelegung des M12-Stecker und der M12-Buchse

# SAC-HZ-3P-M12MR/ 0,5-542/M12FS - Sensor-/Aktor-Kabel



1409526

<https://www.phoenixcontact.com/de/produkte/1409526>

## Klassifikationen

### ECLASS

ECLASS-11.0	27060311
ECLASS-12.0	27060311
ECLASS-13.0	27060311

### ETIM

ETIM 9.0	EC001855
----------	----------

### UNSPSC

UNSPSC 21.0	26121600
-------------	----------

# SAC-HZ-3P-M12MR/ 0,5-542/M12FS - Sensor-/Aktor-Kabel



1409526

<https://www.phoenixcontact.com/de/produkte/1409526>

## Environmental product compliance

### China RoHS

Environment friendly use period (EFUP)	EFUP-E
	Keine Gefahrstoffe über den Grenzwerten

### EU REACH SVHC

Hinweis auf REACH-Kandidatenstoff (CAS-Nr.)	Kein Stoff mit einem Massenanteil von mehr als 0,1 %
---------------------------------------------	------------------------------------------------------

Phoenix Contact 2025 © - Alle Rechte vorbehalten  
<https://www.phoenixcontact.com>

PHOENIX CONTACT Deutschland GmbH  
Flachsmarktstraße 8  
D-32825 Blomberg  
+49 52 35/3-1 20 00  
[info@phoenixcontact.de](mailto:info@phoenixcontact.de)