

QUINT4-PS/3AC/24DC/20 - Voeding



2904622

<https://www.phoenixcontact.com/be/producten/2904622>

Let erop dat de in dit pdf-document weergegeven gegevens uit onze online catalogus zijn gegenereerd. De volledige gegevens treft u aan in de gebruikersdocumentatie. Onze Algemene gebruiksvoorwaarden voor downloads zijn van kracht



Primair geschakelde voeding QUINT POWER met instelbare uitgangskarakteristiek, SFB-technologie (Selective Fuse Breaking) en NFC-interface, ingang: 3-fase, uitgang: 24 V DC / 20 A

Productbeschrijving

De vierde generatie van de krachtige voedingen QUINT POWER zorgt met nieuwe functies voor een maximale beschikbaarheid van installaties. Meldniveaus en karakteristieken kunnen via de NFC-interface specifiek worden aangepast. De unieke SFB-technologie en de preventieve functiebewaking van de voeding QUINT POWER verhogen de beschikbaarheid van uw applicatie.

Uw voordelen

- De SFB-technologie zorgt dat standaard installatieautomaten selectief worden aangesproken, parallel aangesloten verbruikers blijven functioneren
- Preventieve functiebewaking meldt kritische bedrijfstoestanden voordat er een storing optreedt
- Via NFC instelbare meldniveaus en karakteristieken maximaliseren de beschikbaarheid van de installatie
- Eenvoudige uitbreiding van installaties door statische boost, betrouwbaar starten van moeilijke belastingen door dynamische boost
- Hoge stoorvastheid door geïntegreerde gasafleider en meer dan 20 ms netuitval-overbruggingstijd
- Robuust design door metalen behuizing en breed temperatuurbereik van - 40 °C tot + 70 °C
- Wereldwijd toepasbaar dankzij een breed ingangsbereik en internationale toelatingen

Commerciële gegevens

Artikelnummer	2904622
Verpakkingseenheid	1 Stuks
Minimale bestelhoeveelheid	1 Stuks
Verkoopcode	CMPI33
Productcode	CMPI33
GTIN	4046356986885
Gewicht per stuk (inclusief verpakking)	1.562 g
Gewicht per stuk (exclusief verpakking)	1.203 g
Douanetariefnummer	85044095
Land van herkomst	TH

Technische gegevens

Ingangsgegevens

Sturingang (configureerbaar) Rem	uitgangsvermogen AAN/UIT (SLEEP MODE)
default	uitgangsvermogen AAN (>40 kΩ/24 V DC/open brug tussen REM en SGnd)

AC-bedrijf

netvorm	Sternet
nominaal ingangsspanningsbereik	3x 400 V AC ... 500 V AC 2x 400 V AC ... 500 V AC
ingangsspanningsbereik	3x 400 V AC ... 500 V AC -20 % ... +10 % 2x 400 V AC ... 500 V AC -10 % ... +10 %
netspanning van het land typisch	400 V AC 480 V AC
Spanningstype voedingsspanning	AC
inschakelstootstroom	typ. 2 A (bij 25 °C)
Inschakelstroomstoot integraal (I^2t)	< 0,1 A ² s
Begrenzing inschakelstroomstoot	2 A (na 1 ms)
frequentiebereik AC	50 Hz ... 60 Hz -10 % ... +10 %
frequentiebereik (f_N)	50 Hz ... 60 Hz -10 % ... +10 %
Netuitval-overbruggingstijd	typ. 33 ms (3x 400 V AC) typ. 33 ms (3x 480 V AC)
stroomopname	3x 0,99 A (400 V AC) 3x 0,81 A (480 V AC) 2x 1,62 A (400 V AC) 2x 1,37 A (480 V AC) 3x 0,8 A (500 V AC) 2x 1,23 A (500 V AC)
Nominaal opgenomen vermogen	541 VA
beveiligingsschakeling	transiëntenoverspanningsbeveiliging; varistor, gasafleider
vermogensfactor (cos phi)	0,94
inschakeltijd	< 1 s
inschakeltijd typ.	300 ms (vanuit SLEEP MODE)
Selectie geschikte zekering voor de ingangsbeveiliging	3x 4 A ... 20 A (karakteristiek B, C of vergelijkbaar)
Selectie geschikte zekering voor de ingangsbeveiliging	≥ 300 V AC
afleidstroom tegen PE	< 3,5 mA 1,7 mA (550 V AC, 60 Hz)

DC-bedrijf

nominaal ingangsspanningsbereik	± 260 V DC ... 300 V DC
ingangsspanningsbereik	± 260 V DC ... 300 V DC -13 % ... +30 % 520 V DC ... 600 V DC -13 % ... +30 % (mid-point earthed)
Spanningstype voedingsspanning	DC

QUINT4-PS/3AC/24DC/20 - Voeding



2904622

<https://www.phoenixcontact.com/be/producten/2904622>

stroomopname	1,23 A (\pm 260 V DC)
	1,06 A (\pm 300 V DC)
Selectie geschikte zekering voor de ingangsbeveiliging	1x 6 A (10 x 38 mm, 30 kA L/R = 2 ms)
Selectie geschikte zekering voor de ingangsbeveiliging	\geq 1000 V DC

Uitgangsgegevens

rendement	typ. 93,9 % (400 V AC)
	typ. 93,8 % (480 V AC)
Uitgangskarakteristiek	U/I Advanced
	Smart HICCUP
	FUSE MODE
nominale uitgangsspanning	24 V DC
instelbereik van de uitgangsspanning (U_{set})	24 V DC ... 29,5 V DC (constant vermogen)
nominale uitgangsstroom (I_N)	20 A
statische Boost ($I_{stat.Boost}$)	25 A
dynamische Boost ($I_{Dyn.Boost}$)	30 A (5 s)
Selective Fuse Breaking (I_{SFB})	120 A (15 ms)
magnetische zekeringsactivering	A1...A16 / B2...B13 / C1...C6 / Z1...Z16
Derating	> 60 °C ... 70 °C (2,5 %/K)
Retourstroombestendig	\leq 35 V DC
Beveiliging tegen overspanning bij de uitgang (OVP)	\leq 32 V DC
regelafwijking	< 0,5 % (belastingsverandering statisch 10 % ... 90 %)
	< 3 % (belastingsverandering dynamisch 10 % ... 90 %, (10 Hz))
	< 0,25 % (ingangsspanningsverandering \pm 10 %)
rimpel	< 60 mV _{tt} (bij nominale waarden)
kortsluitvast	ja
nullastbestendig	ja
Uitgangsvermogen	480 W
	600 W
	720 W
Schijnvermogen	686 VA (400 V, $U_{OUT} = 24$ V, $I_{OUT} =$ stat. boost)
	698 VA (480 V, $U_{OUT} = 24$ V, $I_{OUT} =$ stat. boost)
Vermogensdissipatie nullast maximaal	< 7 W (400 V AC)
	< 7 W (480 V AC)
Vermogensdissipatie nominale belasting maximaal	< 32 W (400 V AC)
	< 33 W (480 V AC)
Vermogensdissipatie SLEEP MODE	< 5 W (400 V AC)
	< 5 W (480 V AC)
Crest-factor	typ. 1,78 (400 V AC)
	typ. 2,1 (480 V AC)
reactietijd	< 80 ms ($U_{Out} = 10$ % ... 90 %)
parallelschakelbaar	ja, t.b.v. redundantie en het verhogen van vermogens
in serie schakelbaar	ja
	elektronisch

QUINT4-PS/3AC/24DC/20 - Voeding



2904622

<https://www.phoenixcontact.com/be/producten/2904622>

Beveiliging (secundaire zijde)	thermomagnetisch
	thermisch
Signaal	
Signaalaarding SGnd	referentiepotaiaal voor Out1, Out2 en Rem
Signaal Out 1 (configureerbaar)	
Digitaal	24 V DC 20 mA
default	24 V DC 20 mA 24 V DC voor $U_{Out} > 0,9 \times U_{set}$
Signaal Out 2 (configureerbaar)	
Digitaal	24 V DC 20 mA
Analoog	4 mA ... 20 mA $\pm 5\%$ (belasting $\leq 400 \Omega$)
default	24 V DC 20 mA 24 V DC voor $P_{Out} < P_N$
Signaal relais 13/14 (configureerbaar)	
default	gesloten ($U_{Out} > 0,9 U_{Set}$)
Digitaal	24 V DC 1 A
	30 V AC/DC 0,5 A

aansluitgegevens

Ingang

Aansluitmethode	schroefaansluiting
Min. aderdoorsnede massief	0,2 mm ²
Max. aderdoorsnede massief	6 mm ²
Min. aderdoorsnede soepel	0,2 mm ²
Max. aderdoorsnede soepel	4 mm ²
1-draads/aansluitpunt soepel met adereindhuls met kunststofhuls min.	0,25 mm ²
1-draads/aansluitpunt soepel met adereindhuls met kunststofhuls max.	4 mm ²
1-draads/aansluitpunt soepel met adereindhuls zonder kunststofhuls min.	0,25 mm ²
1-draads/aansluitpunt soepel met adereindhuls zonder kunststofhuls max.	4 mm ²
min. aderdoorsnede AWG	24
max. aderdoorsnede AWG	10
Striplengte	8 mm
min. aandraaimoment	0,5 Nm
max. aandraaimoment	0,6 Nm

Uitgang

Aansluitmethode	schroefaansluiting
Min. aderdoorsnede massief	0,2 mm ²
Max. aderdoorsnede massief	6 mm ²
Min. aderdoorsnede soepel	0,2 mm ²
Max. aderdoorsnede soepel	4 mm ²

QUINT4-PS/3AC/24DC/20 - Voeding



2904622

<https://www.phoenixcontact.com/be/producten/2904622>

1-draads/aansluitpunt soepel met adereindhuls met kunststofhuls min.	0,25 mm ²
1-draads/aansluitpunt soepel met adereindhuls met kunststofhuls max.	4 mm ²
1-draads/aansluitpunt soepel met adereindhuls zonder kunststofhuls min.	0,25 mm ²
1-draads/aansluitpunt soepel met adereindhuls zonder kunststofhuls max.	4 mm ²
min. aderdoorsnede AWG	24
max. aderdoorsnede AWG	10
Striplengte	8 mm
min. aandraaimoment	0,5 Nm
max. aandraaimoment	0,6 Nm

Signaal

Aansluitmethode	Push-in-aansluiting
Min. aderdoorsnede massief	0,2 mm ²
Max. aderdoorsnede massief	1,5 mm ²
Min. aderdoorsnede soepel	0,2 mm ²
Max. aderdoorsnede soepel	1,5 mm ²
1-draads/aansluitpunt soepel met adereindhuls met kunststofhuls min.	0,2 mm ²
1-draads/aansluitpunt soepel met adereindhuls met kunststofhuls max.	0,75 mm ²
1-draads/aansluitpunt soepel met adereindhuls zonder kunststofhuls min.	0,2 mm ²
1-draads/aansluitpunt soepel met adereindhuls zonder kunststofhuls max.	1,5 mm ²
min. aderdoorsnede AWG	24
max. aderdoorsnede AWG	16
Striplengte	8 mm

Signalering

Type meldingen	LED
	Potentiaalvrij signaalcontact
	Actieve signaaluitgang Out 1 (digitaal, configureerbaar)
	Actieve signaaluitgang Out 2 (digitaal, analoog, configureerbaar)
	Remote contact
	Signaalaarding SGnd

Signaaluitgang

Signaaloctie	Uitgangsstroom
	Uitgangsspanning
	Uitgangsvermogen
	U _{IN} ingangsspanning OK
	Bedrijfsuren
	Vroegtijdige waarschuwing voor hoge temperaturen

QUINT4-PS/3AC/24DC/20 - Voeding



2904622

<https://www.phoenixcontact.com/be/producten/2904622>

	OVP spanningsbegrenzing actief
	Fasebewaking
P_{Out}	> 100 % (Led brandt geel, uitgangsvermogen > 480 W)
	> 75 % (Led brandt groen, uitgangsvermogen > 360 W)
	> 50 % (Led brandt groen, uitgangsvermogen > 240 W)
U_{Out}	> 0,9 x U_{Set} (Led brandt groen)
	< 0,9 x U_{Set} (Led knippert groen)

Elektrische eigenschappen

Aantal fasen	3
isolatiespanning ingang/uitgang	4 kV AC (typetest)
	2,4 kV AC (stuktest)
isolatiespanning uitgang/PE	0,5 kV DC (typetest)
	0,5 kV DC (stuktest)
isolatiespanning ingang/PE	3,5 kV AC (typetest)
	2,4 kV AC (stuktest)
schakelfrequentie	90,00 kHz ... 110,00 kHz (Hulpvormer-niveau)
	56,00 kHz ... 500,00 kHz (Hoofdvormer-niveau)
	25,00 kHz ... 500,00 kHz (PFC-klasse)

Artikeleigenschappen

Producttype	voeding
Productfamilie	QUINT POWER
MTBF (IEC 61709, SN 29500)	> 985000 h (25 °C)
	> 638000 h (40 °C)
	> 311000 h (60 °C)
milieurichtlijn	RoHS-richtlijn 2011/65/EU
	WEEE
	Reach

Isolatie-eigenschappen

Beveiligingsklasse	I
Overspanningscategorie (EN 61010-1)	II (\leq 5000 m)
Overspanningscategorie (EN 62477-1)	III (\leq 2000 m)
Overspanningscategorie (EN 61558-2-16)	II (\leq 5000 m)
vervuilingsgraad	2

Verwachte levensduur (elektrolytcondensatoren)

stroom	10 A
temperatuur	40 °C
tijd	344000 h
extra tekst	400 V AC

Verwachte levensduur (elektrolytcondensatoren)

stroom	10 A
--------	------

QUINT4-PS/3AC/24DC/20 - Voeding



2904622

<https://www.phoenixcontact.com/be/producten/2904622>

temperatuur	40 °C
tijd	320000 h
extra tekst	480 V AC

Verwachte levensduur (elektrolytcondensatoren)

stroom	20 A
temperatuur	25 °C
tijd	445000 h
extra tekst	400 V AC

Verwachte levensduur (elektrolytcondensatoren)

stroom	20 A
temperatuur	25 °C
tijd	432000 h
extra tekst	480 V AC

Verwachte levensduur (elektrolytcondensatoren)

stroom	20 A
temperatuur	40 °C
tijd	157000 h
extra tekst	400 V AC

Verwachte levensduur (elektrolytcondensatoren)

stroom	20 A
temperatuur	40 °C
tijd	152000 h
extra tekst	480 V AC

Afmetingen

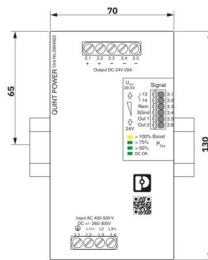
Maatschets	
Breedte	70 mm
Hoogte	130 mm
diepte	125 mm

Inbouwmaat

Inbouwfstand rechts/links	5 mm / 5 mm
Inbouwfstand boven/onder	50 mm / 50 mm

Optionele montage

breedte	122 mm
---------	--------

QUINT4-PS/3AC/24DC/20 - Voeding



2904622

<https://www.phoenixcontact.com/be/producten/2904622>

Hoogte	130 mm
Diepte	73 mm

Montage

montagetechniek	Railmontage
Montage-instructie	samenbouw: $P_N \geq 50\%$, horizontaal 5 mm, naast actieve componenten 15 mm, verticaal 50 mm samenbouw: $P_N < 50\%$, horizontaal 0 mm, verticaal boven 40 mm, verticaal onder 20 mm
Inbouwpositie	horizontale montagerail NS 35, EN 60715
Gelakt	nee

Materiaal

brandbaarheidsklasse volgens UL 94 (behuizing / klemmen)	V0
Behuizingsmateriaal	Metaal
Uitvoering van de kap	Roestvrij staal X6Cr17
uitvoering van de zijdelen	aluminium

Omgevings- en levensduuromstandigheden

Omgevingsomstandigheden

beschermklasse	IP20
omgevingstemperatuur (bedrijf)	-25 °C ... 70 °C (> 60 °C Derating: 2,5 %/K)
Omgevingstemperatuur (opslag/transport)	-40 °C ... 85 °C
omgevingstemperatuur (start-up type tested)	-40 °C
Inzethoogte	≤ 5000 m (> 2000 m, let op derating)
klimaatklasse	3K22 (volgens EN 60721-3-3)
max. toel. luchtvochtigheid (bedrijf)	≤ 95 % (bij 25 °C, geen condens)
schokken	18 ms, 30g, afhankelijk van de richting (volgens IEC 60068-2-27)
trillingen (bedrijf)	5 Hz ... 100 Hz opsporen van resonanties 2,3g, 90 min., resonantiefrequentie 2,3g, 90 min. (volgens DNV GL klasse C)
Temp Code	T4 (-25 ... +70 °C; > 60 °C, Derating: 2,5 %/K)

Normen en bepalingen

spoorwagtoepassingen	EN 50121-3-2
	EN 50121-4
	EN 50121-5
	IEC 62236-3-2
	IEC 62236-4
	IEC 62236-5
HART FSK Physical Layer Test Specification Compliance	Uitgangsspanning conform U_{Out}
norm - begrenzing van harmonische stromen	EN 61000-3-2
norm - elektrische veiligheid	IEC 61010-2-201 (SELV)
norm - veilige lage spanning	IEC 61010-1 (SELV)
	IEC 61010-2-201 (PELV)
norm - veilige scheiding	IEC 61558-2-16

	IEC 61010-2-201
Norm - veiligheid voor meet-, besturings-, regel- en laboratoriumapparaten	IEC 61010-1
norm - veiligheid van transformatoren	EN 61558-2-16
norm - voedingen voor laagspanning met gelijkstroomuitgang	EN 61204-3
Accu lading	DIN 41773-1
toelating - eisen van de halfgeleiderindustrie met betrekking tot onderbrekingen in de netspanning	SEMI F47-0706, EN 61000-4-11

Toelatingen

CSA	CAN/CSA-C22.2 nr. 60950-1-07 CSA-C22.2 No. 107.1-01
Toelating scheepsbouw	DNV, PRS, BV, LR, ABS, NK
SIQ	Typegekeurd (type approved) CB-Scheme (IEC 61010-1, IEC 61010-2-201, IEC 60950-1)
UL-toelatingen	UL Listed UL 508 UL ANSI/ISA-12.12.01 Class I, Division 2, Groups A, B, C, D T4 (Hazardous Location) UL/C-UL Recognized UL 60950-1

EMC-gegevens

elektromagnetische compatibiliteit	conformiteit met EMC-richtlijn 2014/30/EU
Laagspanningsrichtlijn	conform de NSR-richtlijn 2014/35/EU
EMC-eisen stoormissie	EN 61000-6-3 EN 61000-6-4
EMC-eisen stoorimmunititeit	EN 61000-6-1 EN 61000-6-2
EMC-vereisten energievoorziening	IEC 61850-3 (G,H) EN 61000-6-5 (schakelinstallaties)

Stoormissie via de kabel

normen/bepalingen	EN 55016 EN 61000-6-3 (klasse B)
-------------------	-------------------------------------

Stoormissie

normen/bepalingen	Aanvullende basisnorm EN 61000-6-5 (stoorniveau schakelinstallaties), IEC/EN 61850-3 (energievoorziening)
-------------------	---

Stoormissie

normen / bepalingen	EN 55016 EN 61000-6-3 (klasse B)
---------------------	-------------------------------------

DNV GL stoormissie via de kabel

DNV	Klasse A
extra tekst	bereik energieverdeling

DNV GL stoormissie

DNV	Klasse B
-----	----------

QUINT4-PS/3AC/24DC/20 - Voeding



2904622

<https://www.phoenixcontact.com/be/producten/2904622>

extra tekst	Bereik brug en dek
Harmonische stromen	
normen / bepalingen	EN 61000-3-2 EN 61000-3-2 (klasse A)
frequentiebereik	0 kHz ... 2 kHz
Flicker	
normen / bepalingen	EN 61000-3-3 EN 61000-3-3
frequentiebereik	0 kHz ... 2 kHz
Ontlading statische elektriciteit	
normen / bepalingen	EN 61000-4-2
Ontlading statische elektriciteit	
Contactontlading	8 kV (Testniveau 4)
luchtontlading	15 kV (Testniveau 4)
Opmerking	criterium A
Elektromagnetisch HF-veld	
normen / bepalingen	EN 61000-4-3
Elektromagnetisch HF-veld	
frequentiebereik	80 MHz ... 1 GHz
Testveldsterkte	20 V/m (Testniveau 3)
frequentiebereik	1 GHz ... 6 GHz
Testveldsterkte	10 V/m (Testniveau 3)
Opmerking	criterium A
Snelle transiënten (Burst)	
normen / bepalingen	EN 61000-4-4
Snelle transiënten (Burst)	
ingang	4 kV (Testniveau 4 - asymmetrisch)
uitgang	4 kV (Testniveau 4 - asymmetrisch)
signaal	2 kV (Testniveau 4 - asymmetrisch)
Opmerking	criterium A
Stootspanningsbelasting (surge)	
normen / bepalingen	EN 61000-4-5
Stootspanningsbelasting (surge)	
ingang	2 kV (Testniveau 4 - symmetrisch)
	6 kV (Testniveau 4 - asymmetrisch)
uitgang	1 kV (Testniveau 3 - symmetrisch)
	2 kV (Testniveau 3 - asymmetrisch)
signaal	1 kV (Testniveau 2 - asymmetrisch)

QUINT4-PS/3AC/24DC/20 - Voeding



2904622

<https://www.phoenixcontact.com/be/producten/2904622>

Opmerking	criterium A
-----------	-------------

Adergebonden beïnvloeding

normen / bepalingen	EN 61000-4-6
---------------------	--------------

Adergebonden beïnvloeding

Ingang/uitgang/signaal	asymmetrisch
frequentiebereik	0,15 MHz ... 80 MHz
Opmerking	criterium A
Spanning	10 V (Testniveau 3)

Magnetisch veld met energietechnische frequentie

normen / bepalingen	EN 61000-4-8
frequentie	16,7 Hz
	50 Hz
	60 Hz
Testveldsterkte	100 A/m
extra tekst	60 s
Opmerking	criterium A
frequentie	50 Hz
	60 Hz
frequentiebereik	50 Hz ... 60 Hz
Testveldsterkte	1 kA/m
extra tekst	3 s
frequentie	0 Hz
Testveldsterkte	300 A/m
extra tekst	DC, 60 s

Spanningsdips

normen / bepalingen	EN 61000-4-11
Spanning	400 V AC
frequentie	50 Hz
Spanningsdip	70 %
Aantal periodes	0,5/1/25 periodes
extra tekst	Testniveau 2
Opmerking	Criterium A: 0,5/1 periode Criterium B: 25 periodes
Spanningsdip	40 %
Aantal periodes	5/10/50 periodes
extra tekst	Testniveau 2
Opmerking	criterium B
Spanningsdip	0 %
Aantal periodes	0,5/1/5/50/250 periodes
extra tekst	Testniveau 2
Opmerking	Criterium A: 0,5/1 periode Criterium B: 5/50/250 periodes

2904622

<https://www.phoenixcontact.com/be/producten/2904622>

Impulsvormig magnetisch veld

normen / bepalingen	EN 61000-4-9
Testveldsterkte	1000 A/m
Opmerking	criterium A

Gedempte sinustrillingen (Ring wave)

normen / bepalingen	EN 61000-4-12
Ingang	2 kV (Testniveau 4 - symmetrisch) 4 kV (Testniveau 4 - asymmetrisch)
Opmerking	criterium A

Asymmetrische storingen via de kabel

normen / bepalingen	EN 61000-4-16
Testlevel 1	15 Hz 150 Hz (Testniveau 4)
Spanning	30 V 3 V
Testlevel 2	150 Hz 1,5 kHz (Testniveau 4)
Spanning	3 V
Testlevel 3	1,5 kHz 15 kHz (Testniveau 4)
Spanning	3 V 30 V
Testlevel 4	15 kHz 150 kHz (Testniveau 4)
Spanning	30 V
Testlevel 5	16,7 Hz 50 Hz 60 Hz (Testniveau 4)
Spanning	30 V (permanent)
Testlevel 6	16,7 Hz 50 Hz 60 Hz (Testniveau 4)
Spanning	300 V (1 s)
Opmerking	criterium A

Gedempt oscillerende golf

normen / bepalingen	EN 61000-4-18
Ingang/uitgang (testlevel 1)	100 kHz 1 MHz (Testniveau 3 - symmetrisch)
Spanning	1 kV
Ingang/uitgang (testlevel 2)	10 MHz
Spanning	1 kV
Ingang, uitgang (testlevel 3)	100 kHz 1 MHz (Testniveau 3 - asymmetrisch)
Spanning	2,5 kV
Signalen (testlevel 1)	100 kHz 1 MHz (Testniveau 3 - symmetrisch)
Spanning	1 kV
Signalen (testlevel 2)	100 kHz 1 MHz (Testniveau 3 - asymmetrisch)
Spanning	2,5 kV
Opmerking	criterium A

Gedempt oscillerend magnetisch veld

normen / bepalingen	EN 61000-4-10
Testveldsterkte	100 A/m
Testlevel 1	100 kHz

QUINT4-PS/3AC/24DC/20 - Voeding



2904622

<https://www.phoenixcontact.com/be/producten/2904622>

Testveldsterkte	100 A/m
Testlevel 2	1 MHz
Opmerking	criterium A

Criteria

criterium A	Normale werking binnen de vastgelegde grenzen.
criterium B	Tijdelijk gevaar voor de werking, die het apparaat zelf weer corrigeert.
criterium C	Tijdelijk gevaar voor de werking, die het apparaat zelf corrigeert of door het bedienen van de bedieningselementen weer kan worden hersteld.

QUINT4-PS/3AC/24DC/20 - Voeding



2904622

<https://www.phoenixcontact.com/be/producten/2904622>

Tekeningen

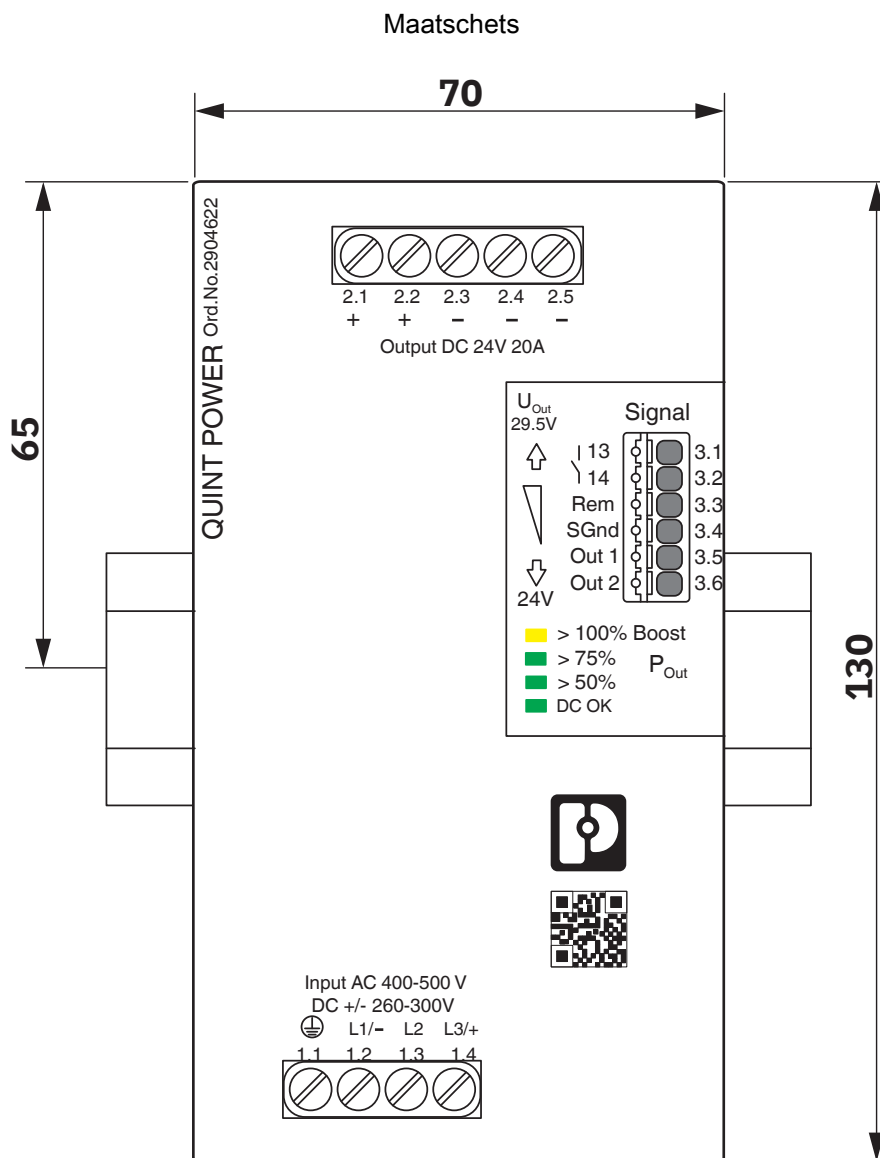

Afmetingen vooraanzicht (afmetingen in mm)

QUINT4-PS/3AC/24DC/20 - Voeding

2904622

<https://www.phoenixcontact.com/be/producten/2904622>

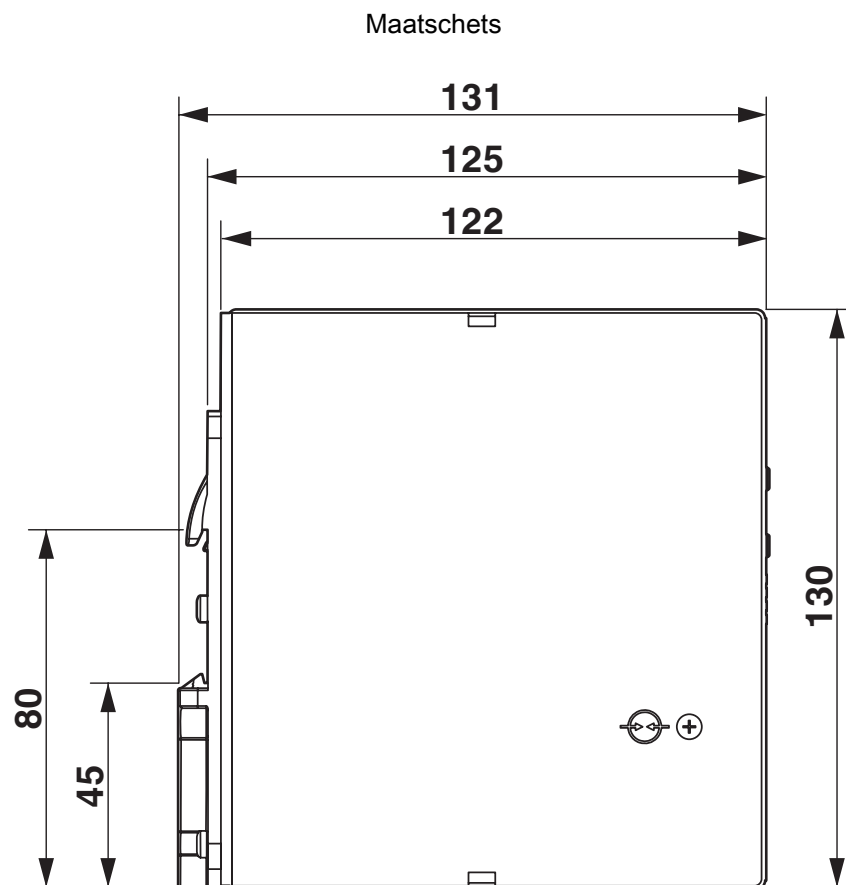

Afmetingen zij aanzicht (afmetingen in mm)

schematekening

Housing

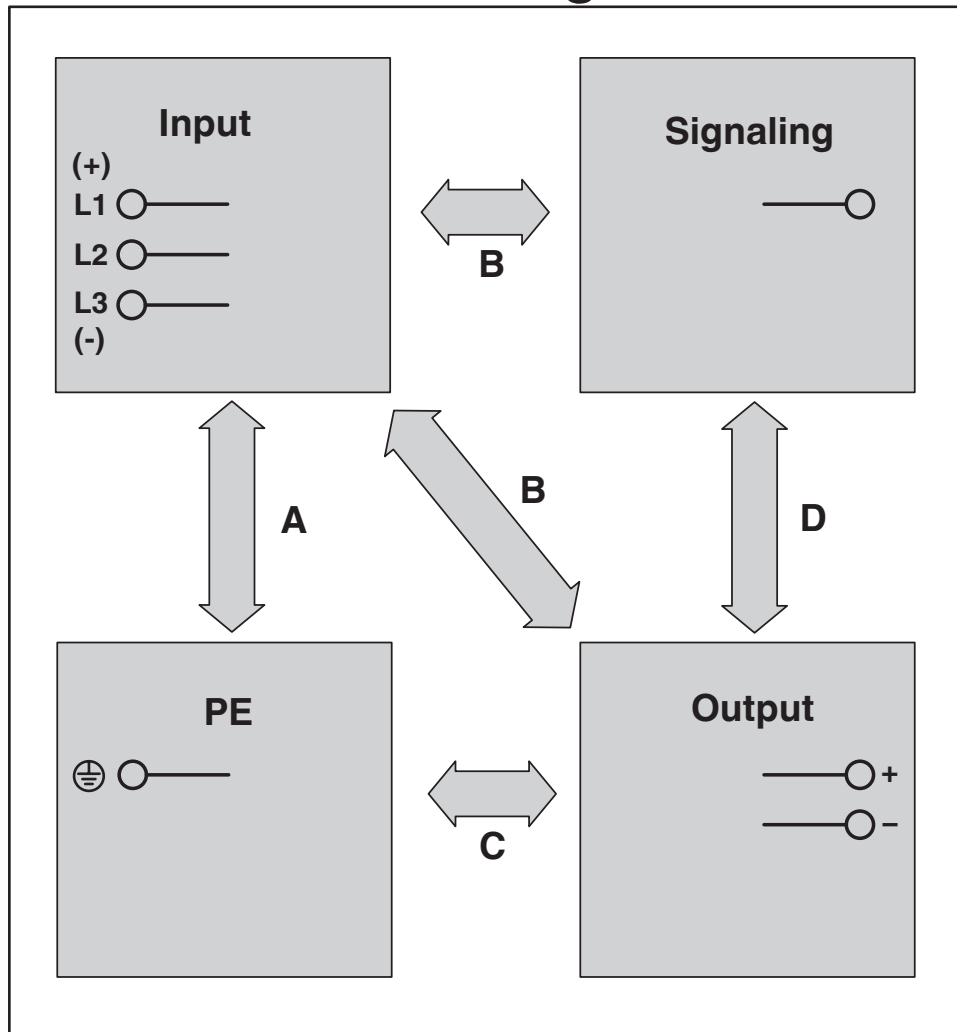

Testafstanden isolatiespanning

diagram

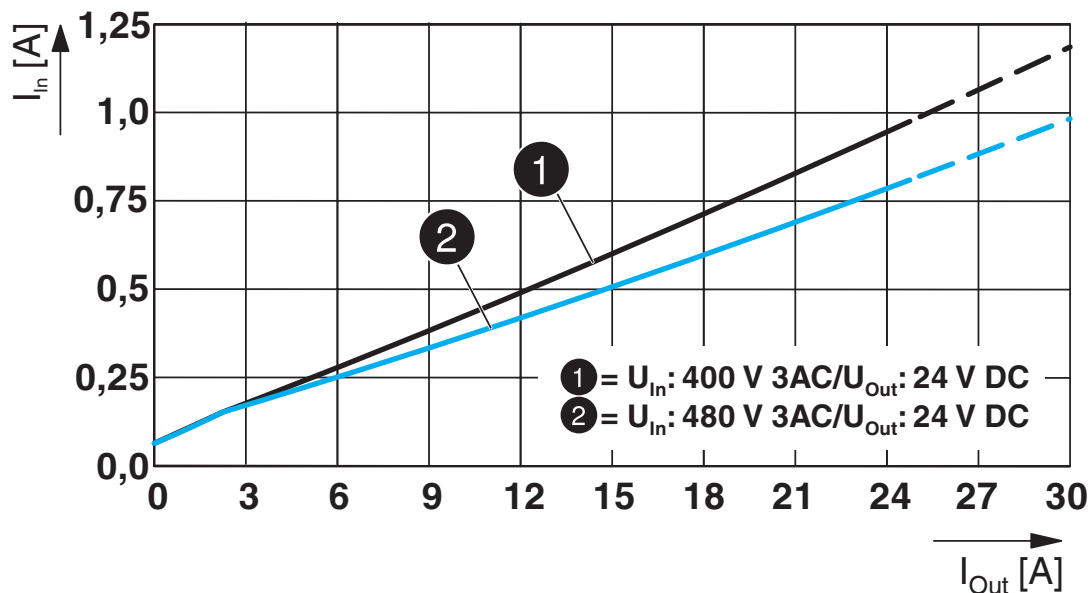

Ingangsstroom/uitgangsstroom

diagram

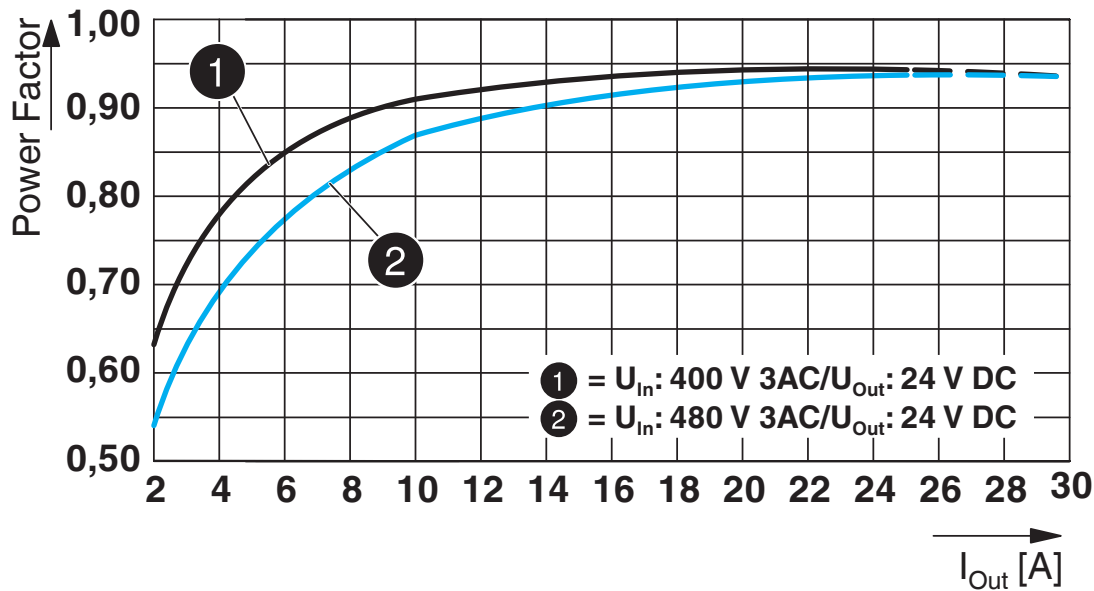

Power-factor

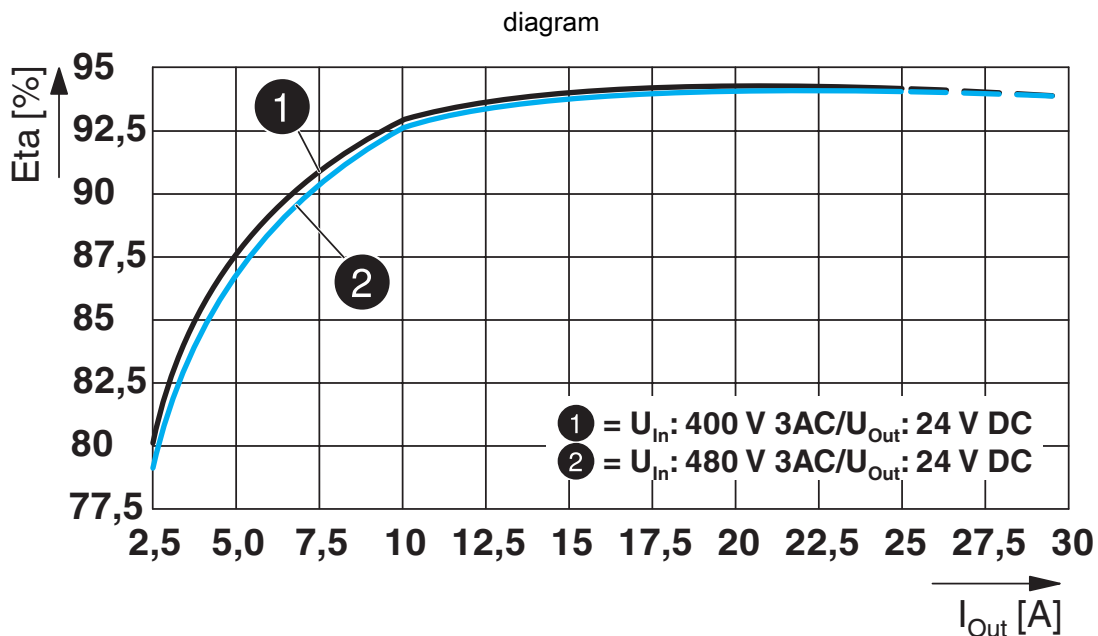

Rendement

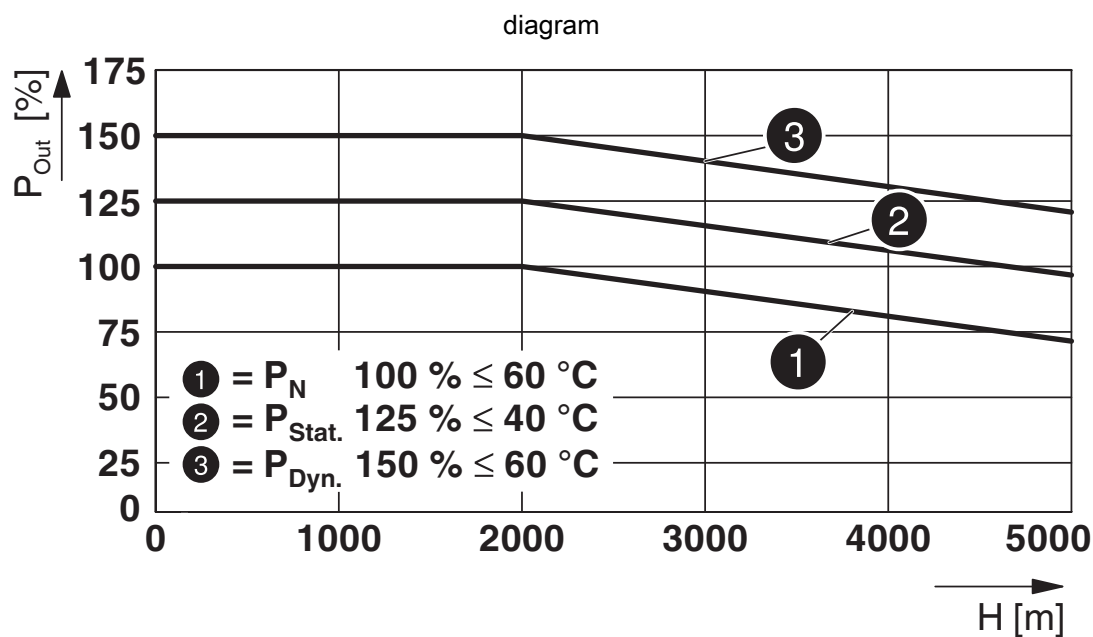

Hoogte-afhankelijke derating

QUINT4-PS/3AC/24DC/20 - Voeding

2904622

<https://www.phoenixcontact.com/be/producten/2904622>

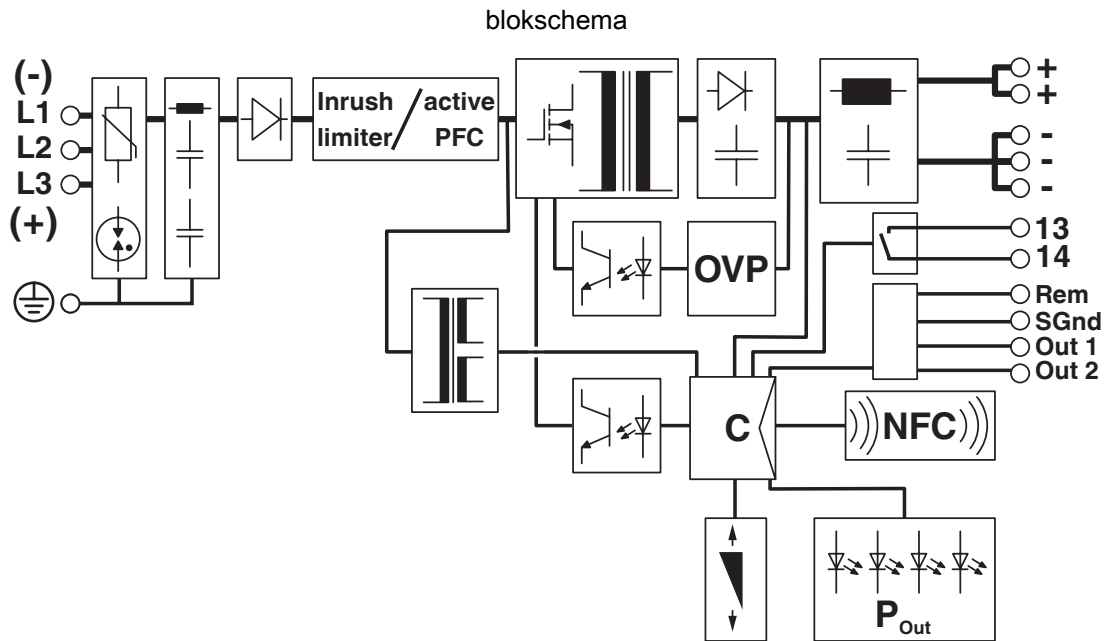

Blokschema

QUINT4-PS/3AC/24DC/20 - Voeding



2904622

<https://www.phoenixcontact.com/be/producten/2904622>

Toelatingen

To download certificates, visit the product detail page: <https://www.phoenixcontact.com/be/producten/2904622>



EAC

Toelatings-ID: RU S-DE.BL08.W.00764



LR

Toelatings-ID: LR22472797TA



NK

Toelatings-ID: TA21182M



BV

Toelatings-ID: 44621/B1 BV



EAC

Toelatings-ID: RU S-DE.BL08.W.00764

ABS

Toelatings-ID: 26-0442641-PDA



Type approved

Toelatings-ID: SI-SIQ BG 005/112

DNV

Toelatings-ID: TAA00001YD



cCSAus

Toelatings-ID: 70098201

	Nominale spanning U_N	Nominale stroom I_N	Doorsnede AWG	Doorsnede mm^2
keine	125 V	1 A	-	-



IECEE CB Scheme

Toelatings-ID: SI-11355

QUINT4-PS/3AC/24DC/20 - Voeding



2904622

<https://www.phoenixcontact.com/be/producten/2904622>



IECEE CB Scheme

Toelatings-ID: SI-11358

SEMI F47

Toelatings-ID: SEMI F47



cULus Recognized

Toelatings-ID: E211944-A86-UL



cULus Listed

Toelatings-ID: E123528-20160812



cULus Listed

Toelatings-ID: E199827-20170227

QUINT4-PS/3AC/24DC/20 - Voeding



2904622

<https://www.phoenixcontact.com/be/producten/2904622>

Classificaties

ECLASS

ECLASS-13.0	27040701
ECLASS-15.0	27040701

ETIM

ETIM 10.0	EC002540
-----------	----------

UNSPSC

UNSPSC 21.0	39121000
-------------	----------

Environmental product compliance

EU RoHS

Voldoet aan de eisen van de RoHS-richtlijn	Ja
uitzonderingsregelingen voor zover bekend	7(a), 7(c)-I

China RoHS

Environment friendly use period (EFUP)	EFUP-25
	Een China RoHS declaratietabel met betrekking tot het artikel, is als download beschikbaar en vindt u bij het betreffende artikel onder Fabrikantverklaring. Voor geen van de artikelen met EFUP-E is een China RoHS declaratietabel beschikbaar en nodig.

EU REACH SVHC

Aanduiding van REACH-kandidaatstof (CAS-nr.)	Lead(CAS-nr.: 7439-92-1)
SCIP	6d1e5389-7e7a-4cce-8aa5-31f8463446ae

EF3.1 Klimaatverandering

CO2e kg	30,741 kg CO2e
---------	----------------