

VS-15-KU-ST/ST - D-SUB-koppeling



1689666

<https://www.phoenixcontact.com/nl/producten/1689666>

Let erop dat de in dit pdf-document weergegeven gegevens uit onze online catalogus zijn gegenereerd. De volledige gegevens treft u aan in de gebruikersdocumentatie. Onze Algemene gebruiksvoorwaarden voor downloads zijn van kracht

D-SUB-koppeling, grootte 2, stift, Gender-Changer, afgeschermd, aansluitrichting recht, beschermklasse IP67



Commerciële gegevens

Artikelnummer	1689666
Verpakkingseenheid	5 Stuks
Minimale bestelhoeveelheid	5 Stuks
Verkoopcode	ABNFAC
Productcode	ABNCBC
GTIN	4017918920388
Gewicht per stuk (inclusief verpakking)	25,74 g
Gewicht per stuk (exclusief verpakking)	24,71 g
Douanetariefnummer	85366990
Land van herkomst	DE

Technische gegevens

Opmerking

Veiligheidsaanwijzing

Veiligheidsaanwijzing

WAARSCHUWING: connectoren mogen niet onder belasting worden ingestoken of ontkoppeld. Het negeren alsmede een onvakkundig gebruik kunnen lichamelijk letsel en/of materiële schade tot gevolg hebben.

- **WAARSCHUWING:** neem alleen foutloze producten in gebruik. Controleer de producten regelmatig op beschadigingen. Stel defecte producten onmiddellijk buiten bedrijf. Vervang beschadigde producten. Reparatie is niet mogelijk.

- **WAARSCHUWING:** alleen gekwalificeerde elektriciens mogen het product installeren en gebruiken met inachtneming van de volgende veiligheidsaanwijzingen. Het vakpersoneel moet de principes van de elektrotechniek kennen. Deze personen moeten gevaren kunnen herkennen en kunnen vermijden. Het betreffende symbool op de verpakking verwijst ernaar dat voor de installatie en het gebruik elektrotechnisch vakkundig personeel is vereist.

- De producten zijn geschikt voor toepassingsgebieden in de installatie-, besturings- en elektrische werktuigbouw.

- Bij gebruik van de connectoren buitenhuis dienen deze afzonderlijk te worden beschermd tegen omgevingsinvloeden.

- Geconfectioneerde producten mogen niet worden gemanipuleerd of onvakkundig worden geopend.

- Gebruik alleen contrastekers die zijn gespecificeerd volgens de normen in de technische gegevens (die bijv. in het toebehoren van het product op het internet onder [phoenixcontact.com/products](https://www.phoenixcontact.com/products) zijn vermeld).

- Bij direct gebruik van het product in combinatie met producten van andere fabrikanten is de gebruiker daarvoor verantwoordelijk.

- Bij bedrijfsspanningen > 50 V AC dienen elektrisch geleidende connectorbehuizingen te worden geaard

- Gebruik uitsluitend het gereedschap dat door Phoenix Contact is aanbevolen

- De montageaanwijzingen/Design In-documentatie in het downloadgebied op het internet onder [phoenixcontact.com/products](https://www.phoenixcontact.com/products) bij het producten dienen in acht te worden genomen.

- Sluit niet-ingestoken connectoren af met een afdekkap. Het passende toebehoren treft u aan in het toebehorengedeelte van het artikel op het internet onder [phoenixcontact.com/products](https://www.phoenixcontact.com/products) bij het product

- Gebruik de connector alleen in een volledig ingestoken en vergrendelde toestand.

- Gebruik de connector alleen in een volledig ingestoken toestand.

- Let erop dat bij het plaatsen van de leiding de trekbelasting op de connectoren niet hoger is dan de volgens de norm vastgelegde limieten.

VS-15-KU-ST/ST - D-SUB-koppeling



1689666

<https://www.phoenixcontact.com/nl/producten/1689666>

- Neem de minimale buigradius van de leiding in acht. Leg de leiding zonder deze te verdraaien.
- Voor het combineren van meerdere stroomcircuits in één kabel en/of één connector gelden VDE 0100/1.97 § 411.1.3.2 en DIN EN 60 204/11.98 § 14.1.3

Artikeleigenschappen

Producttype	Dataconnector
bouwworm	D-SUB
sensorstype	Universeel
aantal polen	15
Afgeschermd	nee
kabeluitgang	recht

Isolatie-eigenschappen

Overspanningscategorie	III
vervuilingsgraad	2

Elektrische eigenschappen

nominale spanning (III/3)	125 V
Nominale stroom	5 A

aansluitgegevens

Aansluitmethode	D-SUB
-----------------	-------

Afmetingen

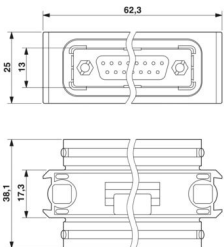
Maatschets	
Breedte	38,1 mm
Hoogte	25 mm
lengte	62,3 mm

Materiaal

Kleur	grijs
Brandbaarheidsklasse volgens UL 94	V0
materiaal afdichting	EPDM
materiaal behuizing	metaal
materiaal contact	koperlegering
materiaal contactoppervlak	hardverguld nikkel
materiaal contactblok	polyester GF

VS-15-KU-ST/ST - D-SUB-koppeling



1689666

<https://www.phoenixcontact.com/nl/producten/1689666>

Mechanische eigenschappen

Mechanische gegevens

steekcycli	≥ 200
------------	-------

Omgevings- en levensduuromstandigheden

Omgevingsomstandigheden

beschermklasse	IP67
omgevingstemperatuur (bedrijf)	-40 °C ... 80 °C

VS-15-KU-ST/ST - D-SUB-koppeling

1689666

<https://www.phoenixcontact.com/nl/producten/1689666>



Tekeningen

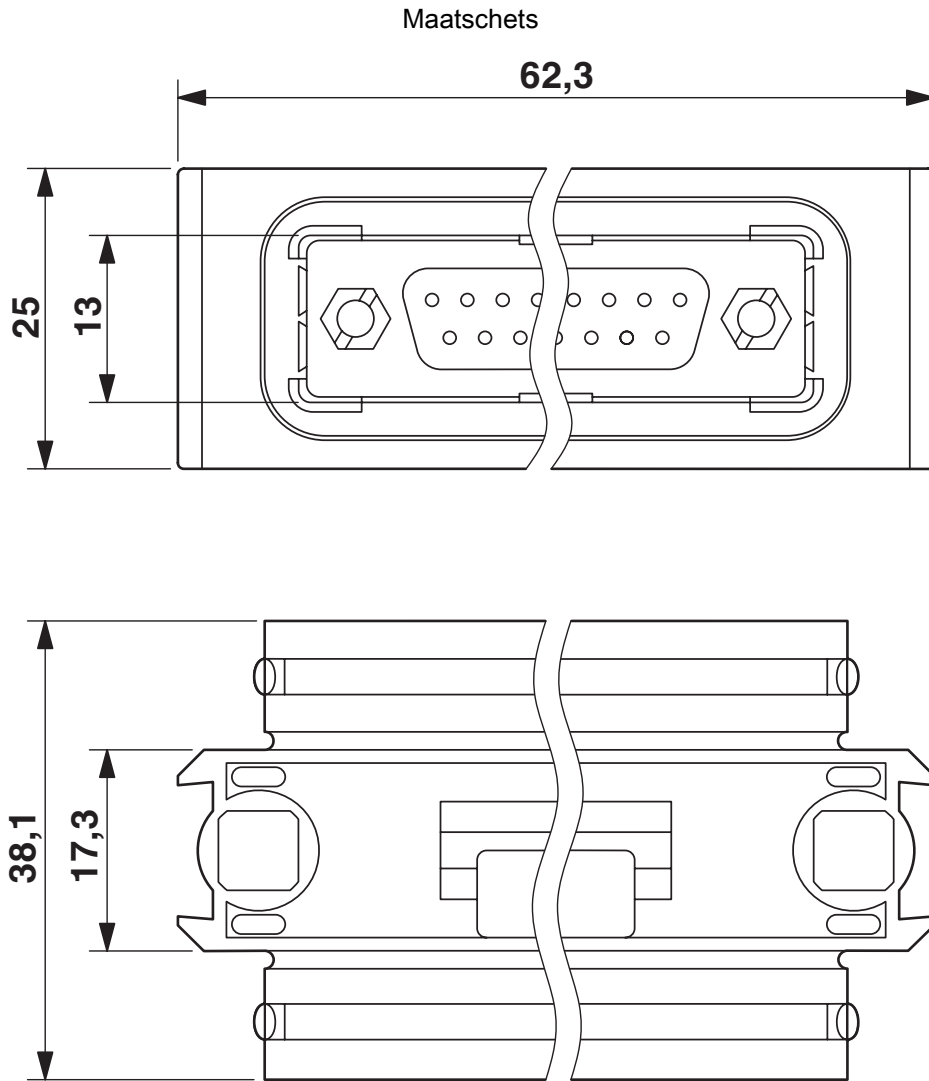

D-SUB-koppeling

VS-15-KU-ST/ST - D-SUB-koppeling



1689666

<https://www.phoenixcontact.com/nl/producten/1689666>

Classificaties

ECLASS

ECLASS-13.0	27440210
ECLASS-15.0	27440210

ETIM

ETIM 8.0	EC001132
----------	----------

UNSPSC

UNSPSC 21.0	39121400
-------------	----------

VS-15-KU-ST/ST - D-SUB-koppeling



1689666

<https://www.phoenixcontact.com/nl/producten/1689666>

Environmental product compliance

EU RoHS

Voldoet aan de eisen van de RoHS-richtlijn	Ja, Geen uitzonderingsregelingen
--	----------------------------------

China RoHS

Environment friendly use period (EFUP)	EFUP-E
	Geen gevaarlijke stoffen boven de grenswaarden

EU REACH SVHC

Aanduiding van REACH-kandidaatstof (CAS-nr.)	6,6'-di-tert-butyl-2,2'-methylenedi-p-cresol(CAS-nr.: 119-47-1)
--	---

Phoenix Contact 2025 © - Alle rechten voorbehouden
<https://www.phoenixcontact.com>

PHOENIX CONTACT B.V.
Hengelder 56 6902 PA Zevenaar
Postbus 246 6900 AE Zevenaar
(0316) 59 17 20
sales@phoenixcontact.nl